

# MANUAL DE INSTRUCCIONES 2024



TC 125

N.º art. 3402711es





# ESTIMADO CLIENTE DE HUSQVARNA MOTORCYCLES:

En primer lugar, permítanos felicitarle por su decisión de adquirir una motocicleta Husqvarna. Ahora es propietario de un vehículo moderno y deportivo que, con el debido cuidado, le producirá satisfacción durante mucho tiempo.

¡Le deseamos una conducción agradable y segura en todo momento!

Anote en esta página los números de serie de su vehículo.

Número de identificación del vehículo (📖 pág. 15)	Sello del concesionario
Número del motor (📖 pág. 15)	

El manual de instrucciones refleja los últimos avances técnicos de esta serie en el momento de la publicación. No obstante, pueden existir pequeñas diferencias, debidas al perfeccionamiento continuo.

Todas las indicaciones de este manual se publican sin compromiso. En especial, Husqvarna Motorcycles GmbH se reserva el derecho a introducir, sin previo anuncio y sin dar a conocer los motivos, cambios en los datos técnicos, los precios, los colores, las formas, el diseño, el equipamiento y el material de los vehículos, así como en las prestaciones de servicio; también se reserva el derecho a adaptar sus vehículos a las condiciones locales en determinados mercados y a finalizar la producción de un modelo determinado sin anuncio previo. Husqvarna Motorcycles no asume responsabilidad alguna en relación con las dificultades en la disponibilidad de los vehículos, las diferencias entre las imágenes o descripciones y el vehículo concreto, ni por errores u omisiones en esta publicación. Los modelos reproducidos cuentan en parte con equipamientos especiales que no forman parte del volumen de suministro de serie.

© 2023 Husqvarna Motorcycles GmbH, Mattighofen Austria

Todos los derechos reservados

Queda prohibida la reimpresión total o parcial y la reproducción de cualquier tipo sin la autorización por escrito del propietario intelectual.



ISO 9001(12 100 6061)

En conformidad con la normativa internacional de gestión de calidad ISO 9001, Husqvarna Motorcycles utiliza procesos de aseguramiento de la calidad para garantizar la máxima calidad de sus productos.

Certificado por: TÜV Management Service

Husqvarna Motorcycles GmbH  
Stallhofnerstraße 3  
5230 Mattighofen, Austria

Este documento es válido para los siguientes modelos:

TC 125 (F2101X0)



3402711es

12.04.2023

1	REPRESENTACIÓN.....	6	6.9	Abrir el tapón del depósito de combustible .....	19
1.1	Símbolos utilizados.....	6	6.10	Cerrar el tapón del depósito de combustible .....	20
1.2	Formatos utilizados.....	6	6.11	Botón de arranque en frío.....	20
2	INDICACIONES DE SEGURIDAD.....	7	6.12	Tornillo de regulación del régimen de ralentí .....	20
2.1	Definición del uso conforme a lo previsto .....	7	6.13	Pedal de cambio.....	21
2.2	Uso indebido.....	7	6.14	Pedal del freno.....	21
2.3	Indicaciones de seguridad.....	7	6.15	Caballote acoplable .....	21
2.4	Símbolos y grados de peligrosidad .....	7	7	PUESTA EN SERVICIO.....	22
2.5	Advertencia contra manipulaciones .....	8	7.1	Instrucciones para la primera puesta en servicio .....	22
2.6	Seguridad de funcionamiento.....	8	7.2	Rodaje del motor .....	23
2.7	Ropa de protección .....	9	7.3	Potencia de arranque de las baterías de iones de litio a temperaturas bajas .....	24
2.8	Normas de trabajo .....	9	7.4	Preparar el vehículo para condiciones extremas.....	24
2.9	Medio ambiente .....	9	7.5	Preparar el vehículo para circular por tierra seca.....	25
2.10	Manual de instrucciones.....	10	7.6	Preparar el vehículo para circular por tierra mojada.....	25
3	INDICACIONES IMPORTANTES .....	11	7.7	Preparar el vehículo para la circulación por trayectos mojados y embarrados.....	26
3.1	Garantía del fabricante, garantía legal.....	11	7.8	Preparar el vehículo para la circulación lenta o a altas temperaturas.....	26
3.2	Agentes de servicio, medios auxiliares .....	11	7.9	Preparar el vehículo para la circulación con bajas temperaturas o nieve.....	27
3.3	Recambios, accesorios técnicos de Husqvarna Motorcycles.....	11	8	INSTRUCCIONES DE CONDUCCIÓN .....	28
3.4	Servicio .....	11	8.1	Trabajos de inspección y cuidado antes de cada puesta en servicio .....	28
3.5	Imágenes .....	11	8.2	Arrancar el vehículo .....	28
3.6	Servicio de atención al cliente .....	12	8.3	Ponerse en marcha.....	29
4	VISTA DEL VEHÍCULO .....	13	8.4	Cambiar de marcha y conducir .....	30
4.1	Vista frontal izquierda del vehículo (ejemplo) .....	13	8.5	Frenar.....	30
4.2	Vista trasera derecha del vehículo (ejemplo) .....	14	8.6	Parar y estacionar el vehículo.....	31
5	NÚMEROS DE SERIE.....	15	8.7	Transporte.....	31
5.1	Número de identificación del vehículo.....	15	8.8	Repostar combustible.....	32
5.2	Etiqueta de la pipa de la dirección .....	15	9	PROGRAMA DE SERVICIO .....	34
5.3	Número del motor.....	15	9.1	Información adicional.....	34
5.4	Referencia de la horquilla .....	15	9.2	Programa de servicio.....	34
5.5	Número de artículo del amortiguador .....	16	10	ADAPTACIÓN DEL TREN DE RODAJE.....	37
6	ELEMENTOS DE MANDO .....	17	10.1	Comprobar el reglaje básico del tren de rodaje para el peso del conductor.....	37
6.1	Maneta del embrague.....	17	10.2	Amortiguación de la compresión del amortiguador .....	37
6.2	Maneta del freno de mano.....	17			
6.3	Puño del acelerador.....	17			
6.4	Botón de parada .....	17			
6.5	Botón de arranque.....	18			
6.6	Interruptor combinado .....	18			
6.7	Visión general de los testigos de control.....	18			
6.8	Cuadro de instrumentos .....	18			

10.3	Ajustar la amortiguación de la compresión Lowspeed del amortiguador .....	37	11.14	Desmontar la placa portanúmeros .....	59
10.4	Ajustar la amortiguación de la compresión Highspeed del amortiguador .....	38	11.15	Montar la placa portanúmeros.....	59
10.5	Ajustar la amortiguación de la extensión del amortiguador .....	39	11.16	Desmontar el guardabarros delantero .....	59
10.6	Determinar la cota con la rueda trasera descargada.....	39	11.17	Montar el guardabarros delantero .....	60
10.7	Controlar el pandeo estático del amortiguador .....	40	11.18	Desmontar el amortiguador 🛠️.....	60
10.8	Controlar el recorrido de la suspensión con conductor .....	41	11.19	Montar el amortiguador 🛠️.....	61
10.9	Ajustar el pretensado del muelle del amortiguador 🛠️.....	41	11.20	Desmontar el asiento .....	63
10.10	Ajustar el recorrido de la suspensión con conductor 🛠️.....	42	11.21	Montar el asiento .....	63
10.11	Suspensión neumática XACT .....	43	11.22	Desmontar el protector del chasis.....	64
10.12	Comprobar el reglaje básico de la horquilla .....	44	11.23	Montar el protector del chasis.....	64
10.13	Ajustar la presión de aire de la horquilla .....	44	11.24	Desmontar la tapa lateral derecha.....	64
10.14	Ajustar la amortiguación de la compresión en la horquilla.....	46	11.25	Montar la tapa lateral derecha.....	65
10.15	Ajustar la amortiguación de la extensión en la horquilla .....	46	11.26	Desmontar la tapa de la caja del filtro de aire .....	65
10.16	Posición del manillar .....	47	11.27	Montar la tapa de la caja del filtro de aire .....	66
10.17	Ajustar la posición del manillar 🛠️.....	47	11.28	Desmontar el filtro de aire 🛠️.....	67
11	MANTENIMIENTO DEL TREN DE RODAJE ....	50	11.29	Limpiar el filtro de aire y la caja del filtro de aire 🛠️.....	67
11.1	Levantar la motocicleta con un caballete elevador.....	50	11.30	Montar el filtro de aire 🛠️.....	68
11.2	Quitar la motocicleta del caballete elevador .....	50	11.31	Preparar para asegurar la tapa de la caja de filtro de aire 🛠️.....	69
11.3	Purgar el aire de las botellas de la horquilla .....	51	11.32	Desmontar el silenciador .....	69
11.4	Limpiar los manguitos guardapolvo de las botellas de la horquilla .....	51	11.33	Montar el silenciador .....	70
11.5	Desmontar el protector de la horquilla .....	52	11.34	Sustituir el relleno de vellón de fibra de vidrio del silenciador 🛠️.....	70
11.6	Montar el protector de la horquilla.....	52	11.35	Desmontar el depósito de combustible 🛠️.....	71
11.7	Desmontar las botellas de la horquilla 🛠️.....	52	11.36	Montar el depósito de combustible 🛠️.....	72
11.8	Montar las botellas de la horquilla 🛠️.....	53	11.37	Controlar la suciedad de la cadena....	74
11.9	Desmontar la tija inferior de la horquilla 🛠️.....	54	11.38	Limpiar la cadena.....	74
11.10	Montar la tija inferior de la horquilla 🛠️.....	55	11.39	Comprobar la tensión de la cadena....	75
11.11	Comprobar la holgura del cojinete de la pipa de la dirección.....	57	11.40	Ajustar la tensión de la cadena.....	76
11.12	Ajustar la holgura del cojinete de la pipa de la dirección 🛠️.....	58	11.41	Comprobar la cadena, la corona, el piñón y la guía de la cadena .....	77
11.13	Engrasar el cojinete de la pipa de la dirección 🛠️.....	58	11.42	Controlar el chasis 🛠️.....	79
			11.43	Comprobar el basculante 🛠️.....	79
			11.44	Comprobar el tendido del cable bowden del acelerador .....	79
			11.45	Comprobar la empuñadura de goma.....	80
			11.46	Ajustar la posición básica de la maneta del embrague.....	81
			11.47	Controlar y corregir el nivel de líquido del embrague hidráulico.....	81
			11.48	Cambiar el líquido del embrague hidráulico 🛠️.....	82
			12	EQUIPO DE FRENOS.....	84
			12.1	Comprobar la carrera en vacío de la maneta del freno de mano.....	84

12.2	Ajustar la posición básica de la maneta del freno de mano.....	84	15.5	Sustituir el fusible de la bomba de combustible .....	115
12.3	Comprobar los discos de freno .....	84	15.6	Conector de diagnóstico .....	116
12.4	Comprobar el nivel de líquido de frenos de la rueda delantera .....	85	16	DISTRIBUCIÓN DE ESCAPE.....	117
12.5	Rellenar el líquido de frenos de la rueda delantera 🛠.....	86	16.1	Programar las posiciones finales de la distribución de escape 🛠.....	117
12.6	Comprobar las pastillas de freno y el seguro de las pastillas de freno de la rueda delantera .....	87	17	ADAPTAR EL MOTOR.....	119
12.7	Sustituir las pastillas de freno de la rueda delantera 🛠.....	88	17.1	Modificar el mapping .....	119
12.8	Controlar la carrera en vacío del pedal del freno .....	91	17.2	Comprobar la holgura del cable bowden del acelerador .....	119
12.9	Ajustar la posición básica del pedal del freno 🛠.....	91	17.3	Ajustar la holgura del cable bowden del acelerador 🛠.....	120
12.10	Controlar el nivel de líquido de frenos en el freno trasero.....	92	17.4	Ajustar el régimen de ralentí 🛠.....	121
12.11	Rellenar el líquido de frenos en la rueda trasera 🛠.....	93	17.5	Controlar la posición básica del pedal de cambio .....	122
12.12	Comprobar las pastillas de freno y el seguro de las pastillas de freno de la rueda trasera.....	94	17.6	Ajustar la posición básica del pedal de cambio 🛠.....	122
12.13	Sustituir las pastillas del freno trasero 🛠.....	95	18	MANTENIMIENTO DEL MOTOR .....	123
13	RUEDAS, NEUMÁTICOS.....	98	18.1	Sustituir el tamiz de combustible 🛠.....	123
13.1	Desmontar la rueda delantera 🛠.....	98	18.2	Comprobar el nivel del aceite de la caja de cambios.....	124
13.2	Montar la rueda delantera 🛠.....	99	18.3	Sustituir el aceite del cambio 🛠.....	124
13.3	Desmontar la rueda trasera 🛠.....	99	18.4	Completar el aceite del cambio 🛠.....	126
13.4	Montar la rueda trasera 🛠.....	100	19	LIMPIEZA, CUIDADO .....	127
13.5	Comprobar el estado de los neumáticos .....	102	19.1	Limpiar la motocicleta.....	127
13.6	Comprobar la presión de los neumáticos .....	102	20	ALMACENAMIENTO .....	129
13.7	Comprobar la tensión de los radios .....	103	20.1	Almacenamiento .....	129
14	SISTEMA DE REFRIGERACIÓN.....	104	20.2	Puesta en servicio después de un periodo de almacenamiento .....	130
14.1	Sistema de refrigeración.....	104	21	DIAGNÓSTICO DE FALLOS.....	131
14.2	Comprobar la protección anticongelante y el nivel de líquido refrigerante.....	104	22	CÓDIGO INTERMITENTE.....	133
14.3	Comprobar el nivel de líquido refrigerante.....	105	23	DATOS TÉCNICOS .....	136
14.4	Vaciar el líquido refrigerante 🛠.....	106	23.1	Motor .....	136
14.5	Llenar el líquido refrigerante 🛠.....	106	23.2	Pares de apriete del motor .....	136
14.6	Sustituir el líquido refrigerante 🛠.....	108	23.3	Cantidades de llenado .....	138
15	SISTEMA ELÉCTRICO .....	110	23.3.1	Aceite del cambio.....	138
15.1	Desmontar la batería de 12 V 🛠.....	110	23.3.2	Líquido refrigerante .....	138
15.2	Montar la batería de 12 V 🛠.....	111	23.3.3	Combustible.....	138
15.3	Cargar la batería de 12 V 🛠.....	112	23.4	Tren de rodaje.....	139
15.4	Sustituir el fusible principal.....	114	23.5	Sistema eléctrico .....	139
			23.6	Neumáticos.....	140
			23.7	Horquilla.....	140
			23.8	Amortiguador .....	140
			23.9	Pares de apriete del tren de rodaje.....	141
			24	AGENTES DE SERVICIO .....	144

25	AGENTES AUXILIARES.....	146
26	NORMAS.....	148
27	ÍNDICE DE TÉRMINOS TÉCNICOS.....	149
28	ÍNDICE DE ABREVIATURAS .....	150
29	ÍNDICE DE SÍMBOLOS .....	151
29.1	Símbolos amarillos y naranjas .....	151
29.2	Símbolos verdes y blancos.....	151
	ÍNDICES .....	152

# 1 REPRESENTACIÓN

## 1.1 Símbolos utilizados

A continuación se explica el significado de determinados símbolos.



Identifica una reacción esperada (p. ej. de un paso de trabajo o de una función).



Identifica una reacción inesperada (p. ej. de un paso de trabajo o de una función).



Indica tareas que requieren conocimientos especializados y técnicos. Por su seguridad, le aconsejamos que acuda a un taller especializado autorizado de Husqvarna Motorcycles para llevar a cabo estas tareas. Estos talleres cuentan con mecánicos que han recibido una instrucción específica y disponen de las herramientas especiales necesarias para realizar un mantenimiento óptimo de su motocicleta.



Identifica una referencia cruzada (más información en la página indicada).



Identifica una indicación con información o consejos adicionales.



Indica el resultado de un punto de comprobación.



Identifica el fin de una actividad incluidos los posibles trabajos posteriores.

## 1.2 Formatos utilizados

A continuación se explica el formato de las páginas.

**Nombre propio**

Identifica un nombre propio.

**Nombre®**

Identifica un nombre protegido.

**Marca™**

Identifica una marca comercial.

**Conceptos subrayados**

Remitirse a los datos técnicos del vehículo o a la terminología marcada que se explica en la relación de terminología.



## 2.1 Definición del uso conforme a lo previsto

Este vehículo está diseñado y construido para soportar los esfuerzos que se presentan habitualmente durante la circulación usual en competición. Este vehículo cumple las especificaciones del reglamento vigente y de las categorías actuales de las asociaciones internacionales de automovilismo.



### Información

Este vehículo solo puede utilizarse en recintos delimitados fuera de las vías públicas.

## 2.2 Uso indebido

Utilizar el vehículo únicamente de la forma adecuada.

Si se hace un uso no adecuado, se pueden provocar daños personales, materiales y al medioambiente.

Cualquier uso del vehículo que no responda al uso previsto ni a la definición de uso supone un uso indebido.

El uso indebido también incluye el empleo de agentes de servicio y medios auxiliares que no cumplan las especificaciones exigidas para el uso en cuestión.

## 2.3 Indicaciones de seguridad

Para que el producto descrito se utilice de manera segura deben respetarse algunas indicaciones de seguridad. Por consiguiente, lea con atención estas instrucciones, así como todas las demás que se incluyen en el volumen de suministro. Las indicaciones de seguridad están resaltadas en el texto y tienen enlaces con los puntos relevantes.



### Información

En determinadas posiciones bien visibles del producto descrito se han colocado diversos adhesivos de aviso o advertencia. No quite los adhesivos de aviso o advertencia. Si faltan los adhesivos, es posible que usted o bien otras personas no detecten los peligros y puedan sufrir lesiones.

## 2.4 Símbolos y grados de peligrosidad



### Peligro

Aviso sobre un peligro que conduce inmediatamente y con seguridad a lesiones graves, permanentes, o incluso la muerte si no se toman las precauciones necesarias.



### Advertencia

Aviso sobre un peligro que conduce probablemente a lesiones graves o incluso la muerte si no se toman las precauciones necesarias.



### Precaución

Aviso sobre un peligro que conduce probablemente a lesiones leves si no se toman las precauciones necesarias.

### Indicación

Aviso sobre un peligro que conduce a daños considerables en la máquina o en el material si no se toman las precauciones necesarias.



### Indicación

Aviso sobre un peligro que conduce a daños en el medio ambiente si no se toman las precauciones necesarias.

### 2.5 Advertencia contra manipulaciones

Está prohibido realizar modificaciones en los componentes de insonorización. Asimismo, las siguientes medidas y la ejecución de los estados correspondientes también están prohibidas legalmente:

- 1 Desmontar o poner fuera de servicio cualquier tipo de dispositivo o componente insonorizante de un vehículo antes de su venta o entrega al cliente final, así como durante el periodo de propiedad del vehículo por parte del cliente final, con motivos distintos al servicio, la reparación o la sustitución, y
- 2 Utilizar el vehículo después de que se haya desmontado o puesto fuera de servicio un dispositivo o componente de esta clase.

Ejemplos de manipulación ilegal:

- 1 Desmontar o perforar los silenciadores, las chapas de rebotamiento, los colectores u otros componentes encargados de conducir los gases de escape.
- 2 Desmontar o perforar las piezas del sistema de admisión.
- 3 Utilizar el vehículo en un estado de mantenimiento indebido.
- 4 Sustituir las piezas móviles del vehículo o de alguna parte del sistema de escape o de admisión por piezas no homologadas por el fabricante.

### 2.6 Seguridad de funcionamiento



#### **Peligro**

**Peligro de accidente** Una persona que no esté en condiciones de conducir se pone en peligro a sí misma y a los demás.

- No ponga el vehículo en funcionamiento si está bajo los efectos del alcohol, drogas o medicamentos.
- No ponga el vehículo en funcionamiento si no dispone de la condición física o psíquica necesaria.



#### **Peligro**

**Peligro de envenenamiento** Los gases de escape son venenosos y pueden originar pérdida de conocimiento o incluso la muerte.

- Procure siempre una ventilación suficiente durante el funcionamiento del motor.
- Utilice un sistema de aspiración de gases de escape adecuado cuando arranque o deje en marcha el motor en un espacio cerrado.



#### **Advertencia**

**Peligro de quemaduras** Algunas piezas del vehículo se calientan cuando el vehículo está en marcha.

- No toque ningún componente del vehículo, como sistema de escape, radiador, motor, amortiguador o equipo de frenos, antes de que se hayan enfriado.
- Antes de realizar cualquier trabajo, esperar a que los componentes del vehículo se hayan enfriado.

El vehículo únicamente se debe utilizar en perfecto estado técnico, de acuerdo con el uso previsto, pensando en la seguridad y respetando el medio ambiente.

El vehículo solo puede ser utilizado por personas debidamente instruidas.

Las anomalías que afecten a la seguridad deben corregirse inmediatamente en un taller especializado autorizado de Husqvarna Motorcycles.

Respetar los adhesivos de aviso y advertencia del vehículo.

## 2.7 Ropa de protección



### Advertencia

**Peligro de lesiones** No utilizar ropa de protección o utilizar menos de la necesaria supone un grave riesgo para la seguridad.

- Utilice en todos los desplazamientos ropa de protección adecuada como casco, botas y guantes, así como pantalón y chaqueta con protectores.
- Utilice siempre ropa de protección en perfecto estado y conforme con las exigencias legales.

En aras de su seguridad, Husqvarna Motorcycles recomienda utilizar el vehículo únicamente con ropa de protección adecuada.

## 2.8 Normas de trabajo

Siempre que no se indique lo contrario, el encendido debe estar desconectado (modelos con cerradura de encendido y modelos con llave con transpondedor) o el motor parado (modelos sin cerradura de encendido ni llave con transpondedor) para realizar cualquier trabajo.

Algunos trabajos requieren el uso de herramientas especiales. Pese a que no forman parte integrante del vehículo, dichas herramientas pueden obtenerse a través del número de pedido indicado entre paréntesis. Ejemplo: extractor de cojinetes (15112017000)

Siempre que no se indique lo contrario, se aplican las condiciones normales para todos los trabajos y descripciones.

Temperatura ambiente	20 °C (68 °F)
Presión del aire ambiental	1.013 mbar (14,69 psi)
Humedad atmosférica relativa	60 ± 5%

Durante el ensamblaje, las piezas no reutilizables (como tornillos y tuercas autofrenables, juntas, tornillos de dilatación, anillos de hermetizado, juntas tóricas, pasadores de aletas o chapas de retención) deben sustituirse por piezas nuevas.

Algunos tornillos requieren un fijador de tornillos (por ejemplo, **Loctite**®). Respetar las indicaciones de empleo específicas del fabricante.

Si una pieza nueva ya trae aplicado un fijador de tornillos (p. ej., **Precote**®), no aplicar ningún medio de fijación adicional.

Las piezas que se reutilizan después del desmontaje, deben limpiarse y revisarse para verificar que no estén deterioradas ni desgastadas. Sustituir las piezas deterioradas o desgastadas.

Una vez finalizados los trabajos de reparación o mantenimiento, restablecer la seguridad de circulación en el vehículo.

## 2.9 Medio ambiente

El uso responsable de la motocicleta ayuda a evitar los problemas y conflictos. Para proteger el futuro del motociclismo, asegúrese de que utiliza la motocicleta dentro de la legalidad, piense en el medio ambiente y respete los derechos de los demás.

La eliminación del aceite usado, los agentes de servicio y auxiliares y las piezas usadas debe realizarse de conformidad con la normativa y las directivas del país correspondiente.

Debido a que las motocicletas no están sujetas a la directiva europea sobre la eliminación de vehículos usados, no hay ninguna reglamentación legal que regule la eliminación de la motocicleta usada. Su concesionario autorizado de Husqvarna Motorcycles estará encantado de ayudarle.

### 2.10 Manual de instrucciones

Es imprescindible leer completa y atentamente este manual de instrucciones antes de conducir por primera vez el vehículo. El manual de instrucciones contiene mucha información y muchos consejos importantes que le facilitarán el manejo, la conducción y el mantenimiento de la motocicleta. Aquí aprenderá a adaptar el vehículo a su estatura y a sus preferencias, y conocerá el modo de protegerse contra caídas o lesiones.



#### **Consejo**

Guarde este manual de instrucciones en su dispositivo para poder consultarlo siempre que lo necesite.

---

Para obtener más información sobre el vehículo o aclarar cualquier duda que pueda surgir al leer el manual, ponerse en contacto con un concesionario autorizado de Husqvarna Motorcycles.

El manual de instrucciones es una parte integrante importante del vehículo. Si se vende, el nuevo propietario debe volver a descargar el manual de instrucciones.

El manual de instrucciones se puede descargar múltiples veces usando el código QR o el enlace en el comprobante de entrega.

El manual de instrucciones está también disponible para su descarga en su concesionario autorizado de Husqvarna Motorcycles y en la página web de Husqvarna Motorcycles. También puede solicitar un ejemplar impreso en su concesionario autorizado de Husqvarna Motorcycles.

Página web internacional de Husqvarna Motorcycles: [www.husqvarna-motorcycles.com](http://www.husqvarna-motorcycles.com)

### 3.1 Garantía del fabricante, garantía legal

Los trabajos prescritos en el programa de servicio deben realizarse únicamente en un taller especializado autorizado de Husqvarna Motorcycles, que confirmará su ejecución en el **Husqvarna Motorcycles Dealer.net**; si no se hace así, se pierden los derechos de garantía. Los daños directos e indirectos derivados de manipulaciones o modificaciones del vehículo no están cubiertos por la garantía del fabricante.

### 3.2 Agentes de servicio, medios auxiliares



#### Indicación

**Peligro para el medio ambiente** La manipulación incorrecta del combustible supone un peligro para el medio ambiente.

- No permita que el combustible llegue al agua subterránea, al suelo ni a los canales de desagüe.

Los agentes de servicio y los medios auxiliares se han de utilizar conforme al manual de instrucciones y a la especificación técnica.

### 3.3 Recambios, accesorios técnicos de Husqvarna Motorcycles

En aras de la seguridad, utilice únicamente recambios y accesorios homologados o recomendados por Husqvarna Motorcycles y encargue su instalación a un taller especializado autorizado de Husqvarna Motorcycles. Husqvarna Motorcycles no responde de los daños resultantes de la utilización de otros productos.

Las referencias de algunos recambios y accesorios se incluyen entre paréntesis en las descripciones pertinentes. Su concesionario autorizado de Husqvarna Motorcycles estará encantado de poder ayudarle.

En su concesionario autorizado de Husqvarna Motorcycles y en la página web de Husqvarna Motorcycles encontrará los accesorios técnicos de Husqvarna Motorcycles más actuales para su vehículo.

Página web internacional de Husqvarna Motorcycles: [www.husqvarna-motorcycles.com](http://www.husqvarna-motorcycles.com)

### 3.4 Servicio

Un requisito básico para la utilización correcta del vehículo y para evitar un desgaste prematuro es la realización de las tareas de mantenimiento, ajuste y conservación del motor y el tren de rodaje especificadas en el manual de instrucciones. Un reglaje incorrecto del tren de rodaje puede originar daños y roturas en los componentes del mismo.

El uso del vehículo bajo condiciones extremas, por ejemplo, en arena o en trayectos o terrenos mojados, polvorientos o embarrados, puede aumentar considerablemente el desgaste de los componentes de la cadena de transmisión, el sistema de frenos, el filtro de aire y el tren de rodaje. Por ese motivo, es posible que sea necesario inspeccionar o sustituir las piezas antes de que venza el plazo de mantenimiento actual.

Deben respetarse los tiempos de rodaje y los intervalos de mantenimiento especificados. La observación de estos plazos contribuye esencialmente a prolongar la vida útil de su motocicleta.

En caso de intervalos de kilometraje y de tiempo, el intervalo decisivo es el primero que ocurra.

### 3.5 Imágenes

Algunas de las imágenes que se utilizan en el manual incluyen equipamientos especiales.

A fin de mejorar la representación visual y facilitar la comprensión de las imágenes, es posible que algunas piezas se desmonten o no se incluyan en las imágenes. Las descripciones no siempre requieren que se desmonten piezas. Deben observarse las indicaciones contenidas en el texto.

## 3 INDICACIONES IMPORTANTES

### 3.6 Servicio de atención al cliente

Si tiene alguna pregunta sobre el vehículo y sobre Husqvarna Motorcycles, su concesionario autorizado de Husqvarna Motorcycles estará encantado de ayudarle.

La lista de concesionarios autorizados de Husqvarna Motorcycles está disponible en la página web de Husqvarna Motorcycles.

Página web internacional de Husqvarna Motorcycles: [www.husqvarna-motorcycles.com](http://www.husqvarna-motorcycles.com)

## 4.1 Vista frontal izquierda del vehículo (ejemplo)



- ❶ Maneta del freno de mano (📖 pág. 17)
- ❷ Maneta del embrague (📖 pág. 17)
- ❸ Tapón del depósito de combustible
- ❹ Tapa de la caja del filtro de aire
- ❺ Pedal de cambio (📖 pág. 21)
- ❻ Número del motor (📖 pág. 15)

## 4.2 Vista trasera derecha del vehículo (ejemplo)



- ❶ Regulaje del nivel de compresión del amortiguador
- ❷ Interruptor combinado (📖 pág. 18)
- ❸ Ajuste de la presión de aire de la horquilla
- ❹ Regulaje del nivel de compresión de la horquilla
- ❺ Botón de parada (📖 pág. 17)
- ❻ Botón de arranque (📖 pág. 18)
- ❼ Puño del acelerador (📖 pág. 17)
- ❼ Número de identificación del vehículo
- ❽ Tornillo de regulación del régimen de ralentí (📖 pág. 20)
- ❾ Pedal del freno (📖 pág. 21)
- ❿ Botón de arranque en frío (📖 pág. 20)
- ⓫ Regulaje del nivel de extensión del amortiguador



## 5.1 Número de identificación del vehículo

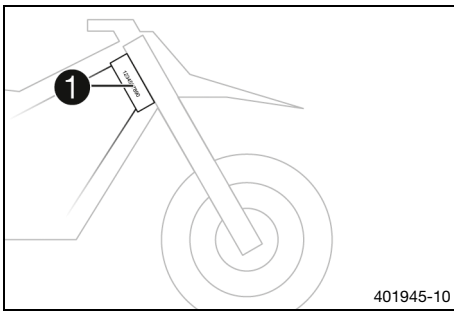

El número de identificación del vehículo **1** está grabado en el lado derecho de la pipa de la dirección.

## 5.2 Etiqueta de la pipa de la dirección

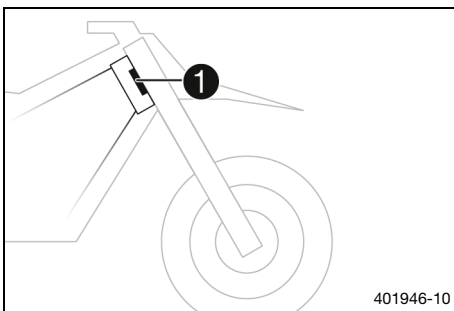

La etiqueta de la pipa de la dirección **1** se encuentra en la pipa de la dirección delante.

## 5.3 Número del motor

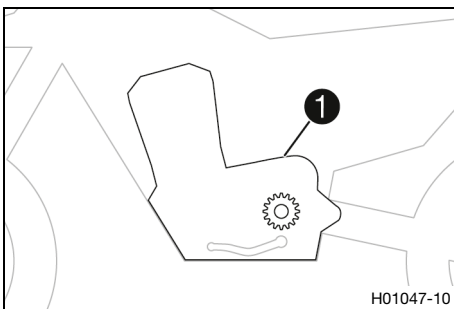

El número del motor **1** está grabado en el lado izquierdo del motor, encima del piñón de la cadena.

## 5.4 Referencia de la horquilla

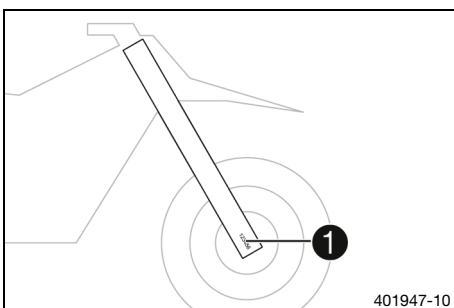

La referencia de la horquilla **1** está grabada en el lado interior del portaruedas.

### 5.5 Número de artículo del amortiguador

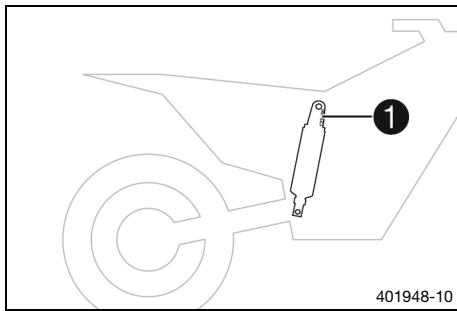

El número de artículo del amortiguador **1** está grabado en la parte superior del amortiguador, por encima del anillo de ajuste, mirando hacia el motor.

### 6.1 Maneta del embrague

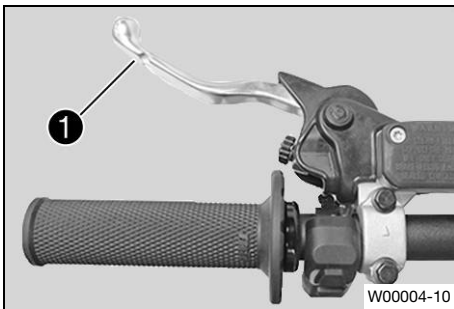

La maneta del embrague ❶ se encuentra en el lado izquierdo del manillar.

El embrague tiene accionamiento hidráulico y se reajusta automáticamente.

### 6.2 Maneta del freno de mano

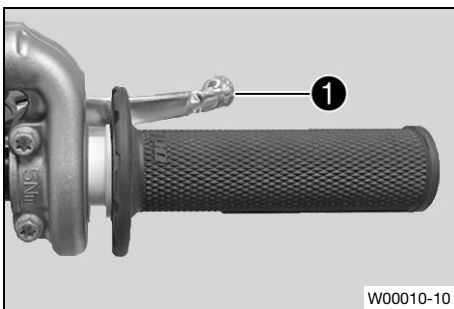

La maneta del freno de mano ❶ se encuentra en el lado derecho del manillar.

La maneta del freno de mano permite accionar el freno de la rueda delantera.

### 6.3 Puño del acelerador

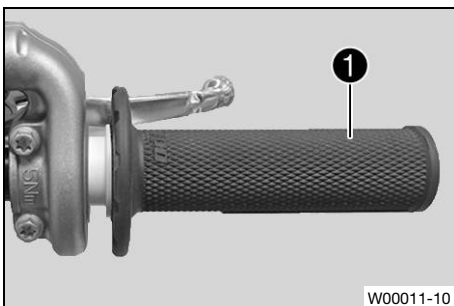

El puño del acelerador ❶ se encuentra en el lado derecho del manillar.

### 6.4 Botón de parada

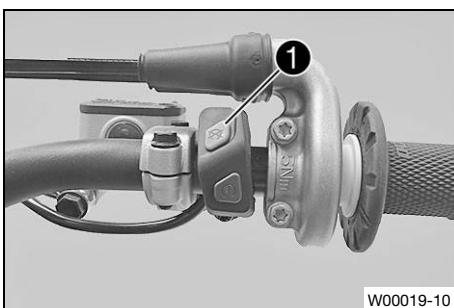

El botón de parada ❶ está situado en el lado derecho del manillar.

#### Posibles estados

- Botón de parada ☒ en la posición básica – En esta posición, el circuito de encendido está cerrado y es posible arrancar el motor.
- Botón de parada ☒ pulsado – En esta posición, el circuito de encendido está interrumpido; se para el motor si está en marcha y no es posible arrancarlo si está parado.

## 6.5 Botón de arranque

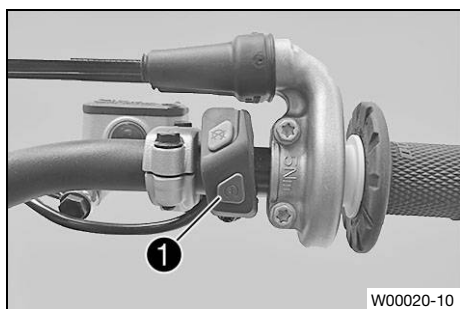

El botón de arranque ① se encuentra en el lado derecho del manillar.

### Posibles estados

- Botón de arranque ① en la posición básica
- Botón de arranque ① pulsado – En esta posición se acciona el motor de arranque.

## 6.6 Interruptor combinado

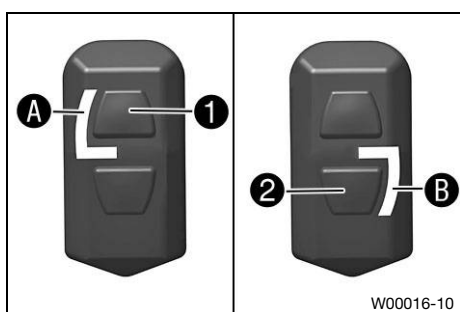

El interruptor combinado se encuentra en el lado izquierdo del manillar.

### Posibles estados

1	Pobre – Cuando está encendido el testigo de control blanco <b>A</b> , está activado el mapping de mezcla pobre. Este mapping se recomienda para suelos compactos/duros.
2	Rica – Cuando está encendido el testigo de control verde <b>B</b> , está activado el mapping de mezcla rica. Este mapping se recomienda para suelos arenosos/sueltos.

Las teclas ① y ② del interruptor combinado permiten modificar la característica del motor.

## 6.7 Visión general de los testigos de control

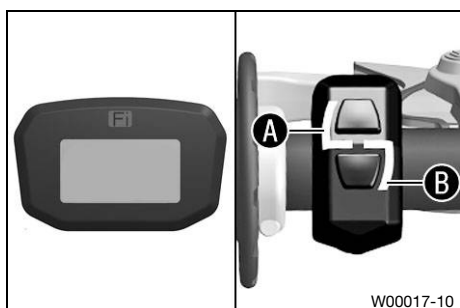

### Posibles estados

Fi	El testigo de control de fallo de funcionamiento se ilumina/parpadea en naranja – El OBD ha detectado una anomalía de funcionamiento en el sistema electrónico del vehículo.
L	El testigo de control <b>A</b> se ilumina en blanco – El mapping de mezcla pobre está activado. Este mapping se recomienda para suelos compactos/duros.
7	El testigo de control <b>B</b> se ilumina en verde – El mapping de mezcla rica está activado. Este mapping se recomienda para suelos arenosos/sueltos.

## 6.8 Cuadro de instrumentos

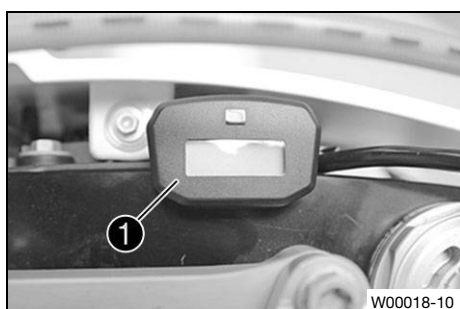

El cuadro de instrumentos ① se encuentra delante del manillar. El cuadro de instrumentos indica las horas de servicio totales del motor.

Las horas de servicio se empiezan a contar cuando se arranca el motor y se detienen cuando se para el motor.

**i Información**

En el cuadro de instrumentos no se puede borrar ni ajustar nada.

En cuanto se conecta la herramienta de diagnóstico, se pone en marcha el contador de horas de servicio.

Antes de sesiones de diagnóstico más prolongadas, desenchufar el contador de horas de servicio detrás de la placa portanúmeros.

**6.9 Abrir el tapón del depósito de combustible****Peligro**

**Peligro de incendio** El combustible es fácilmente inflamable.

El combustible del depósito se dilata con el calor y podría salirse si este está demasiado lleno.

- No reposte el vehículo cerca de fuego abierto o de cigarrillos encendidos.
- Pare el motor para repostar.
- Asegúrese de no verter combustible, en especial sobre las partes del vehículo que estén muy calientes.
- Elimine inmediatamente el combustible que pueda haberse vertido.
- Respete las indicaciones para repostar.

**Advertencia**

**Peligro de envenenamiento** El combustible es nocivo para la salud.

- Evite que el combustible entre en contacto con los ojos, la piel o la ropa.
- Acuda inmediatamente a un médico en caso de ingerirse combustible.
- No aspire los vapores del combustible.
- Si el combustible entra en contacto con la piel, lave inmediatamente la zona afectada con agua abundante.
- Si el combustible entra en contacto con los ojos, lávelos bien con agua y acuda inmediatamente a un médico.
- Si se mancha la ropa de combustible, cámbiense de ropa.
- Guarde el combustible correctamente en un bidón adecuado y manténgalo fuera del alcance de los niños.

**Indicación**

**Peligro para el medio ambiente** La manipulación incorrecta del combustible supone un peligro para el medio ambiente.

- No permita que el combustible llegue al agua subterránea, al suelo ni a los canales de desagüe.

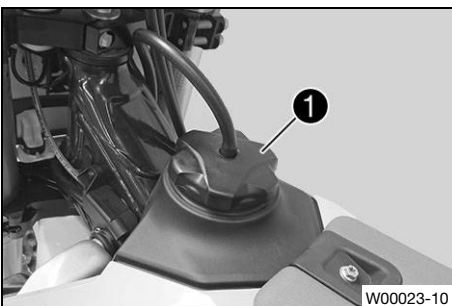

- Girar el tapón del depósito de combustible **1** en sentido antihorario y extraerlo hacia arriba.

### 6.10 Cerrar el tapón del depósito de combustible

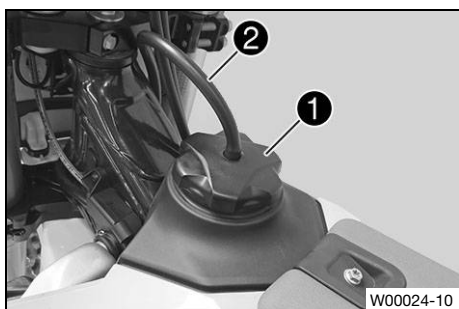

- Colocar el tapón del depósito de combustible **1** y girarlo en sentido horario hasta que el depósito de combustible esté cerrado.



#### Información

Tender la manguera del respiradero del depósito **2** sin dobleces.

### 6.11 Botón de arranque en frío

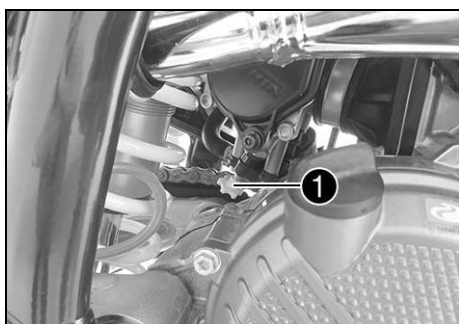

El botón de arranque en frío **1** se encuentra en la parte inferior del cuerpo de la válvula de mariposa.

Cuando el motor está frío y la temperatura ambiente es baja, la inyección electrónica de combustible alarga el tiempo de inyección. Para quemar esta mayor cantidad de combustible, se pulsa el botón de arranque en frío para suministrar una cantidad adicional de oxígeno al motor.

Al acelerar brevemente y soltar el puño del acelerador o girar el puño del acelerador hacia delante, el botón de arranque en frío vuelve a la posición inicial.



#### Información

Comprobar que el botón de arranque en frío haya vuelto a su posición básica.

#### Posibles estados

- Botón de arranque en frío activado – El botón de arranque en frío está introducido hasta el tope.
- Botón de arranque en frío desactivado – El botón de arranque en frío se encuentra en la posición básica.

### 6.12 Tornillo de regulación del régimen de ralentí

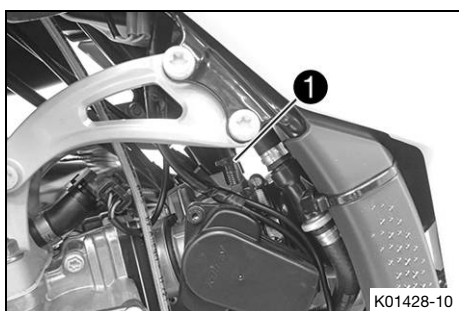

La posición de ralentí en el cuerpo de la válvula de mariposa influye considerablemente en la capacidad de arranque del motor, la estabilidad del régimen de ralentí y la respuesta al acelerar.

Un motor con un régimen de ralentí ajustado correctamente arranca más fácilmente que uno con un régimen de ralentí mal ajustado.

El régimen de ralentí se ajusta con el tornillo de regulación del régimen de ralentí **1**.

Girando el tornillo de regulación del régimen de ralentí en sentido horario se aumenta el régimen de ralentí.

Girando el tornillo de regulación del régimen de ralentí en sentido antihorario se reduce el régimen de ralentí.

### 6.13 Pedal de cambio

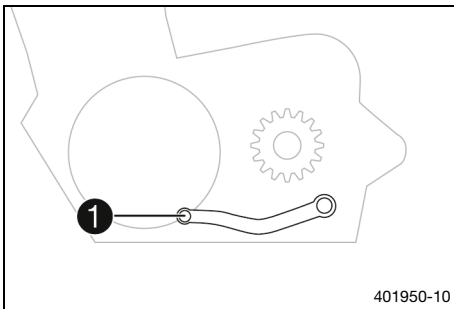

El pedal de cambio ❶ está montado en el lado izquierdo del motor.

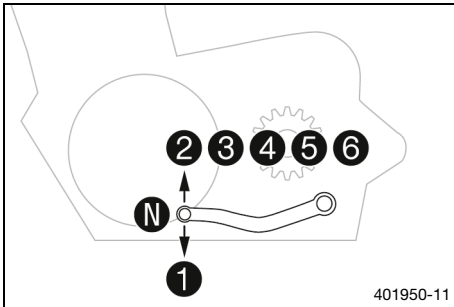

La posición de las marchas se indica en la figura.  
El punto muerto (ralentí) se encuentra entre la 1.ª y la 2.ª marcha.

### 6.14 Pedal del freno

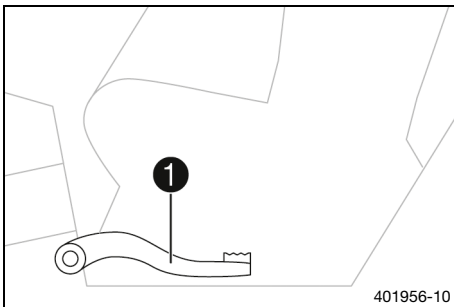

El pedal del freno ❶ se encuentra delante del reposapiés derecho.

El pedal del freno acciona el freno trasero.

### 6.15 Caballete acoplable

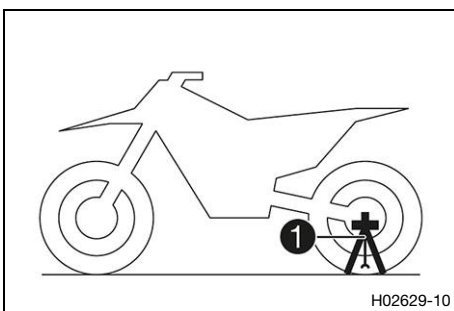

El alojamiento del caballete acoplable ❶ se encuentra en el lado izquierdo del eje de la rueda.

El caballete acoplable se utiliza para estacionar la motocicleta.

Al transportar la motocicleta, el caballete acoplable se usa como bloqueo de la horquilla.

#### **i** Información

Antes de ponerse en marcha, retirar el caballete acoplable.

## 7.1 Instrucciones para la primera puesta en servicio



### **Peligro**

**Peligro de accidente** Una persona que no esté en condiciones de conducir se pone en peligro a sí misma y a los demás.

- No ponga el vehículo en funcionamiento si está bajo los efectos del alcohol, drogas o medicamentos.
- No ponga el vehículo en funcionamiento si no dispone de la condición física o psíquica necesaria.



### **Advertencia**

**Peligro de lesiones** No utilizar ropa de protección o utilizar menos de la necesaria supone un grave riesgo para la seguridad.

- Utilice en todos los desplazamientos ropa de protección adecuada como casco, botas y guantes, así como pantalón y chaqueta con protectores.
- Utilice siempre ropa de protección en perfecto estado y conforme con las exigencias legales.



### **Advertencia**

**Peligro de caídas** Los dibujos diferentes de las ruedas delantera y trasera afectan al comportamiento durante la conducción.

Los dibujos diferentes pueden dificultar de forma considerable el control del vehículo.

- Asegúrese de que solo se utilizan neumáticos con el mismo dibujo en las ruedas delantera y trasera.



### **Advertencia**

**Peligro de accidente** Un modo de conducir inadecuado perjudica el comportamiento durante la conducción.

- Adapte la velocidad del vehículo a las condiciones de la calzada y a su habilidad de conducción.



### **Advertencia**

**Peligro de accidente** El vehículo no está previsto para llevar a otra persona.

- No lleve acompañante.



### **Advertencia**

**Peligro de accidente** Cuando se sobrecalienta, el equipo de frenos no funciona correctamente.

Si no se suelta el pedal del freno, las pastillas de freno rozan constantemente.

- Cuando no quiera frenar, levante el pie del pedal del freno.



### **Advertencia**

**Peligro de accidente** El peso total y la carga en los ejes influyen sobre el comportamiento durante la conducción.

- No exceda el peso máximo total autorizado ni la carga sobre los ejes.



### **Advertencia**

**Peligro de lesiones** Las personas no autorizadas que intervengan pueden no estar familiarizadas con el vehículo.

- Nunca deje el vehículo sin vigilancia mientras esté el motor en marcha.
- Asegure el vehículo contra el acceso no autorizado.



**i Información**

Durante el funcionamiento de la motocicleta, tener presente que un ruido excesivo puede resultar molesto para los demás.

- Asegurarse de que se han llevado a cabo las tareas de la inspección previa a la venta en un taller especializado autorizado de Husqvarna Motorcycles.
  - ✓ Cuando se realiza la entrega del vehículo, también recibe el comprobante de entrega.
- Antes de utilizar el vehículo por primera vez, debe leer detenidamente el manual de instrucciones.
- Familiarícese con los elementos de mando.
- Ajustar la posición básica de la maneta del embrague. (📖 pág. 81)
- Ajustar la posición básica de la maneta del freno de mano. (📖 pág. 84)
- Ajustar la posición básica del pedal del freno. 🦶 (📖 pág. 91)
- Ajustar la posición básica del pedal de cambio. 🦶 (📖 pág. 122)
- Familiarizarse con el comportamiento de la motocicleta en un terreno adecuado antes de realizar conducciones exigentes.

**i Información**

Este vehículo no está homologado para circular por vías públicas.  
Al circular fuera de la carretera, se recomienda ir acompañado de otra persona en un segundo vehículo para poder prestarse ayuda mutuamente.

- Conducir también muy lentamente y de pie a fin de adquirir una mejor sensibilidad sobre las reacciones de la motocicleta.
- No realizar conducciones en terrenos que superen sus capacidades y experiencia.
- Durante la marcha, mantener el manillar sujeto con las dos manos y dejar los pies en los reposapiés.
- No transportar equipaje.
- No sobrepasar el peso máximo permitido del vehículo ni la carga por eje.

Prescripción

Peso máximo admisible	335 kg (739 lb.)
Carga máxima admisible del eje delantero	145 kg (320 lb.)
Carga máxima admisible sobre el eje trasero	190 kg (419 lb.)

- Comprobar la tensión de los radios. (📖 pág. 103)

**i Información**

Volver a comprobar la tensión de los radios después de media hora de servicio.

- Proceder al rodaje del motor. (📖 pág. 23)

**7.2 Rodaje del motor**

- Durante el periodo de rodaje no hay que superar los valores indicados para el número de potencia del motor.

Prescripción

Potencia máxima del motor	
Durante las 3 primeras horas de servicio	< 70%
Durante las 5 primeras horas de servicio	< 100%

- ¡Evitar circular a pleno gas!

## 7.3 Potencia de arranque de las baterías de iones de litio a temperaturas bajas

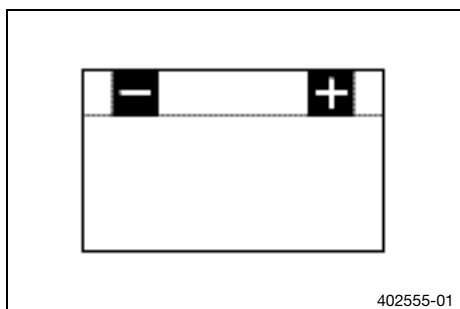

En general, las baterías de iones de litio son más ligeras que las baterías de plomo y tienen un menor índice de autodescarga y una mayor potencia de arranque con temperaturas por encima de 15 °C (60 °F). Sin embargo, la potencia de arranque de las baterías de iones de litio se ve más afectada por las temperaturas bajas que la de las baterías de plomo.

Es posible que deba intentarse arrancar varias veces. Pulsar el botón de arranque durante 5 segundos y esperar 30 segundos entre cada intento. Estas pausas son necesarias para que el calor que se genera pueda distribuirse por la batería de iones de litio y para evitar que esta resulte dañada.

Si, a una temperatura inferior a 15 °C (60 °F), una batería de iones de litio cargada no es capaz de accionar el motor de arranque o solo lo acciona débilmente, ello no implica que esté averiada, sino que debe calentarse internamente para aumentar la potencia de arranque (salida de corriente).

A medida que aumenta la temperatura, también lo hace la potencia de arranque.

## 7.4 Preparar el vehículo para condiciones extremas

### Información

El uso del vehículo bajo condiciones extremas como, por ejemplo, en arena o en trayectos o terrenos mojados o embarrados, puede aumentar considerablemente el desgaste de los componentes de la cadena de transmisión, el sistema de frenos y el tren de rodaje. Por ese motivo, es posible que sea necesario inspeccionar o sustituir las piezas antes del siguiente intervalo de mantenimiento.

- Preparar para asegurar la tapa de la caja de filtro de aire. (📖 pág. 69)
- Limpiar el filtro de aire y la caja del filtro de aire. (📖 pág. 67)

### Información

Revisar el filtro de aire aproximadamente cada 30 minutos.

- Comprobar que no haya humedad ni corrosión en los conectores eléctricos y que estén bien sujetos.
  - » Si se detecta humedad, corrosión o deterioro:
    - Limpiar y secar los conectores y, si fuera necesario, sustituirlos.
- Modificar el mapping. (📖 pág. 119)

Prescripción

Seleccionar un mapping adecuado para el suelo.

### Se consideran condiciones extremas:

- Circular por tierra seca. (📖 pág. 25)
- Circular por tierra mojada. (📖 pág. 25)
- Circulación por trayectos mojados y embarrados. (📖 pág. 26)
- Circulación lenta o a altas temperaturas. (📖 pág. 26)
- Circular con bajas temperaturas o nieve. (📖 pág. 27)

### 7.5 Preparar el vehículo para circular por tierra seca



- Montar el microfiltro de polvo del filtro de aire.

Microfiltro de polvo del filtro de aire (A46006920000)

**i** **Información**

Respetar el manual de montaje para los accesorios técnicos de Husqvarna Motorcycles.

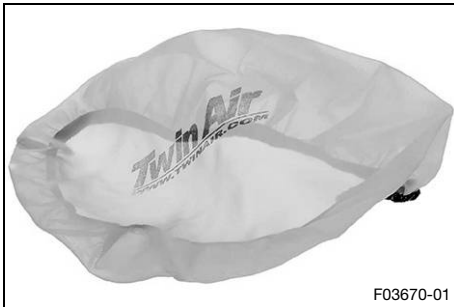

- Montar el microfiltro contra arena del filtro de aire.

Microfiltro contra arena del filtro de aire (A46006922000)

**i** **Información**

Respetar el manual de montaje para los accesorios técnicos de Husqvarna Motorcycles.



- Limpiar la cadena.

Agente de limpieza para cadenas (📖 pág. 146)

- Montar la corona de la cadena de acero.
- Lubricar la cadena.

Spray de aceite universal (📖 pág. 147)

- Limpiar las láminas del radiador.
- Enderezar con cuidado las láminas dobladas del radiador.

**Condición**

Uso frecuente en tierra

- Sustituir el pistón cada 10 horas de servicio.



### 7.6 Preparar el vehículo para circular por tierra mojada



- Montar la protección de agua del filtro de aire.

Protección de agua del filtro de aire (A46006921000)

**i** **Información**

Respetar el manual de montaje para los accesorios técnicos de Husqvarna Motorcycles.



- Limpiar la cadena.

Agente de limpieza para cadenas (📖 pág. 146)

- Montar la corona de la cadena de acero.
- Lubricar la cadena.

Spray de aceite universal (📖 pág. 147)

- Limpiar las láminas del radiador.
- Enderezar con cuidado las láminas dobladas del radiador.

### Condición

Uso frecuente en tierra

- Sustituir el pistón cada 10 horas de servicio.

## 7.7 Preparar el vehículo para la circulación por trayectos mojados y embarrados

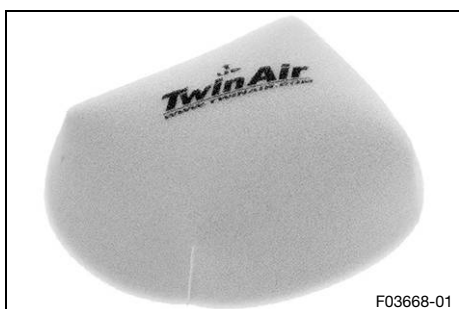

- Montar la protección de agua del filtro de aire.

Protección de agua del filtro de aire (A46006921000)

### Información

Respetar el manual de montaje para los accesorios técnicos de Husqvarna Motorcycles.



- Montar la corona de la cadena de acero.
- Limpiar la motocicleta. (📖 pág. 127)
- Enderezar con cuidado las láminas dobladas del radiador.

## 7.8 Preparar el vehículo para la circulación lenta o a altas temperaturas



- Ajustar la transmisión secundaria al trayecto.

### Información

Si se acciona con demasiada frecuencia el embrague debido a que la transmisión secundaria es demasiado larga, el aceite del motor se calienta rápidamente.

- Limpiar la cadena.

Agente de limpieza para cadenas (📖 pág. 146)

- Limpiar las láminas del radiador.
- Enderezar con cuidado las láminas dobladas del radiador.
- Comprobar el nivel de líquido refrigerante. (📖 pág. 105)

7.9 Preparar el vehículo para la circulación con bajas temperaturas o nieve



- Montar la protección de agua del filtro de aire.

Protección de agua del filtro de aire (A46006921000)



**Información**

Respetar el manual de montaje para los accesorios técnicos de Husqvarna Motorcycles.



## 8.1 Trabajos de inspección y cuidado antes de cada puesta en servicio

### **i** Información

Antes de conducir, comprobar siempre que el vehículo esté en buen estado y sea seguro para circular. El vehículo solo se puede utilizar en estado técnico impecable.

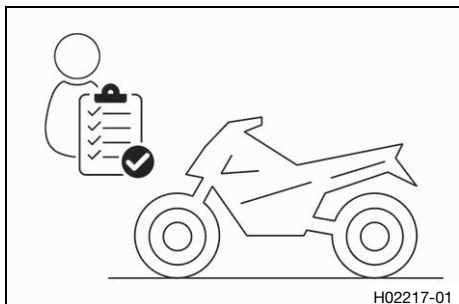

- Comprobar el nivel del aceite de la caja de cambios. (📖 pág. 124)
- Comprobar el nivel de líquido de frenos de la rueda delantera. (📖 pág. 85)
- Controlar el nivel de líquido de frenos en el freno trasero. (📖 pág. 92)
- Comprobar las pastillas de freno y el seguro de las pastillas de freno de la rueda delantera. (📖 pág. 87)
- Comprobar las pastillas de freno y el seguro de las pastillas de freno de la rueda trasera. (📖 pág. 94)
- Comprobar el funcionamiento del equipo de frenos.
- Comprobar el nivel de líquido refrigerante. (📖 pág. 105)
- Controlar la suciedad de la cadena. (📖 pág. 74)
- Comprobar la cadena, la corona, el piñón y la guía de la cadena. (📖 pág. 77)
- Comprobar la tensión de la cadena. (📖 pág. 75)
- Comprobar el estado de los neumáticos. (📖 pág. 102)
- Comprobar la presión de los neumáticos. (📖 pág. 102)
- Comprobar la tensión de los radios. (📖 pág. 103)

### **i** Información

La tensión de los radios tiene que controlarse regularmente ya que, si no es correcta, puede afectar negativamente a la seguridad de la conducción.

- Limpiar los manguitos guardapolvo de las botellas de la horquilla. (📖 pág. 51)
- Purgar el aire de las botellas de la horquilla. (📖 pág. 51)
- Controlar el filtro de aire.
- Controlar el reglaje y la facilidad de movimiento de todos los mandos.
- Comprobar periódicamente que están bien apretados todos los tornillos, las tuercas y las abrazaderas.
- Controlar la reserva de combustible.

## 8.2 Arrancar el vehículo



### **Peligro**

**Peligro de envenenamiento** Los gases de escape son venenosos y pueden originar pérdida de conocimiento o incluso la muerte.

- Procure siempre una ventilación suficiente durante el funcionamiento del motor.
- Utilice un sistema de aspiración de gases de escape adecuado cuando arranque o deje en marcha el motor en un espacio cerrado.

## Indicación

**Daños en el motor** Un número de revoluciones elevado con el motor frío afecta de forma negativa a la durabilidad del motor.

- Mantenga el motor siempre a un régimen de revoluciones bajo hasta que haya alcanzado la temperatura de servicio.

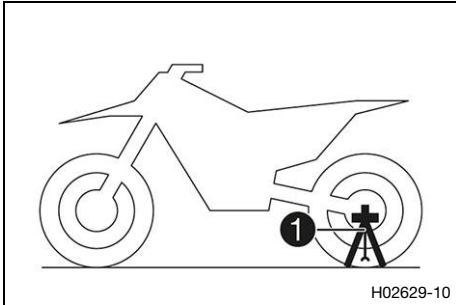

- Retirar el caballete acoplable ①.
- Poner la caja de cambios en posición de ralentí.

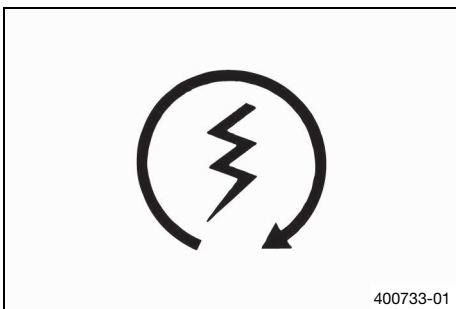

## Condición

Temperatura ambiente: < 20 °C (< 68 °F)

- Introducir el botón de arranque en frío hasta el tope.
- Pulsar el botón de arranque.

## **i** Información

Pulsar el botón de arranque durante un máximo de 5 segundos. A continuación, esperar 15 segundos antes de intentar arrancar de nuevo.

A temperaturas bajas, dejar un tiempo de espera de 30 segundos.

A temperaturas inferiores a 6 °C (43 °F), es posible que deba intentarse arrancar varias veces para calentar la batería de iones de litio y aumentar así la potencia de arranque.

Si no es posible arrancar después de 6 intentos, no se debe seguir intentándolo, sino comprobar si hay otras anomalías en el funcionamiento del vehículo.

El testigo de control de fallo de funcionamiento se ilumina al arrancar el motor.

## 8.3 Ponerse en marcha

### **i** Información

Antes de ponerse en marcha debe quitarse el caballete acoplable.

- Apretar la maneta del embrague, poner la 1.<sup>a</sup> marcha, soltar lentamente la maneta del embrague y acelerar al mismo tiempo.

## 8.4 Cambiar de marcha y conducir



### Advertencia

**Peligro de accidente** Cambiar a una marcha inferior con el motor a un elevado número de revoluciones bloquea la rueda trasera y se sobrerrevoluciona el motor.

- No cambie a una marcha inferior cuando el número de revoluciones del motor sea elevado.



### Información

En caso de oírse ruidos anómalos durante la marcha, detenerse inmediatamente, parar el motor y ponerse en contacto con un taller especializado y autorizado de Husqvarna Motorcycles.

La 1.ª marcha está prevista para ponerse en marcha y para subir pendientes.

- Si las condiciones lo permiten (pendiente, tráfico, etc.), cambiar a una marcha superior. Para ello, soltar el acelerador, accionando al mismo tiempo la maneta del embrague, meter la siguiente marcha, soltar la maneta del embrague y acelerar de nuevo.
- Si se ha presionado el botón de arranque en frío para arrancar, acelerar brevemente y soltar el puño del acelerador o girar el puño del acelerador hacia delante.
  - ✓ El botón de arranque en frío regresa a la posición básica.
- Después de alcanzar la velocidad máxima girando completamente el puño del acelerador, soltarlo hasta  $\frac{3}{4}$ . La velocidad se reduce ligeramente, pero el consumo de combustible lo hace de forma considerable.
- No acelerar más de lo que permite el motor en cada momento; si se gira bruscamente el puño del acelerador, aumenta el consumo.
- Para reducir a una marcha más corta, reducir la velocidad frenando y disminuir la aceleración.
- Apretar la maneta del embrague y poner la marcha inferior, volver a soltar lentamente la maneta del embrague y acelerar o volver a cambiar de marcha.
- Detener el motor si la motocicleta va a estar detenida o en régimen de ralentí durante cierto tiempo.

Prescripción

≥ 1 min

- Evitar que patine el embrague con frecuencia o durante demasiado tiempo. Como consecuencia, el aceite del cambio, el motor y el sistema de refrigeración se calientan.
- Circular a un régimen de revoluciones reducido en vez de hacerlo a un régimen elevado con el embrague patinando.

## 8.5 Frenar



### Advertencia

**Peligro de accidente** Un frenado demasiado brusco bloquea las ruedas.

- Adapte el modo de frenado a la situación de conducción y a las condiciones de la calzada.



### Advertencia

**Peligro de accidente** Un punto de resistencia poco claro del freno delantero o del trasero disminuye la fuerza de frenado.

- Compruebe el equipo de frenos y deje de circular hasta que se haya solventado el problema. (Su taller especializado autorizado de Husqvarna Motorcycles estará encantado de ayudarle.)



### Advertencia

**Peligro de accidente** La humedad y la suciedad afectan al equipo de frenos.

- Frene varias veces con cuidado para retirar la humedad y la suciedad de las pastillas de freno y los discos de freno.

- Al circular por superficies arenosas, mojadas o resbaladizas, accionar preferentemente el freno trasero.



- Debe dejarse de frenar siempre antes de entrar en la curva. Cambiar a una marcha inferior de acuerdo con la velocidad.
- Durante los descensos prolongados, utilizar el freno motor. Reducir una o dos marchas, pero sin llegar a sobrerrevolucionar el motor. De esta forma, debe frenarse notablemente menos y el equipo de frenos no se calienta en exceso.



## 8.6 Parar y estacionar el vehículo



### Advertencia

**Peligro de lesiones** Las personas no autorizadas que intervengan pueden no estar familiarizadas con el vehículo.

- Nunca deje el vehículo sin vigilancia mientras esté el motor en marcha.
- Asegure el vehículo contra el acceso no autorizado.



### Advertencia

**Peligro de quemaduras** Algunas piezas del vehículo se calientan cuando el vehículo está en marcha.

- No toque ningún componente del vehículo, como sistema de escape, radiador, motor, amortiguador o equipo de frenos, antes de que se hayan enfriado.
- Antes de realizar cualquier trabajo, esperar a que los componentes del vehículo se hayan enfriado.

### Indicación

**Daños materiales** Aparcar el vehículo de forma incorrecta puede causarle daños.

Si el vehículo se mueve o se cae, pueden producirse graves daños.

Los componentes para apoyar el vehículo están diseñados para aguantar únicamente el peso del mismo.

- Apoye el vehículo sobre una superficie plana y firme.
- Asegúrese de que nadie toma asiento en el vehículo mientras este se encuentra estacionado sobre el caballete.

### Indicación

**Peligro de incendio** Las piezas calientes del vehículo entrañan peligro de incendio y explosión.

- No aparque el vehículo en las proximidades de materiales inflamables ni explosivos.
- Antes de cubrir el vehículo, deje que se enfríe.

- Frenar la motocicleta.
- Poner la caja de cambios en posición de ralentí.
- Con el motor en régimen de ralentí, pulsar el botón de parada  hasta que se pare el motor.
- Colocar la motocicleta en una superficie firme.



## 8.7 Transporte

### Indicación

**Peligro de deterioro** Cuando está detenido, el vehículo se puede mover o caer.

- Apoye el vehículo sobre una superficie plana y firme.

### Indicación

**Peligro de incendio** Las piezas calientes del vehículo entrañan peligro de incendio y explosión.

- No aparque el vehículo en las proximidades de materiales inflamables ni explosivos.
- Antes de cubrir el vehículo, deje que se enfríe.

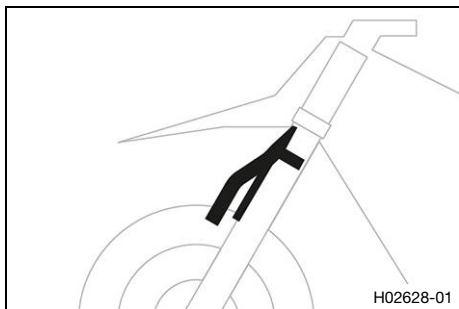

- Parar el motor.
- Montar el caballete acoplable en las botellas de la horquilla.

Caballete acoplable (A46029094000)



### Información

El caballete acoplable está incluido en el volumen de suministro.

Prestar atención a que la conducción del líquido de frenos pase por delante del caballete acoplable y no quede aprisionada.

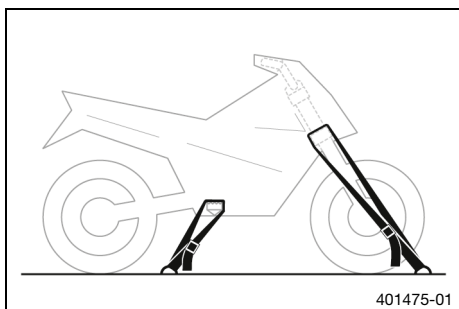

- Asegurar la motocicleta con correas de sujeción o con otros dispositivos adecuados para evitar que pueda caerse y rodar.



### Información

Tirar de las correas de sujeción hasta que el caballete acoplable esté bien apoyado en el guardabarros y los neumáticos.

Prestar atención a la alineación del caballete acoplable respecto a la parte inferior del guardabarros.

## 8.8 Repostar combustible



### Peligro

**Peligro de incendio** El combustible es fácilmente inflamable.

El combustible del depósito se dilata con el calor y podría salirse si este está demasiado lleno.

- No reposte el vehículo cerca de fuego abierto o de cigarrillos encendidos.
- Pare el motor para repostar.
- Asegúrese de no verter combustible, en especial sobre las partes del vehículo que estén muy calientes.
- Elimine inmediatamente el combustible que pueda haberse vertido.
- Respete las indicaciones para repostar.



### Advertencia

**Peligro de envenenamiento** El combustible es nocivo para la salud.

- Evite que el combustible entre en contacto con los ojos, la piel o la ropa.
- Acuda inmediatamente a un médico en caso de ingerirse combustible.
- No aspire los vapores del combustible.
- Si el combustible entra en contacto con la piel, lave inmediatamente la zona afectada con agua abundante.
- Si el combustible entra en contacto con los ojos, lávelos bien con agua y acuda inmediatamente a un médico.
- Si se mancha la ropa de combustible, cámbiese de ropa.



### Indicación

**Peligro para el medio ambiente** La manipulación incorrecta del combustible supone un peligro para el medio ambiente.

- No permita que el combustible llegue al agua subterránea, al suelo ni a los canales de desagüe.

- Parar el motor.
- Abrir el tapón del depósito de combustible. (📖 pág. 19)

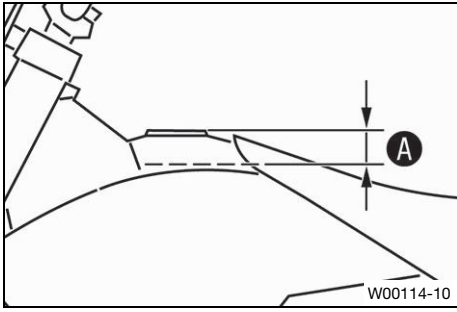

- Llenar el depósito de combustible como máximo hasta la cota **A**.

Prescripción

Cota <b>A</b>	35 mm (1,38 in)
---------------	-----------------

Capacidad total aprox. del depósito de combustible.	7,2 l (1,9 US gal)	Gasolina súper sin plomo (98 octanos) mezclada con aceite del motor de 2 tiempos (1:40) (📖 pág. 144)
---	-----------------------	--

Aceite del motor de 2 tiempos (📖 pág. 144)
--

- Cerrar el tapón del depósito de combustible. (📖 pág. 20)



# 9 PROGRAMA DE SERVICIO

## 9.1 Información adicional

Todos los trabajos derivados del mantenimiento se deben encargar y facturar por separado.

Dependiendo de las condiciones de uso locales, puede que en el lugar donde se utiliza la máquina rijan otros intervalos de mantenimiento diferentes.

En caso de uso en condiciones particularmente exigentes, como lluvia fuerte, barro, arena, nieve, temperaturas extremas, largos periodos a plena carga, etc., pueden ser necesarios intervalos de mantenimiento menores a los indicados en la tabla.

Es posible que cambien algunos intervalos de mantenimiento o su alcance a consecuencia del permanente desarrollo técnico. El programa de servicio vigente más actual está siempre consignado en Husqvarna Motorcycles Dealer.net. Su concesionario autorizado de Husqvarna Motorcycles estará encantado de poder ayudarle.

## 9.2 Programa de servicio

	cada 24 meses				
	cada 90 horas de servicio				
	cada 45 horas de servicio				
	a las 15 horas de servicio / cada 15 horas de servicio				
	a la hora de servicio				
Leer la memoria de errores con la herramienta de diagnóstico de Husqvarna Motorcycles.	○	●	●	●	●
Comprobar el funcionamiento del sistema eléctrico.	○	●	●	●	●
Comprobar y cargar la batería de 12 V.	○	●	●	●	●
Comprobar las pastillas de freno y el seguro de las pastillas de freno de la rueda delantera. (📖 pág. 87)	○	●	●	●	●
Comprobar las pastillas de freno y el seguro de las pastillas de freno de la rueda trasera. (📖 pág. 94)	○	●	●	●	●
Comprobar los discos de freno. (📖 pág. 84)	○	●	●	●	●
Comprobar la estanqueidad y el posible deterioro de los tubos de freno.	○	●	●	●	●
Comprobar el nivel de líquido de frenos de la rueda delantera. (📖 pág. 85)	○	●	●	●	●
Sustituir el líquido de frenos del freno delantero.				●	●
Controlar el nivel de líquido de frenos en el freno trasero. (📖 pág. 92)	○	●	●	●	●
Sustituir el líquido de frenos del freno trasero.				●	●
Controlar y corregir el nivel de líquido del embrague hidráulico. (📖 pág. 81)				●	●
Cambiar el líquido del embrague hidráulico.  (📖 pág. 82)				●	●
Comprobar la carrera en vacío de la maneta del freno de mano. (📖 pág. 84)	○	●	●	●	●
Controlar la carrera en vacío del pedal del freno. (📖 pág. 91)	○	●	●	●	●
Comprobar el régimen de ralentí.	○	●	●	●	●
Sustituir el aceite del cambio.  (📖 pág. 124)	○	●	●	●	●
Comprobar la presencia de fisuras, la estanqueidad y la correcta colocación de todas las mangueras (p. ej., de combustible, refrigerante, purga de aire, drenaje, etc.) y manguitos.	○	●	●	●	●
Comprobar que los cables no estén deteriorados ni presenten dobleces en el tendido.		●	●	●	●
Comprobar que los cables bowden estén bien ajustados, tendidos sin dobleces y que no estén deteriorados.		●	●	●	●
Comprobar el chasis.  (📖 pág. 79)		●	●	●	●
Comprobar el basculante.  (📖 pág. 79)		●	●	●	●
Comprobar la holgura del cojinete del basculante.			●	●	●

	cada 24 meses			
	cada 90 horas de servicio			
	cada 45 horas de servicio			
	a las 15 horas de servicio / cada 15 horas de servicio			
	a la hora de servicio			
Comprobar la holgura del cojinete giratorio del amortiguador. 🛠️		•	•	
Comprobar la articulación del amortiguador. 🛠️		•	•	•
Comprobar el estado de los neumáticos. (📖 pág. 102)		•	•	•
Comprobar la presión de los neumáticos. (📖 pág. 102)	○	•	•	•
Comprobar la holgura del rodamiento de rueda. 🛠️		•	•	•
Comprobar los cubos de las ruedas. 🛠️		•	•	•
Comprobar el alabeo de las llantas. 🛠️	○	•	•	•
Comprobar la tensión de los radios. (📖 pág. 103)	○	•	•	•
Comprobar la cadena, la corona, el piñón y la guía de la cadena. (📖 pág. 77)	○	•	•	•
Comprobar la tensión de la cadena. (📖 pág. 75)	○	•	•	•
Lubricar todas las piezas móviles (p. ej., manetas, cadena, etc.) y comprobar que se muevan con facilidad. 🛠️	○	•	•	•
Sensor de posición de la válvula de mariposa - Comprobar el reglaje básico. 🛠️		○	•	•
Sustituir la bujía y la pipa de la bujía. 🛠️		•	•	•
Sustituir el filtro de combustible. 🛠️				•
Comprobar el embrague. 🛠️		•	•	•
Limpieza del filtro de aire y la caja del filtro de aire. 🛠️ (📖 pág. 67)		•	•	•
Sustituir el relleno de vellón de fibra de vidrio del silenciador. 🛠️ (📖 pág. 70)			•	•
Realizar el mantenimiento de la horquilla. 🛠️			•	•
Realizar el mantenimiento del amortiguador. 🛠️			•	•
Comprobar que todos los tornillos, tuercas y abrazaderas para mangueras estén bien apretados. 🛠️	○	•	•	•
Sustituir el tamiz de combustible. 🛠️ (📖 pág. 123)	○	•	•	•
Comprobar la presión del combustible. 🛠️	○		•	•
Comprobar la protección anticongelante y el nivel de líquido refrigerante. (📖 pág. 104)			•	•
Comprobar el nivel de líquido refrigerante. (📖 pág. 105)	○	•		
Sustituir el líquido refrigerante. 🛠️ (📖 pág. 108)				•
Comprobar la holgura del cojinete de la pipa de la dirección. (📖 pág. 57)	○	•		
Engrasar el cojinete de la pipa de la dirección. 🛠️ (📖 pág. 58)			•	•
Controlar el mecanismo del motor de arranque. 🛠️			•	•
Comprobar la caja de láminas, la membrana y la brida de succión. 🛠️		•	•	•
Realizar el servicio secundario del motor. (Sustituir el pistón. Comprobar la culata. Cambiar las juntas tóricas del colector y de la culata. Comprobar el cilindro y la cota Z. Limpiar la distribución de escape. Comprobar el funcionamiento y la suavidad de movimiento de la distribución de escape. Programar las posiciones finales de la distribución de escape. Comprobar y limpiar la brida del sensor de presión.) 🛠️		•	•	•
Realizar el servicio principal del motor, incluido el desmontaje y el montaje del motor. (Sustituir la biela, el cojinete de la biela y el gorrón elevador. Comprobar el cambio de marchas y la caja de cambios. Cambiar todos los apoyos del motor, anillos de retén radiales y juntas.) 🛠️			•	•
Control final: comprobar la seguridad de funcionamiento del vehículo. 🛠️	○	•	•	•
Realizar un recorrido de prueba. 🛠️	○	•	•	•

# 9 PROGRAMA DE SERVICIO

	cada 24 meses				
	cada 90 horas de servicio				
	cada 45 horas de servicio				
	a las 15 horas de servicio / cada 15 horas de servicio				
	a la hora de servicio				
Después del recorrido de prueba, leer la memoria de errores con la herramienta de diagnóstico de Husqvarna Motorcycles. 🛠️	<input type="radio"/>	<input checked="" type="radio"/>	<input checked="" type="radio"/>	<input checked="" type="radio"/>	<input checked="" type="radio"/>
Realizar un registro de servicio en <b>Husqvarna Motorcycles Dealer.net.</b> 🛠️	<input type="radio"/>	<input checked="" type="radio"/>	<input checked="" type="radio"/>	<input checked="" type="radio"/>	<input checked="" type="radio"/>

- Intervalo único
- Intervalo periódico

## 10.1 Comprobar el reglaje básico del tren de rodaje para el peso del conductor



### Información

Ajustar en primer lugar el amortiguador y, a continuación, la horquilla.

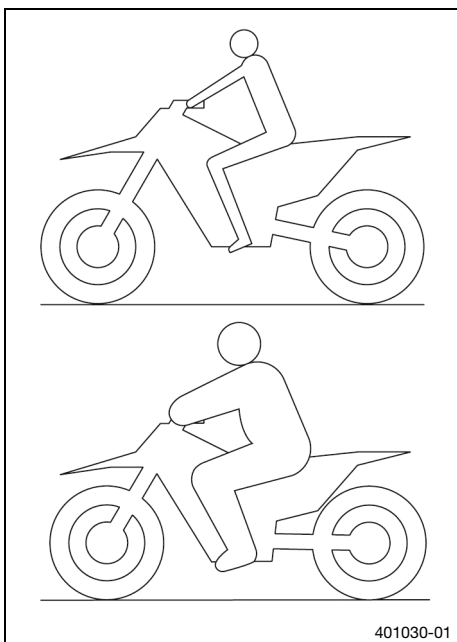

- A fin de garantizar una respuesta óptima de la motocicleta y evitar daños en la horquilla, el amortiguador, el basculante y el chasis, hay que adaptar el reglaje básico de los componentes del tren de rodaje al peso del conductor.
- Las motocicletas todoterreno Husqvarna recién salidas de fábrica se entregan con reglajes optimizados para un conductor de peso estándar (con toda la ropa de protección recomendada).

#### Prescripción

Peso estándar del conductor	75 ... 85 kg (165 ... 187 lb.)
-----------------------------	--------------------------------

- Si el peso del conductor queda fuera de este rango, se debe adaptar correspondientemente el reglaje básico de los componentes del tren de rodaje.
- Las diferencias pequeñas de peso pueden compensarse modificando el pretensado del muelle; si se trata de diferencias mayores, hay que montar muelles diferentes.

## 10.2 Amortiguación de la compresión del amortiguador

La amortiguación de la compresión del amortiguador está dividida en dos gamas: Highspeed y Lowspeed. Highspeed y Lowspeed hacen referencia a la velocidad de compresión de la rueda trasera y no a la velocidad del vehículo.

El reglaje del nivel de compresión Highspeed hace que la rueda trasera se comprima rápidamente, por ejemplo, al volver a tocar el suelo después de un salto.

El reglaje del nivel de compresión Lowspeed hace que la rueda trasera se comprima lentamente, por ejemplo, al circular por terrenos muy ondulados.

Ambas gamas se pueden ajustar por separado, aunque la transición entre Highspeed y Lowspeed es fluida. Por consiguiente, los cambios realizados en la gama Highspeed del nivel de compresión afectan también a la gama Lowspeed y viceversa.

## 10.3 Ajustar la amortiguación de la compresión Lowspeed del amortiguador



### Precaución

**Peligro de lesiones** Si el amortiguador se desmonta de forma incorrecta, saldrán despedidas partes de este.

El amortiguador contiene nitrógeno bajo compresión elevada.

- Preste atención a la descripción facilitada. (Su taller especializado autorizado de Husqvarna Motorcycles estará encantado de ayudarle.)



### Información

El reglaje del nivel de compresión Lowspeed actúa durante la compresión lenta o normal del amortiguador.

## Trabajo previo

- Desmontar la tapa lateral derecha. (📖 pág. 64)

## Trabajo principal

- Girar el elemento de ajuste ❶ en sentido horario hasta que se note la última muesca.
- Girar en sentido antihorario el número de muescas correspondiente al tipo de amortiguador.

### Prescripción

Amortiguación de la compresión Lowspeed	
Confort	17 clics
Estándar	15 clics
Sport	13 clics



### Información

Girando en sentido horario se aumenta la amortiguación; girando en sentido antihorario se reduce la amortiguación.

## Trabajo posterior

- Montar la tapa lateral derecha. (📖 pág. 65)

## 10.4 Ajustar la amortiguación de la compresión Highspeed del amortiguador



### Precaución

**Peligro de lesiones** Si el amortiguador se desmonta de forma incorrecta, saldrán despedidas partes de este.

El amortiguador contiene nitrógeno bajo compresión elevada.

- Preste atención a la descripción facilitada. (Su taller especializado autorizado de Husqvarna Motorcycles estará encantado de ayudarle.)



### Información

El reglaje del nivel de compresión Highspeed actúa durante la compresión rápida del amortiguador.

## Trabajo previo

- Desmontar la tapa lateral derecha. (📖 pág. 64)

## Trabajo principal

- Girar el elemento de ajuste ❶ en sentido horario hasta el tope.
- A continuación, girar en sentido antihorario el número de vueltas correspondiente al tipo de amortiguador.

### Prescripción

Amortiguación de la compresión Highspeed	
Confort	2 vueltas
Estándar	1,5 vueltas
Sport	1 vuelta

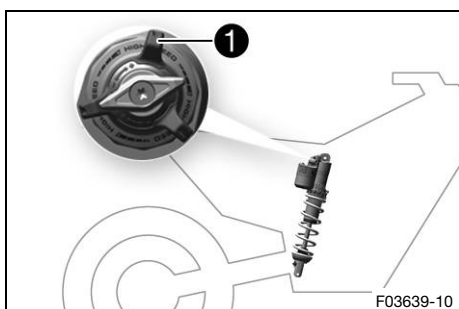





## Información

Girando en sentido horario se aumenta la amortiguación; girando en sentido antihorario se reduce la amortiguación.

### Trabajo posterior

- Montar la tapa lateral derecha. (📖 pág. 65)



## 10.5 Ajustar la amortiguación de la extensión del amortiguador



### Precaución

**Peligro de lesiones** Si el amortiguador se desmonta de forma incorrecta, saldrán despedidas partes de este.

El amortiguador contiene nitrógeno bajo compresión elevada.

- Preste atención a la descripción facilitada. (Su taller especializado autorizado de Husqvarna Motorcycles estará encantado de ayudarle.)

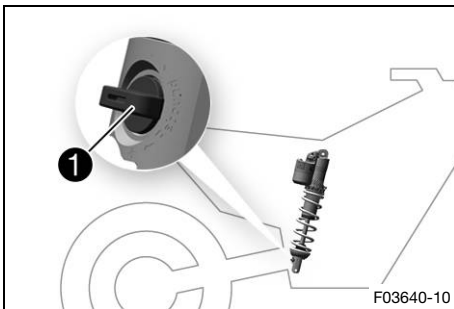

- Girar el elemento de ajuste ❶ en sentido horario hasta que se note la última muesca.
- Girar en sentido antihorario el número de muescas correspondiente al tipo de amortiguador.

### Prescripción

Amortiguación de la extensión	
Confort	17 clics
Estándar	15 clics
Sport	13 clics



## Información

Girando en sentido horario, aumenta la amortiguación; girando en sentido antihorario, se reduce la amortiguación durante la extensión.



## 10.6 Determinar la cota con la rueda trasera descargada

### Trabajo previo

- Levantar la motocicleta con un caballete elevador. (📖 pág. 50)

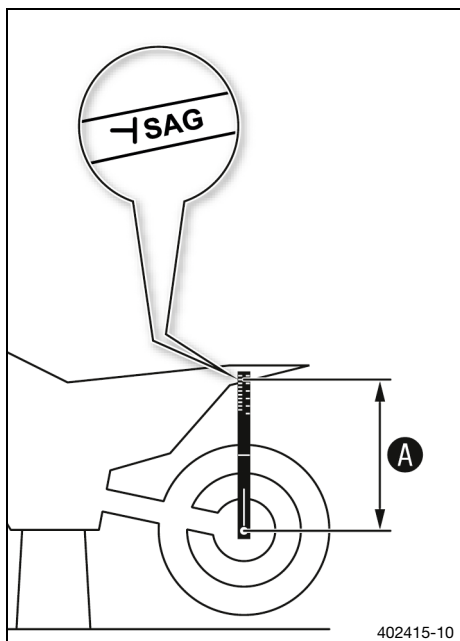

## Trabajo principal

- Colocar el calibre de suspensión en el eje trasero y medir la distancia hasta la marca **SAG** del guardabarros trasero.

Calibre de suspensión (00029090200)

- Anotar el valor como cota **A**.

## Trabajo posterior

- Quitar la motocicleta del caballete elevador. (📖 pág. 50)

## 10.7 Controlar el pandeo estático del amortiguador

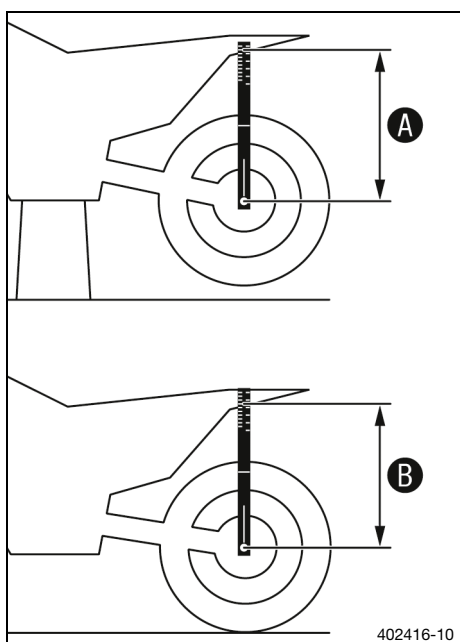

- Determinar la cota **A** con la rueda trasera descargada. (📖 pág. 39)
- Solicitar a otra persona que mantenga la motocicleta en posición vertical.
- Volver a medir la distancia entre el eje trasero y la marca **SAG** del guardabarros trasero utilizando el calibre de suspensión.
- Anotar el valor como cota **B**.

### Información

El pandeo estático es la diferencia entre las cotas **A** y **B**.

- Controlar el pandeo estático.

Recorrido estático de la suspensión	35 mm (1,38 in)
-------------------------------------	-----------------

- » Si el pandeo estático es menor o mayor que la cota indicada:
  - Ajustar el pretensado del muelle del amortiguador. (📖 pág. 41)

## 10.8 Controlar el recorrido de la suspensión con conductor

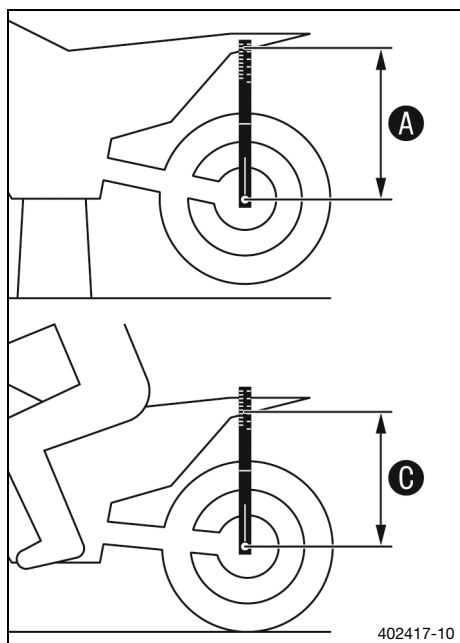

- Determinar la cota **A** con la rueda trasera descargada. (📖 pág. 39)
- Con ayuda de una segunda persona que sujete la motocicleta, el conductor debe tomar asiento sobre la motocicleta en posición normal con la ropa de protección completa (los pies apoyados sobre los reposapiés) y desplazar el peso varias veces hacia delante y hacia atrás.
  - ✓ La suspensión de la rueda trasera se nivela.
- Otra persona debe volver a medir la distancia entre el eje trasero y la marca **SAG** del guardabarros trasero utilizando el calibre de suspensión.
- Anotar el valor como cota **C**.

**i Información**  
El recorrido de la suspensión con conductor es la diferencia entre las cotas **A** y **C**.

- Controlar el recorrido de la suspensión con conductor.

Prescripción

Recorrido de la suspensión con conductor	105 mm (4,13 in)
--	------------------

- » Si el recorrido de la suspensión con conductor difiere de la cota indicada:
  - Ajustar el recorrido de la suspensión con conductor. 🛠️ (📖 pág. 42)



## 10.9 Ajustar el pretensado del muelle del amortiguador 🛠️



### Precaución

**Peligro de lesiones** Si el amortiguador se desmonta de forma incorrecta, saldrán despedidas partes de este.

El amortiguador contiene nitrógeno bajo compresión elevada.

- Preste atención a la descripción facilitada. (Su taller especializado autorizado de Husqvarna Motorcycles estará encantado de ayudarle.)



### Información

Antes de ajustar el pretensado del muelle, tiene que anotar el reglaje actual: por ejemplo, medir la longitud del muelle.

### Trabajo previo

- Desmontar la tapa lateral derecha. (📖 pág. 64)
- Desmontar el protector del chasis. (📖 pág. 64)
- Desmontar el silenciador. (📖 pág. 69)
- Levantar la motocicleta con un caballete elevador. (📖 pág. 50)
- Desmontar el amortiguador. 🛠️ (📖 pág. 60)
- Limpiar a fondo el amortiguador desmontado.

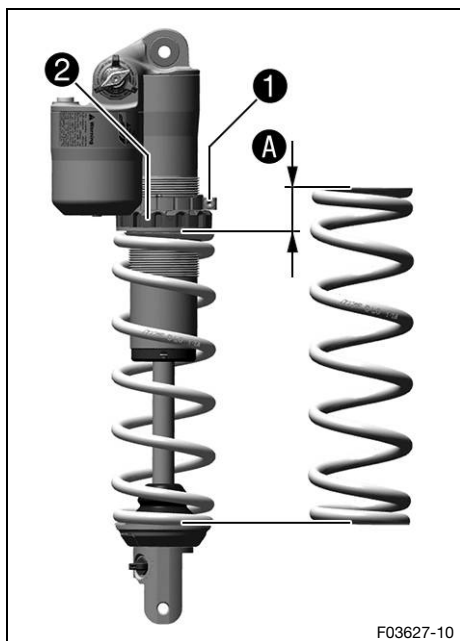

## Trabajo principal

- Soltar el tornillo ①.
- Girar el anillo de ajuste ② hasta que el muelle esté completamente desensado.

Llave para tuercas ranuradas (90129051000)

### **i** Información

Si el muelle no se puede desensar completamente, se deberá retirar para medir con precisión su longitud.

- Medir la longitud total del muelle desensado.
- Tensar el muelle girando el anillo de ajuste ② hasta ajustar la cota prescrita A.

### Prescripción

Pretensado del muelle	8 mm (0,31 in)
-----------------------	----------------

### **i** Información

En función del pandeo estático o del recorrido de la suspensión con conductor, será necesario ajustar un pretensado del muelle mayor o menor.

- Apretar el tornillo ①.

### Prescripción

Tornillo del anillo de ajuste del amortiguador	M5	5 Nm (3,7 lbf ft)
--	----	-------------------

## Trabajo posterior

- Montar el amortiguador. (📖 pág. 61)
- Montar el silenciador. (📖 pág. 70)
- Montar el protector del chasis. (📖 pág. 64)
- Montar la tapa lateral derecha. (📖 pág. 65)
- Controlar la carrera en vacío del pedal del freno. (📖 pág. 91)
- Quitar la motocicleta del caballete elevador. (📖 pág. 50)

## 10.10 Ajustar el recorrido de la suspensión con conductor 🛠

### Trabajo previo

- Desmontar la tapa lateral derecha. (📖 pág. 64)
- Desmontar el protector del chasis. (📖 pág. 64)
- Desmontar el silenciador. (📖 pág. 69)
- Levantar la motocicleta con un caballete elevador. (📖 pág. 50)
- Desmontar el amortiguador. 🛠 (📖 pág. 60)
- Limpiar a fondo el amortiguador desmontado.

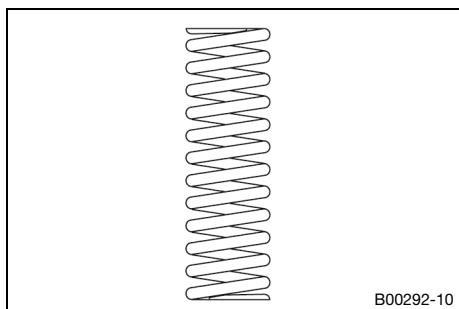

## Trabajo principal

- Seleccionar y montar el muelle adecuado.

### Prescripción

Característica elástica del muelle	
Peso del conductor: 65 ... 75 kg (143 ... 165 lb.)	36 N/mm (206 lb/in)
Peso del conductor: 75 ... 85 kg (165 ... 187 lb.)	39 N/mm (223 lb/in)
Peso del conductor: 85 ... 95 kg (187 ... 209 lb.)	42 N/mm (240 lb/in)



### Información

La constante elástica se indica en el exterior del muelle.

## Trabajo posterior

- Montar el amortiguador. (📖 pág. 61)
- Montar el silenciador. (📖 pág. 70)
- Montar el protector del chasis. (📖 pág. 64)
- Montar la tapa lateral derecha. (📖 pág. 65)
- Controlar la carrera en vacío del pedal del freno. (📖 pág. 91)
- Quitar la motocicleta del caballete elevador. (📖 pág. 50)
- Controlar el pandeo estático del amortiguador. (📖 pág. 40)
- Controlar el recorrido de la suspensión con conductor. (📖 pág. 41)
- Ajustar la amortiguación de la extensión del amortiguador. (📖 pág. 39)



## 10.11 Suspensión neumática XACT

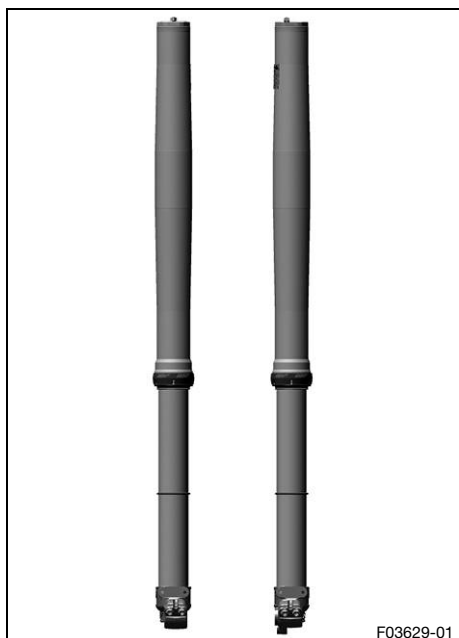

En la horquilla **WP XACT** se utiliza una suspensión neumática. En este sistema, la suspensión se encuentra en la botella izquierda de la horquilla y la amortiguación en la botella derecha de la horquilla.

Como no existen muelles en la horquilla, se consigue un ahorro de peso considerable frente a las horquillas convencionales. También se mejora sustancialmente la respuesta ante pequeñas irregularidades del terreno.

En condiciones normales de conducción, únicamente una cámara de aire realiza la suspensión. Como tope final, hay un muelle de acero en la botella izquierda de la horquilla.



### Información

Si la horquilla choca con frecuencia, se debe aumentar la presión de aire en la horquilla, a fin de evitar que se puedan deteriorar la horquilla o el chasis.

La presión de aire en la horquilla puede adaptarse rápidamente con una bomba de aire para la horquilla al peso y a las preferencias del conductor, así como a las condiciones del terreno. La horquilla no debe desmontarse. No es necesario el costoso montaje de muelles de la horquilla más blandos o más duros.

En caso de que la cámara pierda aire debido a una junta dañada, la horquilla no se hunde a pesar de todo. En este caso, el aire se

retiene en la horquilla. El recorrido de la suspensión se mantiene en su mayor parte. La amortiguación es más dura y el confort de conducción disminuye.

La amortiguación puede ajustarse en el nivel de extensión/compresión como con una horquilla convencional.

El reglaje del nivel de extensión se encuentra en el extremo inferior de la botella derecha de la horquilla.

El reglaje del nivel de compresión se encuentra en el extremo superior de la botella derecha de la horquilla.

## 10.12 Comprobar el reglaje básico de la horquilla

### **i** Información

Por diferentes razones, no es posible definir con exactitud un recorrido de la suspensión con conductor.

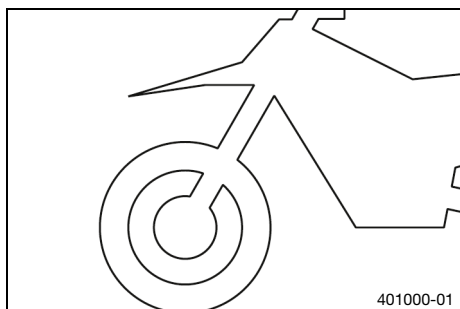

- Las pequeñas diferencias en el peso del conductor pueden compensarse modificando la presión de aire de la horquilla.
- Si la horquilla choca con frecuencia (es decir, si llega al tope al comprimirse), se debe aumentar la presión de aire de la horquilla respecto a la especificación, a fin de evitar que se puedan deteriorar la horquilla o el chasis.
- Si la horquilla se siente anormalmente dura tras un uso prolongado, deberán purgarse las botellas de la horquilla.

## 10.13 Ajustar la presión de aire de la horquilla

### **!** Advertencia

**Peligro de accidente** Los cambios en el ajuste del tren de rodaje pueden alterar considerablemente el comportamiento durante la conducción.

Los cambios en el ajuste del tren de rodaje no coordinados entre sí pueden empeorar considerablemente el comportamiento durante la conducción y sobrecargar algunos componentes.

- Realizar ajustes únicamente dentro de los márgenes recomendados.
- Tras haber realizado ajustes, conduzca a baja velocidad para comprobar el comportamiento del vehículo.

### **i** Información

Comprobar o ajustar la presión de aire al menos 5 minutos después de haber parado el motor en las mismas condiciones.

La suspensión neumática se encuentra en la botella izquierda de la horquilla. La amortiguación de la extensión/compresión actúa en la botella derecha de la horquilla.

### Trabajo previo

- Levantar la motocicleta con un caballete elevador.  
(📖 pág. 50)

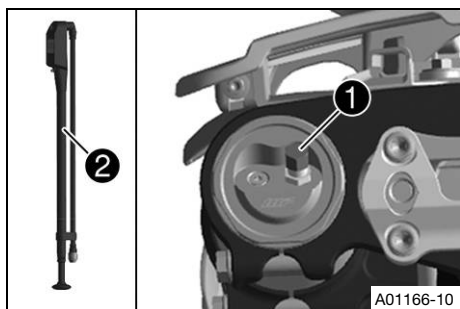

## Trabajo principal

- Retirar la cubierta de protección ①.
- Introducir completamente la bomba de aire para la horquilla ②.

Bomba de aire para la horquilla (79412966100)
---

### **i** Información

La bomba de aire para la horquilla se encuentra en el paquete adjunto de la motocicleta.

- Conectar la bomba de aire para la horquilla a la botella izquierda de la horquilla.
  - ✓ El indicador de la bomba de aire para la horquilla se activa automáticamente.
  - ✓ Al realizar la conexión, la botella de la horquilla pierde un poco de aire.

### **i** Información

Esto se debe al volumen de la manguera y no es una avería de la bomba de aire para la horquilla ni de la propia horquilla.

Tener en cuenta el manual adjunto para los accesorios técnicos de Husqvarna Motorcycles.

- Ajustar la presión de aire de acuerdo con las especificaciones.

#### Prescripción

Presión de aire	8,3 bar (120 psi)
Modificación gradual de la presión de aire	0,2 bar (3 psi)
Presión de aire mínima	7 bar (102 psi)
Presión de aire máxima	12 bar (174 psi)

### **i** Información

No ajustar bajo ningún concepto la presión de aire fuera del rango especificado.

- Desconectar la bomba de aire para la horquilla de la botella izquierda de la horquilla.
  - ✓ Al realizar la desconexión, se expulsa el exceso de presión de la manguera, pero la botella de la horquilla en sí no pierde aire.
  - ✓ El indicador de la bomba de aire para la horquilla se desactiva automáticamente tras 80 segundos.
- Montar la cubierta de protección.

### **i** Información

Montar la cubierta de protección solo con la mano.

## Trabajo posterior

- Quitar la motocicleta del caballete elevador. (📖 pág. 50)

## 10.14 Ajustar la amortiguación de la compresión en la horquilla

### **i** Información

La amortiguación hidráulica de la compresión de la horquilla determina el comportamiento de la horquilla durante su compresión.

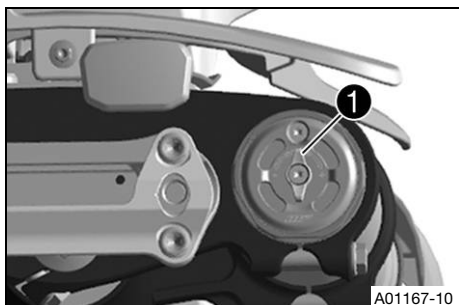

A01167-10

- Girar el elemento de ajuste **1** en sentido horario hasta el tope.

### **i** Información

El elemento de ajuste **1** se encuentra en el extremo superior de la botella de la horquilla derecha.

- Girar en sentido antihorario el número de muescas que corresponda al tipo de horquilla.

Prescripción

Amortiguación de la compresión	
Confort	17 clics
Estándar	12 clics
Sport	7 clics

### **i** Información

Girando en sentido horario se aumenta la amortiguación; girando en sentido antihorario se reduce la amortiguación durante la compresión.

## 10.15 Ajustar la amortiguación de la extensión en la horquilla

### **i** Información

La amortiguación hidráulica de la extensión de la horquilla determina el comportamiento de la horquilla durante su extensión.

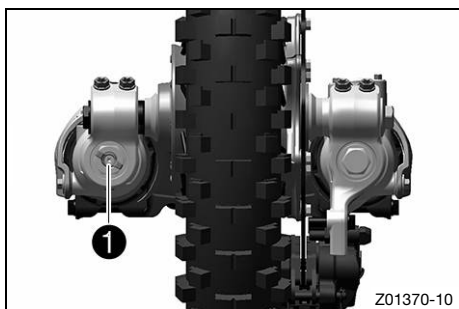

Z01370-10

- Girar el tornillo de ajuste **1** en sentido horario hasta el tope.

### **i** Información

El tornillo de ajuste **1** se encuentra en el extremo inferior de la botella de la horquilla derecha.

- Girar en sentido antihorario el número de muescas que corresponda al tipo de horquilla.

Prescripción

Amortiguación de la extensión	
Confort	17 clics
Standard	12 clics
Sport	7 clics

### **i** Información

Girando en sentido horario, aumenta la amortiguación; girando en sentido antihorario, se reduce la amortiguación durante la extensión.



## 10.16 Posición del manillar

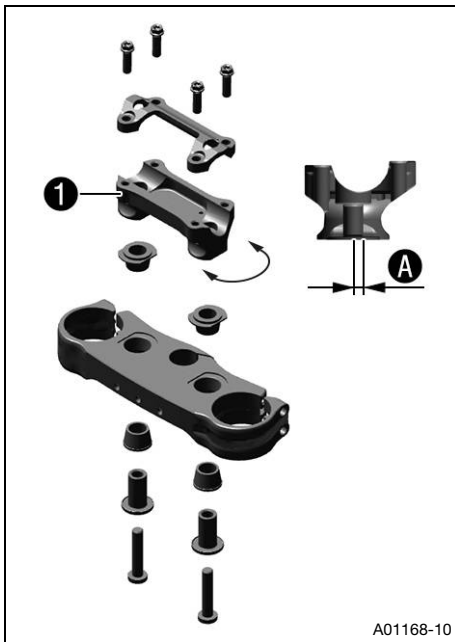

Los orificios del alojamiento del manillar ❶ están situados a una separación ❷ del centro.

Separación entre orificios A	3,5 mm (0,138 in)
------------------------------	-------------------

El manillar se puede montar en 2 posiciones diferentes. Gracias a esto, el conductor puede colocar el manillar en la posición que le resulte más cómoda.

### ❶ Información

Además, el manillar se puede montar rígido o en un alojamiento de goma.

## 10.17 Ajustar la posición del manillar ↩



### Advertencia

**Peligro de accidente** Un manillar reparado supone un riesgo para la seguridad.

Si el manillar se curva o se endereza, se produce fatiga de material. Como consecuencia de ello se puede producir rotura en el manillar.

- Cambie el manillar cuando esté dañado o curvado.



### Información

El manillar se puede montar rígido o en un alojamiento de goma.

### Trabajo previo

- Quitar el acolchado del manillar.

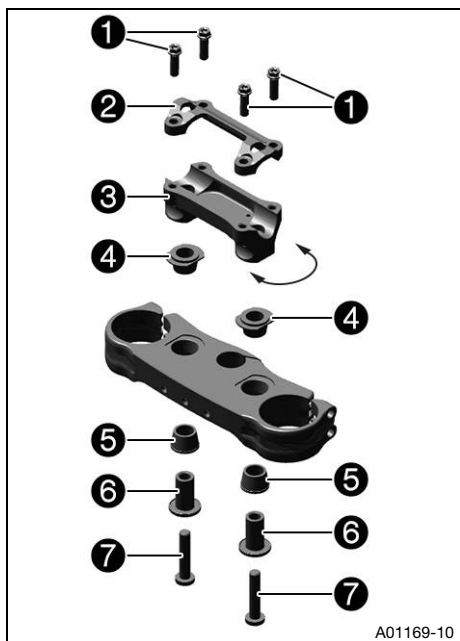

## Trabajo principal

- Retirar los tornillos **1**. Desmontar la brida del manillar **2**. Desmontar el manillar y colocarlo a un lado.

### **i** Información

Tapar los componentes para que no resulten dañados.

No doblar los cables ni las conducciones.

- Retirar los tornillos **7** y el casquillo **6**. Desmontar el alojamiento del manillar **3**.

### Ajustar la posición del manillar con la brida del manillar montada en alojamiento de goma

- Posicionar los casquillos de goma **4** y **5**.
- Colocar el alojamiento del manillar en la posición deseada.

### **i** Información

El alojamiento del manillar es más largo y alto en un lado.

- Montar los tornillos **7** con el casquillo **6** y apretarlos.

#### Prescripción

Tornillo de sujeción del manillar	M10	40 Nm (29,5 lbf ft) <b>Loctite®243™</b>
-----------------------------------	-----	--

- Posicionar el manillar.

### **i** Información

Asegurarse de que los cables y las conducciones queden bien tendidos.

- Posicionar la brida del manillar **2**.
- Montar los tornillos **1**, pero no apretarlos todavía.
- Atornillar primero la brida del manillar con los tornillos **1** en el lado más largo y alto de los alojamientos del manillar de forma que queden en contacto.
- Apretar los tornillos **1** uniformemente.

#### Prescripción

Tornillo de la brida del manillar	M8	20 Nm (14,8 lbf ft)
-----------------------------------	----	---------------------

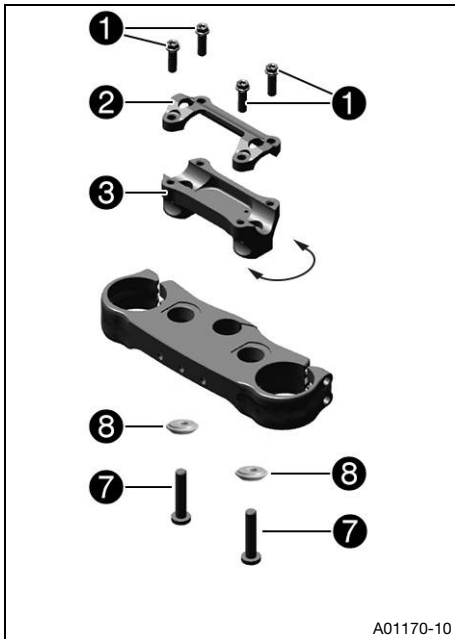

## Ajustar la posición del manillar con la brida del manillar rígida

- Colocar el alojamiento del manillar en la posición deseada.

### **i** Información

El alojamiento del manillar es más largo y alto en un lado.

- Montar los tornillos **7** con los casquillos **8** y apretarlos.

Prescripción

Tornillo de sujeción del manillar	M10	40 Nm (29,5 lbf ft) <b>Loctite®243™</b>
-----------------------------------	-----	--

Casquillo brida del manillar rígida (A46001038010)

- ✓ El lado cónico del casquillo apunta hacia abajo.

- Posicionar el manillar.

### **i** Información

Asegurarse de que los cables y las conducciones queden bien tendidos.

- Posicionar la brida del manillar **2**.
- Montar los tornillos **1**, pero no apretarlos todavía.
- Atornillar primero la brida del manillar con los tornillos **1** en el lado más largo y alto de los alojamientos del manillar de forma que queden en contacto.
- Apretar los tornillos **1** uniformemente.

Prescripción

Tornillo de la brida del manillar	M8	20 Nm (14,8 lbf ft)
-----------------------------------	----	---------------------

## Trabajo posterior

- Montar el acolchado del manillar.



## 11.1 Levantar la motocicleta con un caballete elevador

### Indicación

**Daños materiales** Aparcar el vehículo de forma incorrecta puede causarle daños.

Si el vehículo se mueve o se cae, pueden producirse graves daños.

Los componentes para apoyar el vehículo están diseñados para aguantar únicamente el peso del mismo.

- Apoye el vehículo sobre una superficie plana y firme.
- Asegúrese de que nadie toma asiento en el vehículo mientras este se encuentra estacionado sobre el caballete.

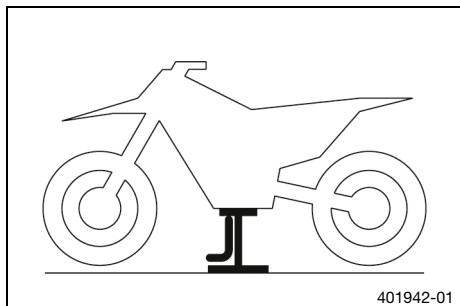

- Levantar la motocicleta mediante el chasis, por debajo del motor.

Caballete elevador (81329955100)

- ✓ Las dos ruedas están separadas del suelo.
- Asegurar la motocicleta para evitar que pueda caerse.

## 11.2 Quitar la motocicleta del caballete elevador

### Indicación

**Daños materiales** Aparcar el vehículo de forma incorrecta puede causarle daños.

Si el vehículo se mueve o se cae, pueden producirse graves daños.

Los componentes para apoyar el vehículo están diseñados para aguantar únicamente el peso del mismo.

- Apoye el vehículo sobre una superficie plana y firme.
- Asegúrese de que nadie toma asiento en el vehículo mientras este se encuentra estacionado sobre el caballete.

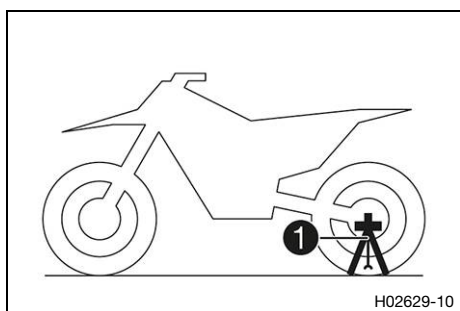

- Quitar la motocicleta del caballete elevador.
- Retirar el caballete elevador.
- Para estacionar la motocicleta, colocar el caballete acoplable ① en el lado izquierdo del eje de la rueda.

Caballete acoplable (A46029094000)

### Información

Antes de ponerse en marcha, retirar el caballete acoplable.

## 11.3 Purgar el aire de las botellas de la horquilla

### Trabajo previo

- Levantar la motocicleta con un caballete elevador. (📖 pág. 50)

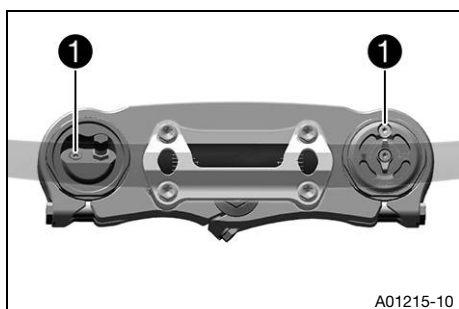

### Trabajo principal

- Soltar los tornillos de purga de aire 1.
- ✓ Con ello se suprime en su caso la sobrepresión existente en el interior de la horquilla.
- Apretar los tornillos de purga de aire.

### Trabajo posterior

- Quitar la motocicleta del caballete elevador. (📖 pág. 50)



## 11.4 Limpiar los manguitos guardapolvo de las botellas de la horquilla

### Trabajo previo

- Levantar la motocicleta con un caballete elevador. (📖 pág. 50)
- Desmontar el protector de la horquilla. (📖 pág. 52)

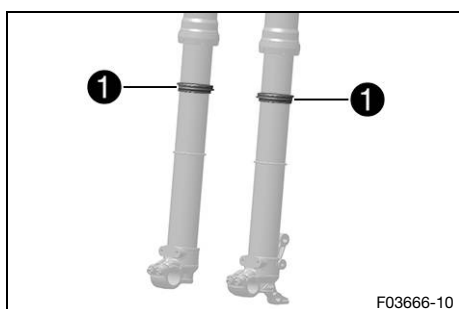

### Trabajo principal

- Desplazar los manguitos guardapolvo 1 de las dos botellas de la horquilla hacia abajo.



### Información

Los manguitos guardapolvo desprenden el polvo y la suciedad de los tubos interiores de la horquilla. Con el tiempo, es posible que pueda penetrar suciedad detrás de los manguitos guardapolvo. Si no se suprime esta suciedad, pueden perder su hermeticidad los anillos de retén situados detrás.



### Advertencia

**Peligro de accidente** El aceite o la grasa en los discos de freno reducen la fuerza de frenado.

- Mantenga siempre los discos de freno libres de aceites y grasas.
- Limpie los discos de freno en caso necesario con un depurador de frenos.

- Limpiar y lubricar los manguitos guardapolvo y los tubos interiores de las dos botellas de la horquilla.

Spray de aceite universal (📖 pág. 147)

- A continuación, desplazar de nuevo los manguitos guardapolvo a su posición de montaje.
- Retirar los restos de aceite.

## Trabajo posterior

- Montar el protector de la horquilla. (📖 pág. 52)
- Quitar la motocicleta del caballete elevador. (📖 pág. 50)

### 11.5 Desmontar el protector de la horquilla

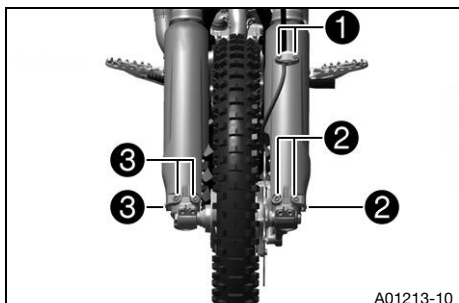

A01213-10

- Soltar los tornillos **1** en la botella izquierda de la horquilla. Quitar la pinza.
- Soltar los tornillos **2** en la botella izquierda de la horquilla. Quitar el protector izquierdo de la horquilla.
- Soltar los tornillos **3** en la botella derecha de la horquilla. Quitar el protector derecho de la horquilla.

### 11.6 Montar el protector de la horquilla

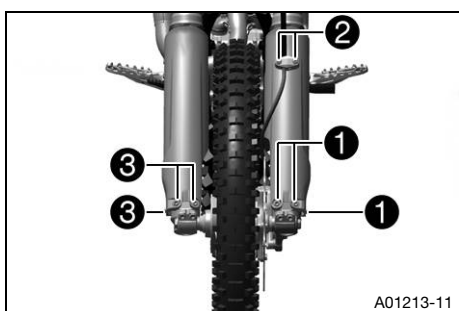

A01213-11

- Colocar el protector de la horquilla en su posición en la botella izquierda de la horquilla. Montar y apretar los tornillos **1**.

Prescripción

Resto de tornillos del tren de rodaje	M6	10 Nm (7,4 lbf ft)
---------------------------------------	----	--------------------

- Posicionar el latiguillo de freno y la pinza. Montar y apretar los tornillos **2**.

- Posicionar el protector de la horquilla en la botella derecha de la horquilla. Montar y apretar los tornillos **3**.

Prescripción

Resto de tornillos del tren de rodaje	M6	10 Nm (7,4 lbf ft)
---------------------------------------	----	--------------------

### 11.7 Desmontar las botellas de la horquilla

#### Trabajo previo

- Levantar la motocicleta con un caballete elevador. (📖 pág. 50)
- Desmontar la rueda delantera. (📖 pág. 98)

#### Trabajo principal

- Retirar los tornillos **1** y quitar la pinza.
- Retirar los tornillos **2** y extraer la pinza del freno.
- Dejar la pinza del freno con la conducción del líquido de frenos colgando de un lado sin tensiones mecánicas.

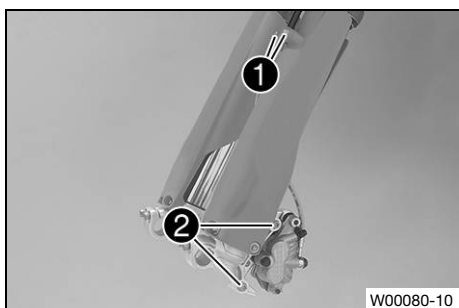

W00080-10

#### **i** Información

Mientras está desmontada la rueda delantera no hay que accionar la maneta del freno de mano.

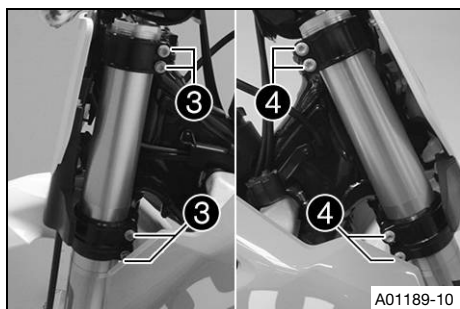

- Soltar los tornillos ③. Retirar la botella izquierda de la horquilla.
- Soltar los tornillos ④. Retirar la botella derecha de la horquilla.

## 11.8 Montar las botellas de la horquilla ↗

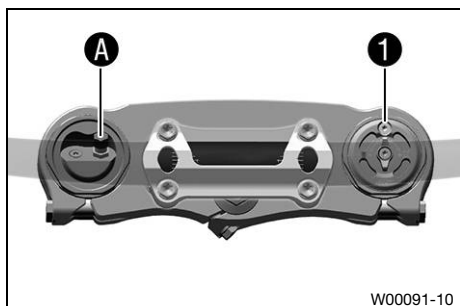

### Trabajo principal

- Colocar las botellas de la horquilla.
  - ✓ El tornillo de purga de aire ① de la botella derecha de la horquilla está colocado hacia delante.
  - ✓ La válvula A de la botella izquierda de la horquilla mira hacia delante.

### Información

En los laterales del extremo superior de las botellas de la horquilla hay unas hendiduras. La segunda hendidura (desde arriba) debe cerrarse con el borde superior de la tija superior de la horquilla.

La suspensión neumática actúa en la botella izquierda de la horquilla. La amortiguación de la extensión/compresión actúa en la botella derecha de la horquilla.

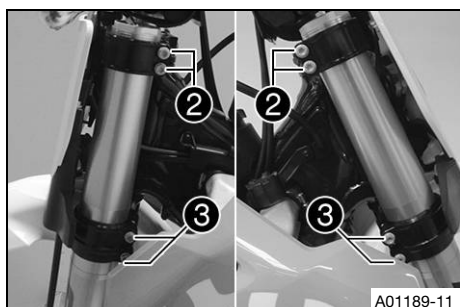

- Apretar los tornillos ②.

### Prescripción

Tornillo de la tija superior	M8	17 Nm (12,5 lbf ft)
------------------------------	----	---------------------

- Apretar los tornillos ③.

### Prescripción

Tornillo de la tija inferior	M8	12 Nm (8,9 lbf ft)
------------------------------	----	--------------------

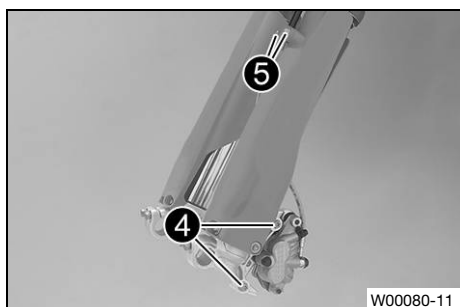

- Colocar la pinza del freno en su posición. Montar y apretar los tornillos ④.

### Prescripción

Tornillo de la pinza del freno delantera	M8	25 Nm (18,4 lbf ft) <b>Loctite®243™</b>
--	----	--

- Posicionar la conducción del líquido de frenos y la pinza. Montar y apretar los tornillos ⑤.

### Trabajo posterior

- Montar la rueda delantera. ↗ (pág. 99)

## 11.9 Desmontar la tija inferior de la horquilla

### Trabajo previo

- Levantar la motocicleta con un caballete elevador. (📖 pág. 50)
- Desmontar la rueda delantera. (🔧 pág. 98)
- Desmontar las botellas de la horquilla. (🔧 pág. 52)
- Desmontar la placa portanúmeros. (📖 pág. 59)
- Desmontar el guardabarros delantero. (📖 pág. 59)
- Quitar el acolchado del manillar.

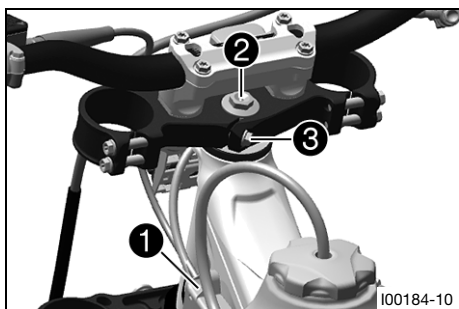

### Trabajo principal

- Retirar el tornillo ①. Descolgar el ramal de cables.
- Retirar el tornillo ②.
- Retirar el tornillo ③.
- Quitar la tija superior de la horquilla con el manillar y dejarla a un lado.

### Información

Tapar los componentes para que no resulten dañados.

No doblar los cables ni las conducciones.



- Retirar la junta de la pipa de dirección ④.
- Retirar la tija inferior de la horquilla con el tubo de esta.
- Retirar el cojinete superior de la pipa de la dirección.



## 11.10 Montar la tija inferior de la horquilla ↩

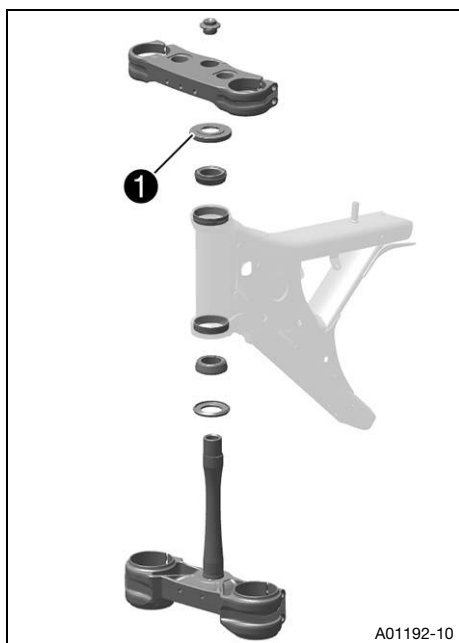

### Trabajo principal

- Limpiar los cojinetes y las juntas, comprobar que no están deteriorados y engrasarlos.

Grasa lubricante de alta viscosidad (📖 pág. 146)

- Colocar la tija inferior de la horquilla con su tubo. Montar el cojinete superior de la pipa de la dirección.
- Empujar hacia arriba la junta de la pipa de dirección ①.

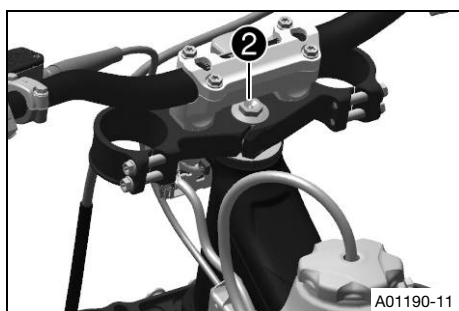

- Posicionar la tija superior de la horquilla con el manillar.
- Montar el tornillo ②, pero no apretarlo todavía.

### Prescripción

Tornillo de la pipa de la dirección, arriba	M20x1,5	12 Nm (8,9 lbf ft)
---	---------	--------------------

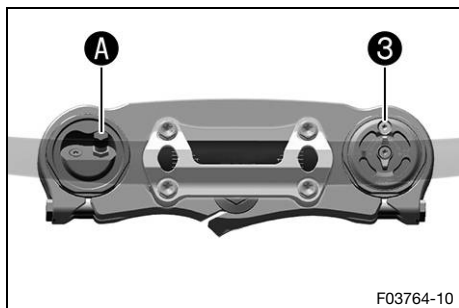

- Posicionar las botellas de la horquilla.
- ✓ El tornillo de purga de aire ③ de la botella derecha de la horquilla está colocado hacia delante.
- ✓ La válvula A de la botella izquierda de la horquilla mira hacia delante.

### Información

En los laterales del extremo superior de las botellas de la horquilla hay unas hendiduras. La segunda hendidura fresada (desde arriba) debe quedar a ras con el borde superior de la tija superior de la horquilla. La suspensión neumática se encuentra en la botella izquierda de la horquilla. La amortiguación de la extensión/compresión actúa en la botella derecha de la horquilla.

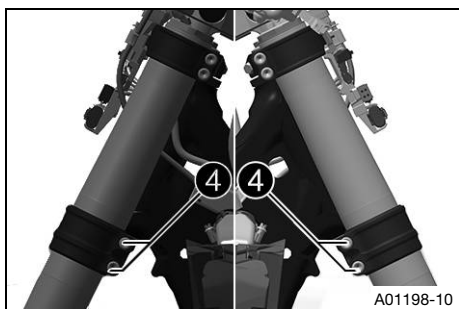

- Apretar los tornillos 4.

Prescripción

Tornillo de la tija inferior	M8	12 Nm (8,9 lbf ft)
------------------------------	----	--------------------

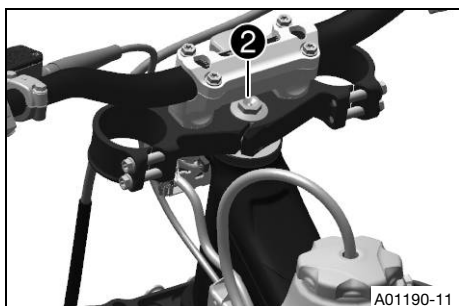

- Apretar el tornillo 2.

Prescripción

Tornillo de la pipa de la dirección, arriba	M20x1,5	12 Nm (8,9 lbf ft)
---	---------	--------------------

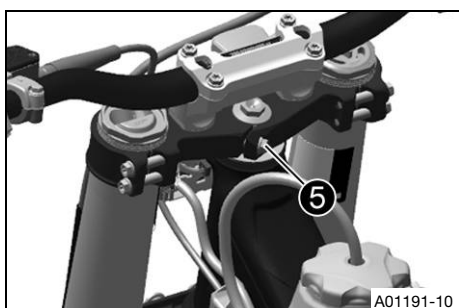

- Montar y apretar el tornillo 5.

Prescripción

Tornillo del tubo de la tija de la horquilla arriba	M8	20 Nm (14,8 lbf ft) <b>Loctite®243™</b>
---	----	--

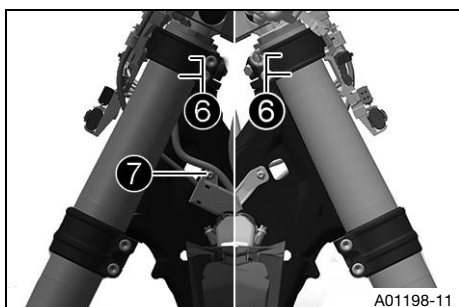

- Golpear ligeramente la tija superior de la horquilla con un martillo de plástico para aliviar las tensiones.

- Apretar los tornillos 6.

Prescripción

Tornillo de la tija superior	M8	17 Nm (12,5 lbf ft)
------------------------------	----	---------------------

- Fijar el ramal de cables con el portacables a la izquierda. Montar y apretar el tornillo 7.

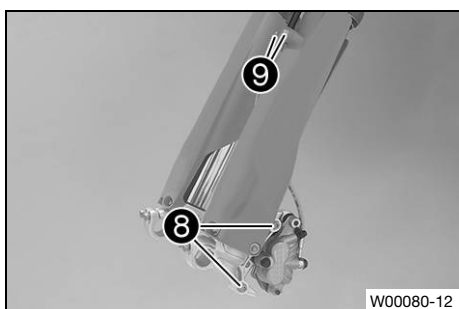

- Colocar la pinza del freno en su posición. Montar y apretar los tornillos 8.

Prescripción

Tornillo de la pinza del freno delantera	M8	25 Nm (18,4 lbf ft) <b>Loctite®243™</b>
--	----	--

- Posicionar la conducción del líquido de frenos y la pinza. Montar y apretar los tornillos 9.

### Trabajo posterior

- Montar el guardabarros delantero. (📖 pág. 60)
- Montar el acolchado del manillar.

- Montar la placa portanúmeros. (📖 pág. 59)
- Montar la rueda delantera. 🛠️ (📖 pág. 99)
- Comprobar que el ramal de cables, los cables bowden y las conducciones del líquido de frenos y del embrague queden bien tendidos y puedan moverse correctamente.
- Comprobar la holgura del cojinete de la pipa de la dirección. (📖 pág. 57)
- Quitar la motocicleta del caballete elevador. (📖 pág. 50)



## 11.11 Comprobar la holgura del cojinete de la pipa de la dirección



### Advertencia

**Peligro de accidente** Un juego incorrecto del cojinete de la pipa de la dirección perjudica la respuesta de conducción y daña los componentes.

- Corregir inmediatamente el juego del cojinete de la pipa de la dirección. (Su taller especializado autorizado de Husqvarna Motorcycles estará encantado de ayudarle.)



### Información

Si el vehículo circula durante mucho tiempo con el cojinete de la pipa de la dirección suelto, se producirán daños en los cojinetes y, como consecuencia, en sus asientos en el chasis.

### Trabajo previo

- Levantar la motocicleta con un caballete elevador. (📖 pág. 50)

### Trabajo principal

- Colocar el manillar en la posición de marcha recta. Mover las botellas de la horquilla hacia delante y hacia atrás en la dirección de la marcha.

No debe notarse nada de holgura en el cojinete de la pipa de la dirección.

- » Si se nota holgura:
  - Ajustar la holgura del cojinete de la pipa de la dirección. 🛠️ (📖 pág. 58)
- Mover el manillar de un lado a otro en el margen completo de giro.

El manillar debe poderse mover con suavidad a lo largo de todo el recorrido de la dirección. No debe notarse dificultad de movimiento en ningún punto.

- » Si se nota dificultad de movimiento:
  - Ajustar la holgura del cojinete de la pipa de la dirección. 🛠️ (📖 pág. 58)
  - Comprobar el cojinete de la pipa de la dirección y sustituirlo en caso necesario.

### Trabajo posterior

- Quitar la motocicleta del caballete elevador. (📖 pág. 50)

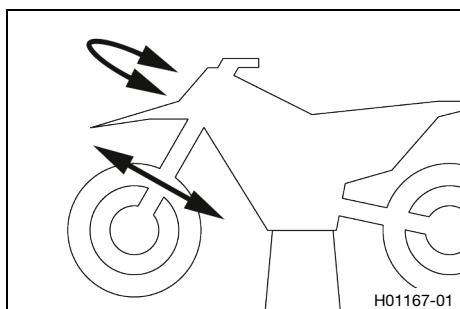

## 11.12 Ajustar la holgura del cojinete de la pipa de la dirección

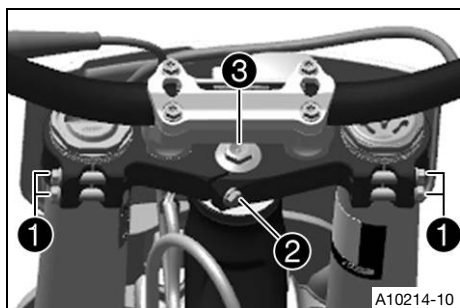

### Trabajo previo

- Levantar la motocicleta con un caballete elevador. (📖 pág. 50)
- Quitar el acolchado del manillar.

### Trabajo principal

- Soltar los tornillos ①.
- Retirar el tornillo ②.
- Soltar el tornillo ③ y apretarlo de nuevo.

#### Prescripción

Tornillo de la pipa de la dirección, arriba	M20x1,5	12 Nm (8,9 lbf ft)
---	---------	--------------------

- Golpear ligeramente la tija superior de la horquilla con un martillo de plástico para aliviar las tensiones.
- Apretar los tornillos ①.

#### Prescripción

Tornillo de la tija superior	M8	17 Nm (12,5 lbf ft)
------------------------------	----	---------------------

- Montar y apretar el tornillo ②.

#### Prescripción

Tornillo del tubo de la tija de la horquilla arriba	M8	20 Nm (14,8 lbf ft) <b>Loctite®243™</b>
---	----	--

### Trabajo posterior

- Comprobar la holgura del cojinete de la pipa de la dirección. (📖 pág. 57)
- Quitar la motocicleta del caballete elevador. (📖 pág. 50)
- Montar el acolchado del manillar.

## 11.13 Engrasar el cojinete de la pipa de la dirección

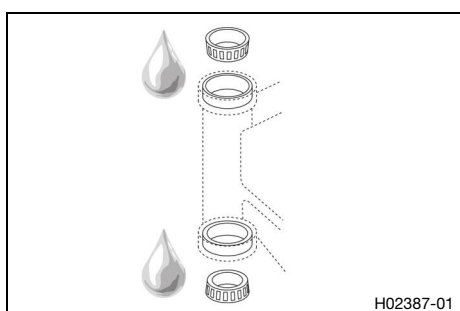

- Desmontar la tija inferior de la horquilla. (📖 pág. 54)
- Montar la tija inferior de la horquilla. (📖 pág. 55)

### Información

El cojinete de la pipa de la dirección se limpia y se lubrica durante el desmontaje y el montaje de la tija inferior de la horquilla.

## 11.14 Desmontar la placa portanúmeros

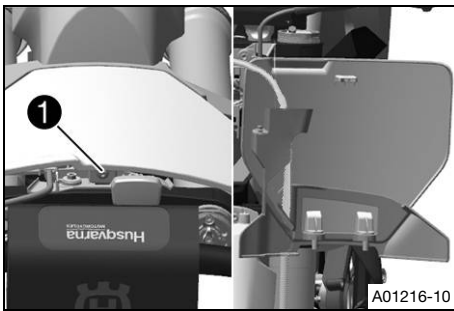

- Retirar el tornillo ①.
- Desenganchar la placa portanúmeros de la conducción del líquido de frenos y sacarla.



## 11.15 Montar la placa portanúmeros

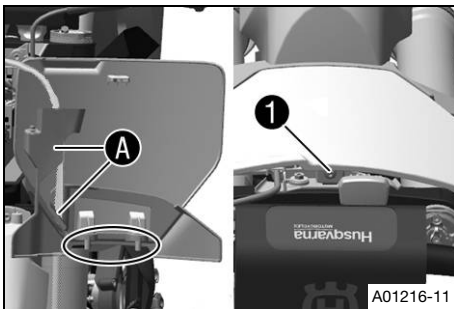

- Colocar la conducción del líquido de frenos en los soportes A en la placa portanúmeros.
- Posicionar la placa portanúmeros frontal. Montar y apretar el tornillo ①.

Prescripción

Resto de tornillos del tren de rodaje	<b>EJOT PT</b> K60x25	2 Nm (1,5 lbf ft)
---------------------------------------	--------------------------	-------------------

- ✓ Los talones de sujeción encajan en el guardabarros.



## 11.16 Desmontar el guardabarros delantero

### Trabajo previo

- Desmontar la placa portanúmeros. (📖 pág. 59)

### Trabajo principal

- Retirar los tornillos ① y ②. Quitar el guardabarros delantero.

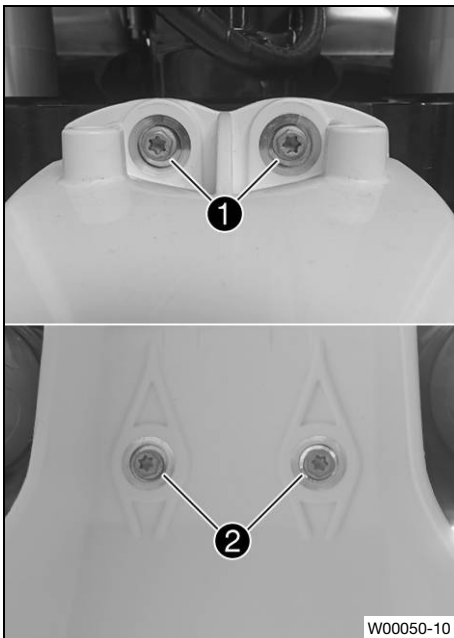

## 11.17 Montar el guardabarros delantero

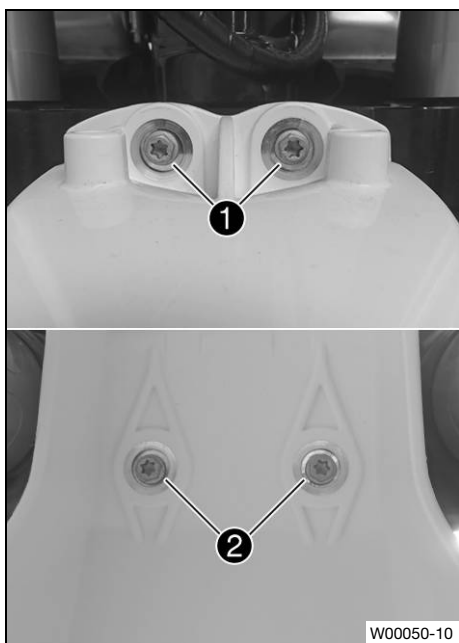

### Trabajo principal

- Posicionar el guardabarros delantero. Montar y apretar los tornillos 1 y 2.

### Prescripción

Resto de tornillos del tren de rodaje	M6	10 Nm (7,4 lbf ft)
---------------------------------------	----	--------------------

### Trabajo posterior

- Montar la placa portanúmeros. (📖 pág. 59)

## 11.18 Desmontar el amortiguador

### Trabajo previo

- Desmontar la tapa lateral derecha. (📖 pág. 64)
- Desmontar el protector del chasis. (📖 pág. 64)
- Desmontar el silenciador. (📖 pág. 69)
- Levantar la motocicleta con un caballete elevador. (📖 pág. 50)

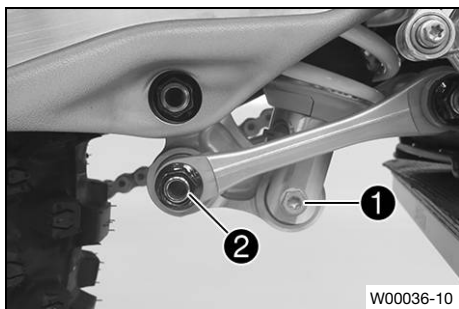

### Trabajo principal

- Retirar el tornillo 1.
- Retirar la unión roscada 2.

### **i** Información

Levantar ligeramente el basculante para poder retirar los tornillos con más facilidad.

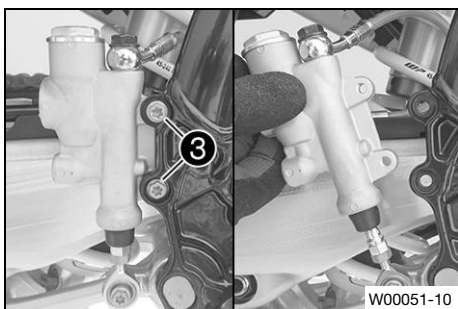

- Retirar los tornillos ③.
- Retirar el cilindro del freno trasero del vástago de presión.

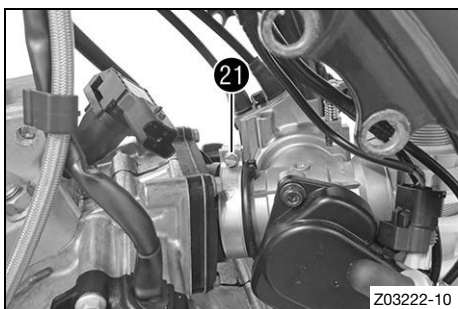

- Retirar el eslabón de unión A de la cadena.
- Extraer la cadena.

**i Información**  
 Tapar los componentes para que no resulten dañados.

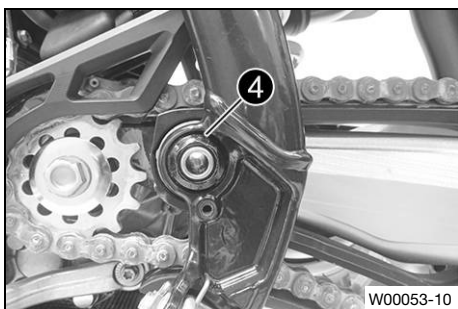

- Retirar la tuerca ④ y el perno del basculante.
- Empujar el basculante hacia atrás y asegurarlo contra caídas.

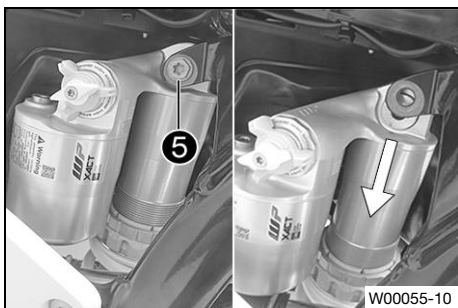

- Sujetar el amortiguador y retirar el tornillo ⑤.
- Extraer con cuidado el amortiguador hacia abajo.

## 11.19 Montar el amortiguador ↗

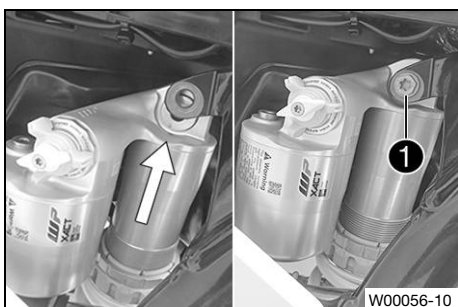

### Trabajo principal

- Posicionar el amortiguador cuidadosamente en el vehículo desde abajo.
- Montar y apretar el tornillo ①.

### Prescripción

Tornillo del amortiguador, arriba	M10	60 Nm (44,3 lbf ft) <b>Loctite®2701™</b>
-----------------------------------	-----	---

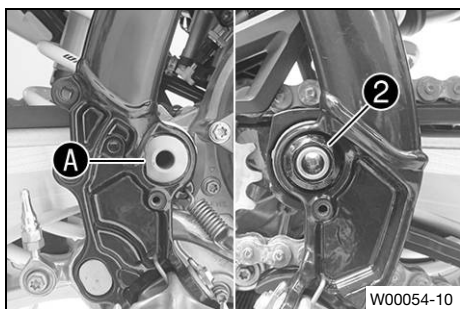

- Colocar el basculante y montar el perno del basculante.

**i Información**  
Prestar atención al plano **A**.

- Montar la tuerca **2** y apretarla.

Prescripción

Tuerca del perno del basculante	M16x1,5	100 Nm (73,8 lbf ft)
---------------------------------	---------	----------------------

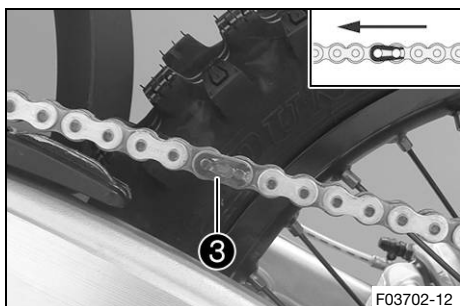

- Montar la cadena.
- Conectar la cadena con el eslabón de unión **3**.

Prescripción

El lado cerrado del cierre del eslabón de enganche debe mirar hacia el sentido de marcha.

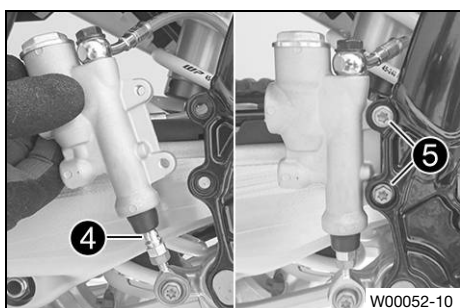

- Colocar el cilindro del freno trasero.
- ✓ El vástago de presión **4** engrana en el cilindro del freno trasero.

**i Información**  
Comprobar que el manguito guardapolvo esté colocado correctamente.

- Montar y apretar los tornillos **5**.

Prescripción

Resto de tornillos del tren de rodaje	M6	10 Nm (7,4 lbf ft)
---------------------------------------	----	--------------------

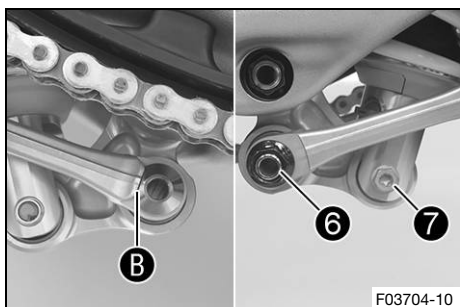

- Posicionar la palanca angular y la palanca de unión.
- Montar la unión roscada **6** y apretarla.

Prescripción

Tuerca de la barra de tracción en la palanca triangular	M16x1,5	60 Nm (44,3 lbf ft)
---	---------	---------------------

**i Información**  
Prestar atención al plano **B**.

- Montar y apretar el tornillo **7**.

Prescripción

Tornillo del amortiguador, abajo	M10	60 Nm (44,3 lbf ft) <b>Loctite®2701™</b>
----------------------------------	-----	---

**i Información**  
Levantar ligeramente el basculante para poder montar el tornillo con más facilidad.



## Trabajo posterior

- Montar el silenciador. (🔧 pág. 70)
- Montar el protector del chasis. (🔧 pág. 64)
- Montar la tapa lateral derecha. (🔧 pág. 65)
- Controlar la carrera en vacío del pedal del freno. (🔧 pág. 91)
- Quitar la motocicleta del caballete elevador. (🔧 pág. 50)



### 11.20 Desmontar el asiento

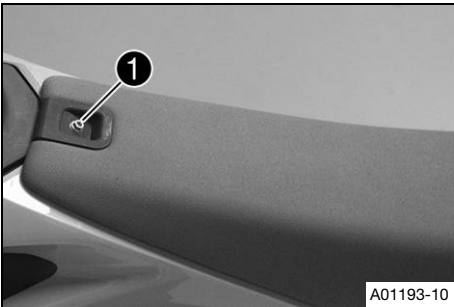

- Retirar el tornillo ①.

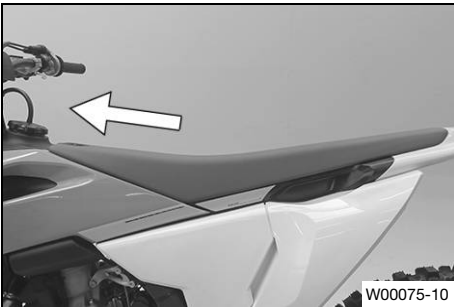

- Deslizar el asiento hacia delante y extraerlo hacia arriba.



### 11.21 Montar el asiento

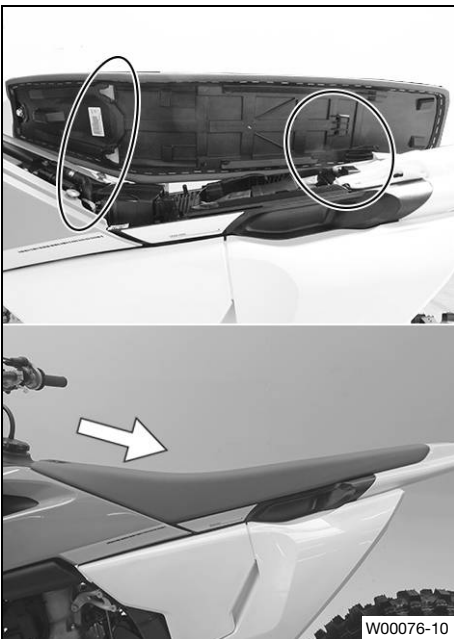

- Colocar el asiento sobre el depósito de combustible y deslizarlo hacia atrás introduciéndolo en los soportes.
- Comprobar que el asiento esté enclavado correctamente.

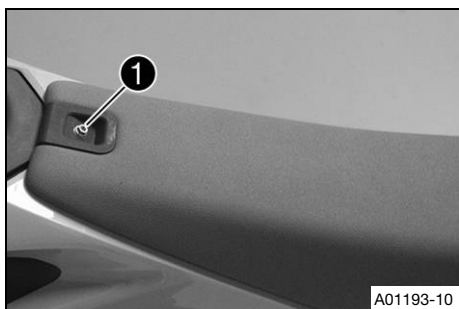

- Montar y apretar el tornillo ❶.

Prescripción

Tornillo de la sujeción del asiento	M6	8 Nm (5,9 lbf ft)
-------------------------------------	----	-------------------

## 11.22 Desmontar el protector del chasis

### Trabajo previo

- Desmontar la tapa lateral derecha. (📖 pág. 64)

### Trabajo principal

- Retirar las cintas sujetacables.
- Retirar los tornillos ❶ con los casquillos.
- Retirar el protector del chasis izquierdo.
- Empujar el protector del chasis derecho hacia delante y extraerlo hacia abajo.

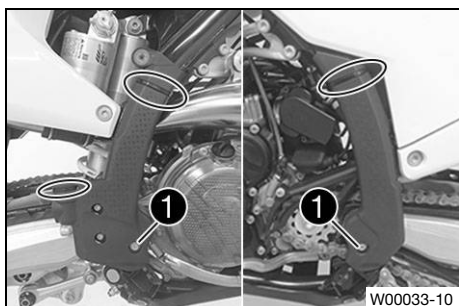

## 11.23 Montar el protector del chasis

### Trabajo principal

- Colocar el protector del chasis izquierdo.
- Colocar el protector del chasis derecho desde abajo y empujarlo hacia atrás.
- Montar y apretar los tornillos ❶ con los casquillos.

Prescripción

Tornillo del protector del chasis	M5	3 Nm (2,2 lbf ft)
-----------------------------------	----	-------------------

- Asegurar el protector del chasis con cintas sujetacables.

### Trabajo posterior

- Montar la tapa lateral derecha. (📖 pág. 65)

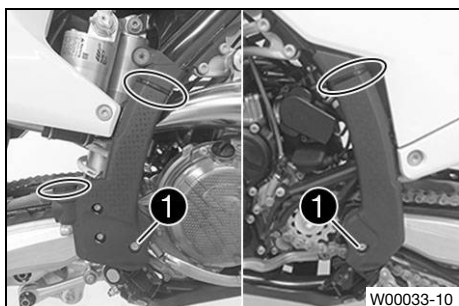

## 11.24 Desmontar la tapa lateral derecha

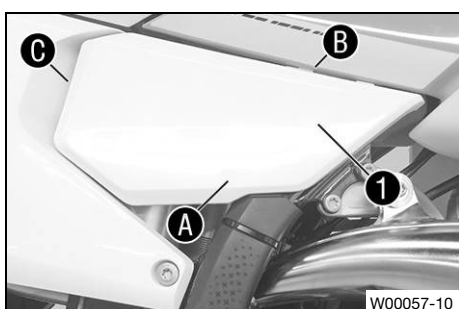

- Desenganchar la tapa lateral derecha ❶ en la zona A, empujarla hacia delante y desengancharla en la zona B y desengancharla en la zona C.

### Información

Si no es preciso desmontar completamente la tapa lateral, esta puede dejarse enganchada en la zona C y simplemente abrirse.

- Quitar la tapa lateral derecha.

## 11.25 Montar la tapa lateral derecha

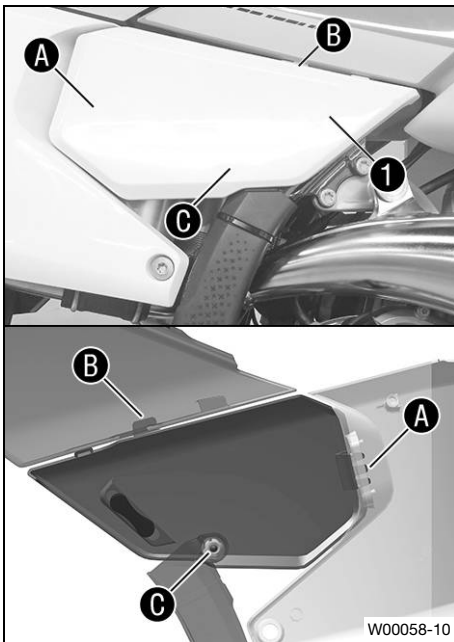

- Posicionar la tapa lateral derecha ①.
- Enganchar la tapa lateral en la zona A ejerciendo presión, engancharla en la zona B y empujarla hacia atrás.

Prescripción

Sujetar por detrás el carenado lateral en la zona A.

### **i** Información

Si la tapa lateral solo estaba desplegada, ya no es preciso engancharla en la zona A.

- Presionar la tapa lateral en la zona C introduciéndola en el casquillo de goma.

Prescripción

Asegurarse de que la tapa lateral esté correctamente engancheda en las zonas A, B y C.

## 11.26 Desmontar la tapa de la caja del filtro de aire

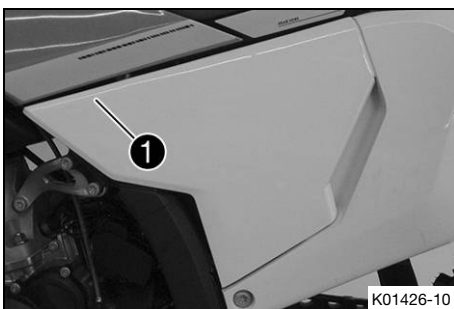

### Condición

La tapa de la caja del filtro de aire está asegurada.

- Retirar el tornillo ①.

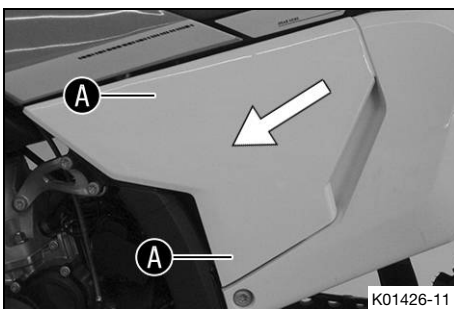

- Extraer la tapa de la caja de filtro de aire en la zona A y empujar lateralmente hacia delante. Quitar la tapa de la caja de filtro de aire.

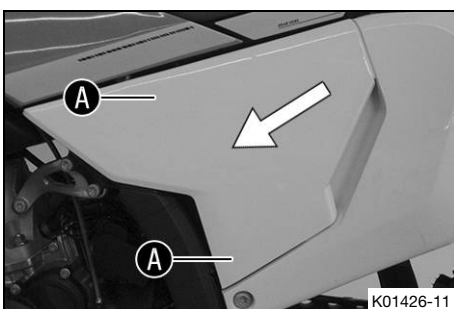

### Condición

La tapa de la caja del filtro de aire no está asegurada.

- Extraer la tapa de la caja de filtro de aire en la zona A y empujar lateralmente hacia delante. Quitar la tapa de la caja de filtro de aire.

## 11.27 Montar la tapa de la caja del filtro de aire

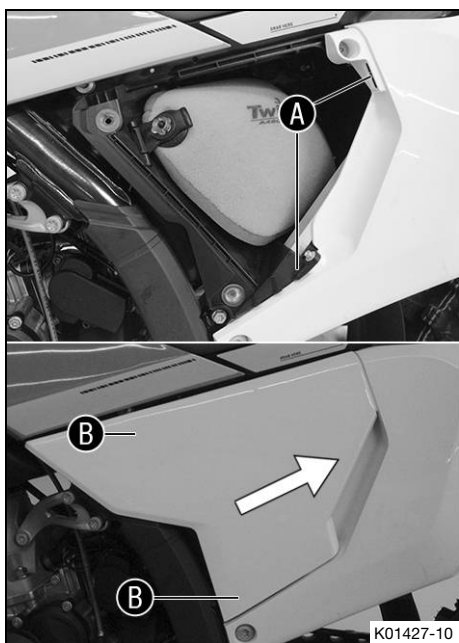

### Condición

La tapa de la caja del filtro de aire está asegurada.

- Enganchar la tapa de la caja del filtro de aire en la zona **A** y enclavarla en la zona **B**.



- Montar y apretar el tornillo **1**.

### Prescripción

Tornillo de la tapa de la caja del filtro de aire	<b>EJOT PT®</b> K60x20-Z	3 Nm (2,2 lbf ft)
---	-----------------------------	-------------------

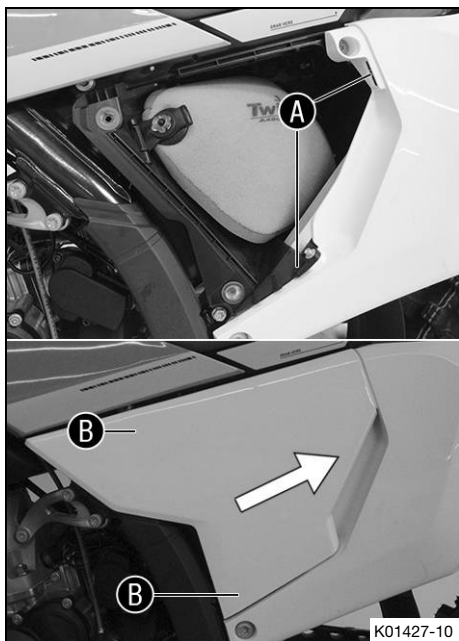

### Condición

La tapa de la caja del filtro de aire no está asegurada.

- Enganchar la tapa de la caja del filtro de aire en la zona **A** y enclavarla en la zona **B**.

## 11.28 Desmontar el filtro de aire 🛠️

### Indicación

**Daños en el motor** El aire de admisión sin filtrar afecta de forma negativa a la durabilidad del motor.

Sin filtro de aire entra polvo y suciedad en el motor.

- No ponga en marcha nunca el vehículo sin filtro de aire.



### Indicación

**Peligro para el medio ambiente** Los materiales contaminantes provocan daños en el medio ambiente.

- Los aceites, grasas, filtros, combustibles, productos de limpieza, líquido de frenos, etc., deben eliminarse correctamente y en conformidad con la normativa en vigor.

### Trabajo previo

- Desmontar la tapa de la caja del filtro de aire. (📖 pág. 65)

### Trabajo principal

- Desenganchar la lengüeta de sujeción ❶.
- Retirar el filtro de aire de su soporte.

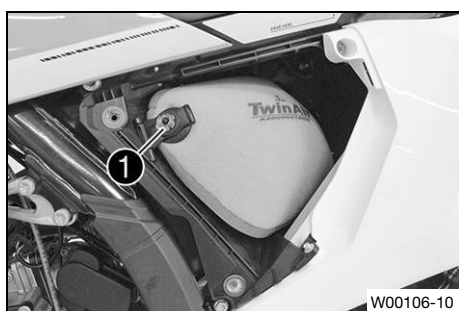

## 11.29 Limpiar el filtro de aire y la caja del filtro de aire 🛠️



### Indicación

**Peligro para el medio ambiente** Los materiales contaminantes provocan daños en el medio ambiente.

- Los aceites, grasas, filtros, combustibles, productos de limpieza, líquido de frenos, etc., deben eliminarse correctamente y en conformidad con la normativa en vigor.



### Información

No limpiar el filtro de aire con gasolina ni petróleo, ya que estas sustancias son agresivas para la espuma.

### Trabajo previo

- Desmontar la tapa de la caja del filtro de aire. (📖 pág. 65)
- Preparar para asegurar la tapa de la caja de filtro de aire. 🛠️ (📖 pág. 69)
- Desmontar el filtro de aire. 🛠️ (📖 pág. 67)

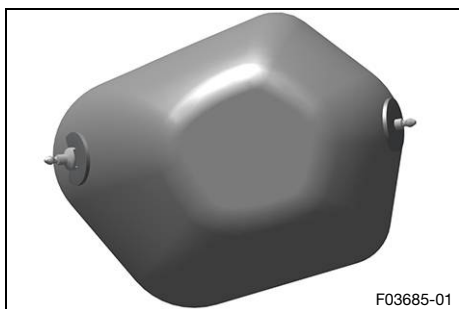

## Trabajo principal

- Lavar a fondo el filtro de aire en un líquido de limpieza especial y dejarlo secar bien.

Agente de limpieza para filtros de aire (📖 pág. 146)

## **i** Información

Oprimir sólo ligeramente el filtro de aire, no exprimirlo.

- Engrasar el filtro de aire seco con aceite para filtros de aire de alta calidad.

Aceite para filtros de aire de gomaespuma (📖 pág. 146)

- Limpiar la caja del filtro de aire.
- Limpiar la tubuladura de aspiración y comprobar que esté en buen estado y bien sujeta.

## Trabajo posterior

- Montar el filtro de aire. (📖 pág. 68)
- Montar la tapa de la caja del filtro de aire. (📖 pág. 66)

### 11.30 Montar el filtro de aire 🗨️

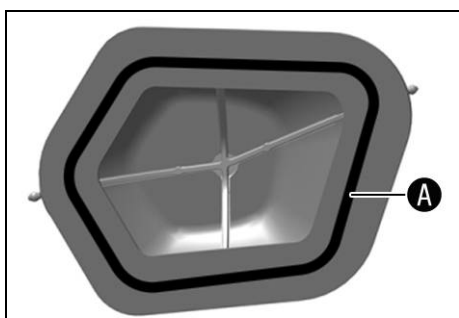

## Trabajo principal

- Montar el filtro de aire limpio en su soporte.

## **i** Información

La marca en el soporte del filtro de aire debe apuntar hacia arriba.

- Engrasar la zona **A** del filtro de aire.

Grasa de larga duración (📖 pág. 146)

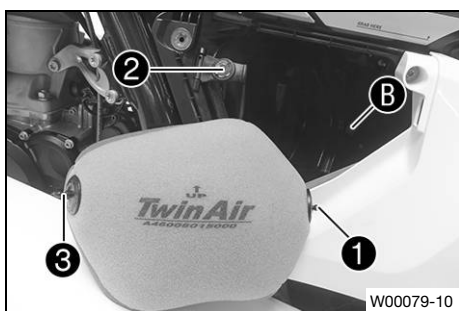
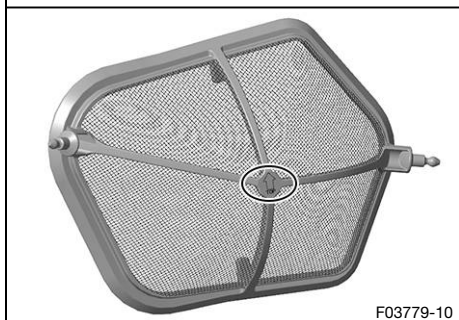

- Montar el filtro de aire y colocar la espiga de retención **1** en el casquillo **B**.

✓ El filtro de aire está colocado correctamente.

## **i** Información

La marca en el filtro de aire debe apuntar hacia arriba.

- Enganchar la lengüeta de sujeción **2**.

✓ La espiga de retención **3** queda fijada mediante la lengüeta de sujeción **2**.



### Información

Si el filtro de aire no está montado correctamente, podría entrar polvo y suciedad en el motor y provocar una avería.

### Trabajo posterior

- Montar la tapa de la caja del filtro de aire. (📖 pág. 66)



## 11.31 Preparar para asegurar la tapa de la caja de filtro de aire ↩

### Trabajo previo

- Desmontar la tapa de la caja del filtro de aire. (📖 pág. 65)

### Trabajo principal

- Perforar un agujero en la marca **A**.

Prescripción

Diámetro	6 mm (0,24 in)
----------	----------------

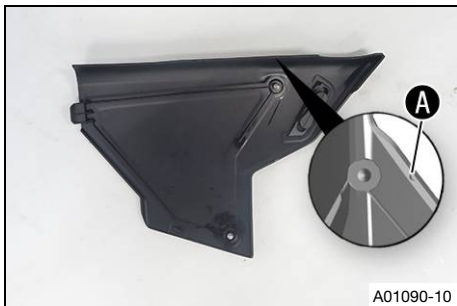

### Trabajo posterior

- Montar la tapa de la caja del filtro de aire. (📖 pág. 66)



## 11.32 Desmontar el silenciador



### Advertencia

**Peligro de quemaduras** El equipo de escape alcanza temperaturas elevadas durante el funcionamiento del vehículo.

- Antes de realizar cualquier trabajo, deje que se enfríe el equipo de escape.

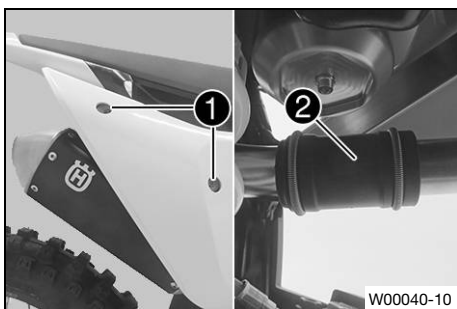

- Retirar los tornillos **1** con las arandelas.
- Quitar el silenciador del colector por el manguito **2**.



## 11.33 Montar el silenciador

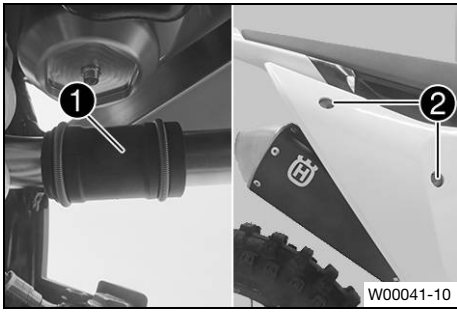

- Colocar el silenciador en el manguito ①.
- Montar y apretar los tornillos ② con las arandelas.

### Prescripción

Resto de tornillos del tren de rodaje	M6	10 Nm (7,4 lbf ft)
---------------------------------------	----	--------------------

## 11.34 Sustituir el relleno de vellón de fibra de vidrio del silenciador



### Advertencia

**Peligro de quemaduras** El equipo de escape alcanza temperaturas elevadas durante el funcionamiento del vehículo.

- Antes de realizar cualquier trabajo, deje que se enfríe el equipo de escape.



### Información

Con el tiempo, las fibras del material insonorizante se volatilizan y acceden al exterior: es decir, el silenciador "se consume".

Con ello, además de aumentar el nivel de ruidos, se modifica también la característica de potencia del vehículo.

### Trabajo previo

- Desmontar el silenciador. (📖 pág. 69)

### Trabajo principal

- Retirar los tornillos ①. Extraer el tubo interior ② con la junta tórica ③.
- Extraer el relleno de vellón de fibra de vidrio ④ del tubo interior.
- Limpiar y comprobar el estado de deterioro de las piezas que se deban volver a montar.
- Montar un nuevo relleno de vellón de fibra de vidrio ④ en el tubo interior.
- Montar la junta tórica ③ en el tubo interior ②.
- Insertar el tubo exterior ⑤ sobre el tubo interior con el nuevo relleno de vellón de fibra de vidrio y con la junta tórica.
- Montar y apretar todos los tornillos ①.

### Prescripción

Tornillos en el silenciador	M5	7 Nm (5,2 lbf ft)
-----------------------------	----	-------------------

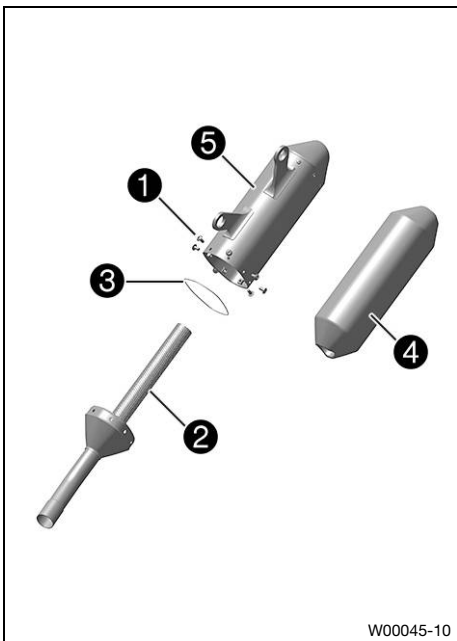

### Trabajo posterior

- Montar el silenciador. (📖 pág. 70)



## 11.35 Desmontar el depósito de combustible ↴



### Peligro

**Peligro de incendio** El combustible es fácilmente inflamable.

El combustible del depósito se dilata con el calor y podría salirse si este está demasiado lleno.

- No reposte el vehículo cerca de fuego abierto o de cigarrillos encendidos.
- Pare el motor para repostar.
- Asegúrese de no verter combustible, en especial sobre las partes del vehículo que estén muy calientes.
- Elimine inmediatamente el combustible que pueda haberse vertido.
- Respete las indicaciones para repostar.



### Advertencia

**Peligro de envenenamiento** El combustible es nocivo para la salud.

- Evite que el combustible entre en contacto con los ojos, la piel o la ropa.
- Acuda inmediatamente a un médico en caso de ingerirse combustible.
- No aspire los vapores del combustible.
- Si el combustible entra en contacto con la piel, lave inmediatamente la zona afectada con agua abundante.
- Si el combustible entra en contacto con los ojos, lávelos bien con agua y acuda inmediatamente a un médico.
- Si se mancha la ropa de combustible, cámbiese de ropa.
- Guarde el combustible correctamente en un bidón adecuado y manténgalo fuera del alcance de los niños.

### Trabajo previo

- Desmontar el asiento. (📖 pág. 63)
- Desmontar la tapa lateral derecha. (📖 pág. 64)

### Trabajo principal

- Desenchufar el conector ❶ de la bomba de combustible.
- Limpiar a fondo el acoplamiento de cierre rápido ❷ con aire comprimido.



### Información

Bajo ningún concepto debe permitirse que entre suciedad en la manguera de combustible. ¡Si entra suciedad se obstruirá la válvula de inyección!

- Separar el acoplamiento de cierre rápido.



### Información

Es posible que salgan restos de combustible por la manguera de combustible.

- Montar el juego de tapones de lavado ❸.

Juego de tapones de lavado (81212016100)

- Soltar de la tapa del depósito la manguera del respiradero del depósito de combustible.

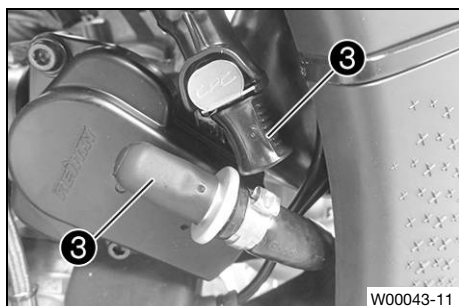
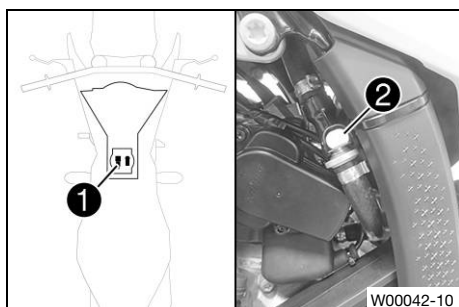

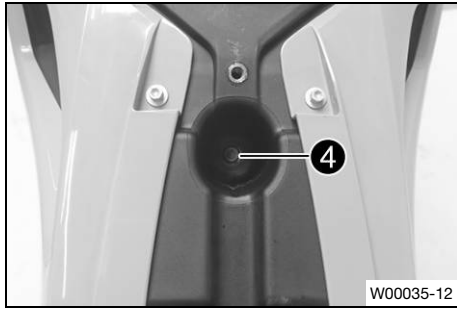

- Retirar el tornillo ④ con el casquillo de goma.

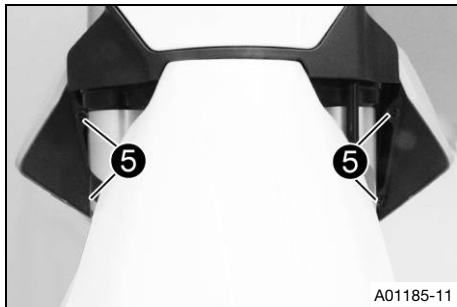

- Retirar los tornillos ⑤ con los casquillos de collarín.

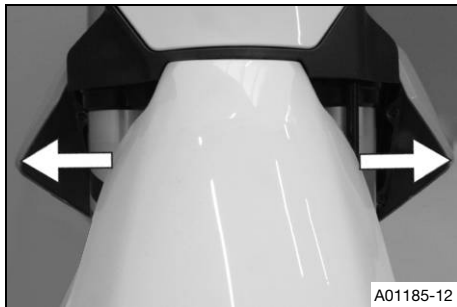

- Retirar los dos spoilers a los lados del radiador y retirar el depósito de combustible hacia arriba.

## 11.36 Montar el depósito de combustible ↩



### **Peligro**

**Peligro de incendio** El combustible es fácilmente inflamable.

El combustible del depósito se dilata con el calor y podría salirse si este está demasiado lleno.

- No reposte el vehículo cerca de fuego abierto o de cigarrillos encendidos.
- Pare el motor para repostar.
- Asegúrese de no verter combustible, en especial sobre las partes del vehículo que estén muy calientes.
- Elimine inmediatamente el combustible que pueda haberse vertido.
- Respete las indicaciones para repostar.



## Advertencia

**Peligro de envenenamiento** El combustible es nocivo para la salud.

- Evite que el combustible entre en contacto con los ojos, la piel o la ropa.
- Acuda inmediatamente a un médico en caso de ingerirse combustible.
- No aspire los vapores del combustible.
- Si el combustible entra en contacto con la piel, lave inmediatamente la zona afectada con agua abundante.
- Si el combustible entra en contacto con los ojos, lávelos bien con agua y acuda inmediatamente a un médico.
- Si se mancha la ropa de combustible, cámbiese de ropa.

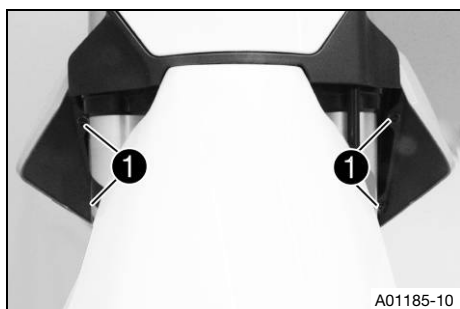

## Trabajo principal

- Comprobar el tendido del cable bowden del acelerador. (📖 pág. 79)
- Colocar el depósito de combustible y enganchar los dos spoilers a los lados en el radiador.
- Asegurarse de que no quede aprisionado ni pueda deteriorarse ningún cable eléctrico ni cable bowden.
- Acoplar la manguera del respiradero del depósito de combustible en la tapa del depósito de combustible.
- Montar y apretar los tornillos ① con los casquillos de collarín.

### Prescripción

Tornillo del spoiler del depósito de combustible en el radiador	M6	6 Nm (4,4 lbf ft)
---	----	-------------------

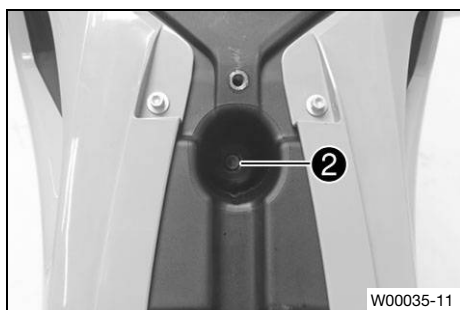

- Montar y apretar el tornillo ② con el casquillo de goma.

### Prescripción

Resto de tornillos del tren de rodaje	M6	10 Nm (7,4 lbf ft)
---------------------------------------	----	--------------------

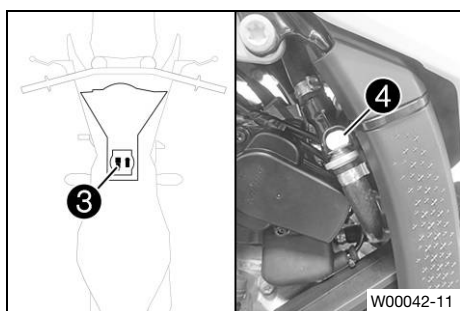

- Enchufar el conector ③ de la bomba de combustible.
- Retirar el juego de tapones de lavado y limpiar a fondo el acoplamiento de cierre rápido con aire comprimido.

## Información

Bajo ningún concepto debe permitirse que entre suciedad en la manguera de combustible. ¡Si entra suciedad se obstruirá la válvula de inyección!

- Rociar un paño sin pelusas con spray de silicona y engrasar ligeramente la junta tórica del acoplamiento de cierre rápido.

Spray de silicona (📖 pág. 147)

- Conectar el acoplamiento de cierre rápido ④ de la manguera de combustible.



## Información

Colocar el cable y la manguera de combustible a una distancia segura del sistema de escape.

### Trabajo posterior

- Montar la tapa lateral derecha. (📖 pág. 65)
- Montar el asiento. (📖 pág. 63)

## 11.37 Controlar la suciedad de la cadena

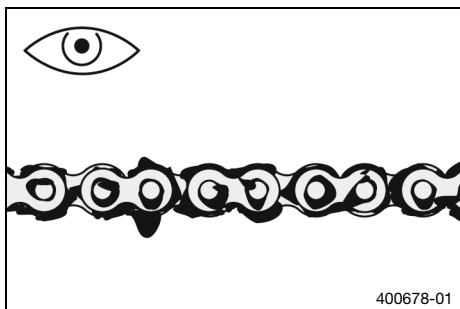

- Comprobar si hay suciedad patente sobre la cadena.
  - » Si la cadena está muy sucia:
    - Limpiar la cadena. (📖 pág. 74)

## 11.38 Limpiar la cadena



### Advertencia

**Peligro de accidente** El lubricante disminuye la adherencia al suelo de los neumáticos.

- Retire el lubricante de los neumáticos con un producto de limpieza adecuado.



### Advertencia

**Peligro de accidente** El aceite o la grasa en los discos de freno reducen la fuerza de frenado.

- Mantenga siempre los discos de freno libres de aceites y grasas.
- Limpie los discos de freno en caso necesario con un depurador de frenos.



### Indicación

**Peligro para el medio ambiente** Los materiales contaminantes provocan daños en el medio ambiente.

- Los aceites, grasas, filtros, combustibles, productos de limpieza, líquido de frenos, etc., deben eliminarse correctamente y en conformidad con la normativa en vigor.



## Información

La vida útil de la cadena depende en gran medida de su cuidado.

### Trabajo previo

- Levantar la motocicleta con un caballete elevador. (📖 pág. 50)

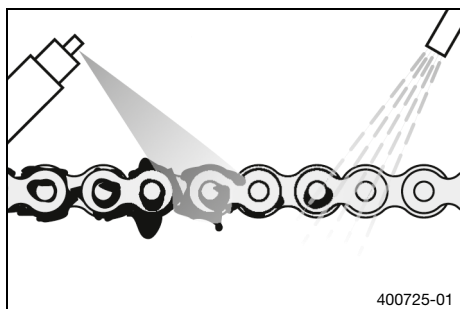

## Trabajo principal

- Quitar la suciedad basta con un chorro suave de agua.
- Eliminar los restos de lubricante con un limpiador para cadenas.

Agente de limpieza para cadenas (📖 pág. 146)

- Cuando se haya secado, aplicar spray para cadenas.

Spray para cadenas (todoterreno) (📖 pág. 147)

## Trabajo posterior

- Quitar la motocicleta del caballete elevador. (📖 pág. 50)



## 11.39 Comprobar la tensión de la cadena



### Advertencia

**Peligro de accidente** Una tensión de la cadena incorrecta daña los componentes y provoca accidentes.

Si la cadena está demasiado tensa, se desgastan la cadena, el piñón de la cadena, la corona de la cadena, así como el cojinete del cambio y el cojinete de la rueda trasera. Algunos componentes se pueden rasgar o romper en caso de sobrecarga.

Si la cadena está demasiado suelta, esta se puede salir del piñón de la cadena o de la corona de la cadena. Como consecuencia, la rueda trasera se bloquea o el motor resulta dañado.

- Compruebe la tensión de la cadena periódicamente.
- Ajuste la tensión de la cadena de acuerdo con las especificaciones.

## Trabajo previo

- Levantar la motocicleta con un caballete elevador. (📖 pág. 50)

## Trabajo principal

- Tirar de la cadena hacia arriba en el extremo de la pieza de deslizamiento de la cadena y calcular la tensión de la cadena **A**.



### Información

La parte inferior de la cadena **1** debe estar tensada. Debido a que las cadenas no se desgastan siempre de forma homogénea, la medida debe repetirse en varios puntos de la cadena.

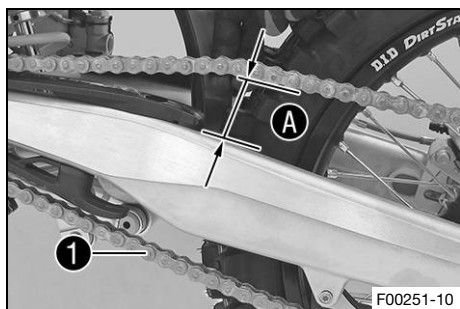

Tensión de la cadena	55 ... 58 mm (2,17 ... 2,28 in)
----------------------	---------------------------------

- » Si la tensión de la cadena no coincide con el valor prescrito:
  - Ajustar la tensión de la cadena. (📖 pág. 76)

## Trabajo posterior

- Quitar la motocicleta del caballete elevador. (📖 pág. 50)



## 11.40 Ajustar la tensión de la cadena



### Advertencia

**Peligro de accidente** Una tensión de la cadena incorrecta daña los componentes y provoca accidentes.

Si la cadena está demasiado tensa, se desgastan la cadena, el piñón de la cadena, la corona de la cadena, así como el cojinete del cambio y el cojinete de la rueda trasera. Algunos componentes se pueden rasgar o romper en caso de sobrecarga.

Si la cadena está demasiado suelta, esta se puede salir del piñón de la cadena o de la corona de la cadena. Como consecuencia, la rueda trasera se bloquea o el motor resulta dañado.

- Compruebe la tensión de la cadena periódicamente.
- Ajuste la tensión de la cadena de acuerdo con las especificaciones.

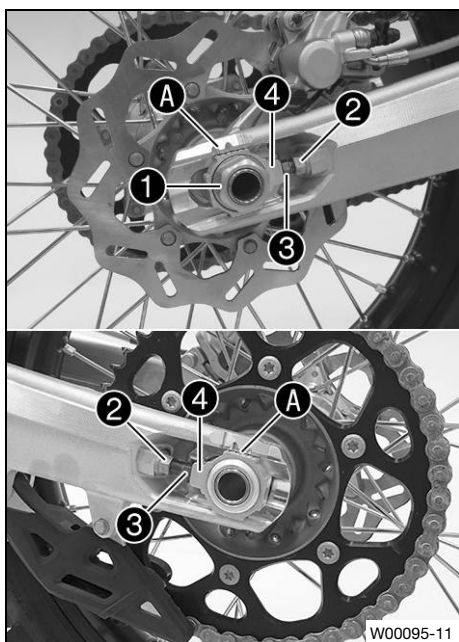

### Trabajo previo

- Levantar la motocicleta con un caballete elevador. (📖 pág. 50)
- Comprobar la tensión de la cadena. (📖 pág. 75)

### Trabajo principal

- Soltar la tuerca ①.
- Soltar las tuercas ②.
- Ajustar la tensión de la cadena girando los tornillos de ajuste ③ a la izquierda y a la derecha.

#### Prescripción

Tensión de la cadena	55 ... 58 mm (2,17 ... 2,28 in)
Girar los tornillos de ajuste ③ a la izquierda y a la derecha hasta que las marcas de los tensores derecho e izquierdo de la cadena estén en la misma posición respecto a las marcas de referencia A. Con ello, la rueda trasera está bien alineada.	

- Apretar las tuercas ②.
- Asegurarse de que los tensores de la cadena ④ se apoyan sobre los tornillos de ajuste ③.
- Apretar la tuerca ①.

#### Prescripción



### Información

Gracias a la amplia gama de ajuste de los tensores de la cadena (32 mm), es posible conducir con diferentes desmultiplicaciones secundarias sin modificar la longitud de la cadena.

Los tensores de la cadena ④ pueden girarse 180°.

### Trabajo posterior

- Quitar la motocicleta del caballete elevador. (📖 pág. 50)

## 11.41 Comprobar la cadena, la corona, el piñón y la guía de la cadena

### Trabajo previo

- Levantar la motocicleta con un caballete elevador. (📖 pág. 50)

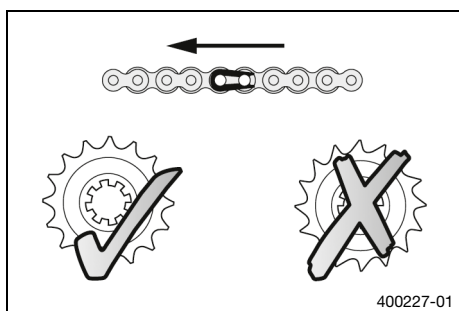

### Trabajo principal

- Poner la caja de cambios en posición de ralentí.
- Comprobar si la cadena, la corona de la cadena y el piñón de la cadena están desgastados.
  - » Si la cadena, la corona de la cadena o el piñón de la cadena están desgastados:
    - Sustituir el juego de transmisión. 🛠️

### **i** Información

La cadena, la corona y el piñón deben cambiarse siempre juntos.

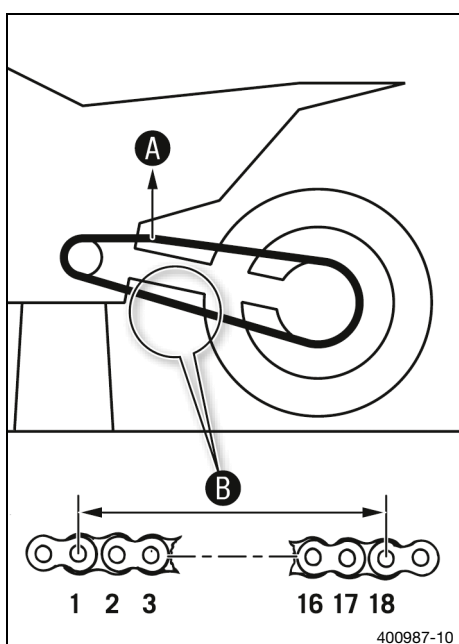

- Tirar de la parte superior de la cadena con el peso indicado **A**.

### Prescripción

Fuerza para medir el desgaste de la cadena	10 ... 15 kg (22 ... 33 lb.)
--	------------------------------

- Medir la separación **B** entre 18 eslabones de la cadena en la sección inferior de la misma.

### **i** Información

Debido a que las cadenas no se desgastan siempre de forma homogénea, la medida debe repetirse en varios puntos de la cadena.

Separación máxima <b>B</b> de los 18 eslabones en el punto más largo de la cadena	272 mm (10,71 in)
---	-------------------

- » Si la separación **B** es superior al valor prescrito:
  - Sustituir el juego de transmisión. 🛠️

### **i** Información

Cuando se monta una cadena nueva, también deben sustituirse la corona y el piñón de la cadena.

Si se montan en una corona o un piñón usados, las cadenas nuevas se desgastan más rápido.

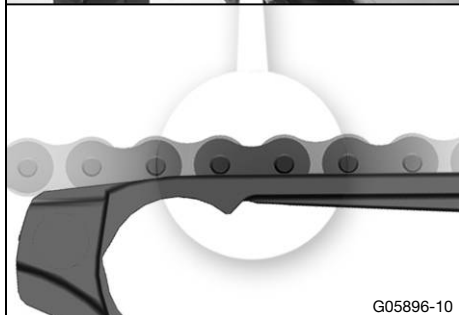

G05896-10

- Comprobar el desgaste de la protección contra el deslizamiento de la cadena.
  - » Si el borde inferior del perno de la cadena está a la misma altura o por debajo de la protección contra el deslizamiento de la cadena:
    - Sustituir la protección contra el deslizamiento de la cadena. 🛠️
- Comprobar que el guardacadena tenga un asiento firme.
  - » Si la protección contra el deslizamiento de la cadena está suelta:
    - Apretar los tornillos de la protección contra el deslizamiento de la cadena.

Prescripción

Tornillo del guardacadena	M6	6 Nm (4,4 lbf ft) <b>Loctite®243™</b>
---------------------------	----	--

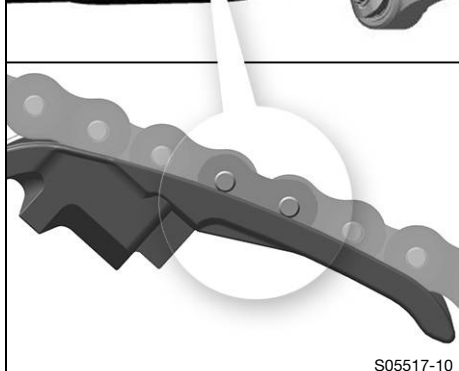
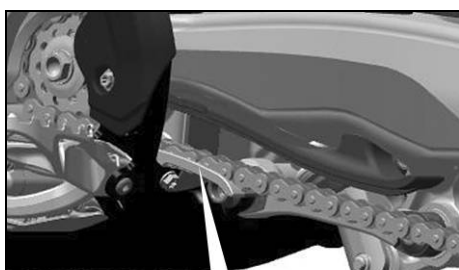

S05517-10

- Controlar el desgaste de la pieza de deslizamiento de la cadena.
  - » Si el borde inferior del perno de la cadena se encuentra a la altura o por debajo de la pieza de deslizamiento de la cadena:
    - Sustituir la pieza de deslizamiento de la cadena. 🛠️
- Controlar que la pieza de deslizamiento de la cadena esté asentada con firmeza.
  - » Si la pieza de deslizamiento de la cadena está suelta:
    - Apretar el tornillo de la pieza de deslizamiento de la cadena.

Prescripción

Tornillo de la pieza de deslizamiento de la cadena	M8	15 Nm (11,1 lbf ft)
--	----	------------------------

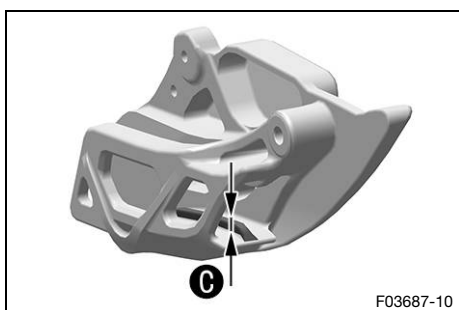

F03687-10

- Utilizando un pie de rey, medir la cota **C** en la guía de la cadena.

Espesor mínimo <b>C</b> de la guía de la cadena	6 mm (0,24 in)
---	----------------

- » Si no se alcanza el valor prescrito:
  - Sustituir la guía de la cadena. 🛠️





- Comprobar que la guía de la cadena esté colocada firmemente.

» Si la guía de la cadena está suelta:

- Apretar los tornillos de la guía de la cadena.

Prescripción

Resto de tornillos del tren de rodaje	M6	10 Nm (7,4 lbf ft)
Resto de tuercas del tren de rodaje	M6	10 Nm (7,4 lbf ft)

### Trabajo posterior

- Quitar la motocicleta del caballete elevador. (📖 pág. 50)

## 11.42 Controlar el chasis



- Comprobar si el chasis está deteriorado, agrietado o deformado.

» Si el chasis está deteriorado, agrietado o deformado:

- Sustituir el chasis. 🛠️

Prescripción

Las reparaciones del chasis no están permitidas.

## 11.43 Comprobar el basculante



- Comprobar si el basculante está deteriorado, agrietado o deformado.

» Si el basculante está deteriorado, agrietado o deformado:

- Sustituir el basculante. 🛠️

Prescripción

Las reparaciones del basculante no están permitidas.

## 11.44 Comprobar el tendido del cable bowden del acelerador



### Advertencia

**Peligro de accidente** El cable bowden del acelerador puede resultar doblado, aplastado o bloqueado si se instala mal.

Si se dobla, aplasta o bloquea el cable bowden del acelerador, no se puede controlar más la velocidad.

- Asegúrese de que el tendido del cable bowden del acelerador y la holgura del cable bowden del acelerador respondan al valor especificado.

### Trabajo previo

- Desmontar el asiento. (📖 pág. 63)
- Desmontar la tapa lateral derecha. (📖 pág. 64)
- Desmontar el depósito de combustible. 🛠️ (📖 pág. 71)



## Trabajo principal

- Comprobar el tendido del cable bowden del acelerador.

Los dos cables bowden del gas deben pasar juntos por la parte posterior del manillar, por encima del soporte del depósito de combustible en el lado derecho del chasis, hacia el cuerpo de la válvula de mariposa. El cable bowden del gas debe estar fijado con la goma de sujeción en el soporte del depósito de combustible.

- » Si el tendido del cable bowden del acelerador no se corresponde con la especificación:
  - Corregir el tendido del cable bowden del acelerador.

## Trabajo posterior

- Montar el depósito de combustible. (📖 pág. 72)
- Montar la tapa lateral derecha. (📖 pág. 65)
- Montar el asiento. (📖 pág. 63)

## 11.45 Comprobar la empuñadura de goma

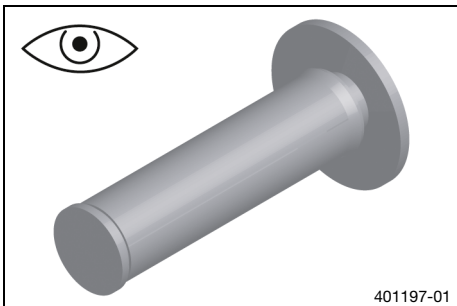

- Comprobar si las empuñaduras de goma del manillar están deterioradas o desgastadas y si están colocadas firmemente.

### **i** Información

Las empuñaduras de goma están vulcanizadas en el lado izquierdo a un casquillo y en el lado derecho al tubo del puño del acelerador. El casquillo izquierdo está fijado al manillar.

La empuñadura de goma únicamente se puede sustituir junto con el casquillo o el tubo del acelerador.

- » Si una empuñadura de goma está deteriorada o desgastada:
  - Sustituir la empuñadura de goma.

- Comprobar que el tornillo **1** esté colocado firmemente.

### Prescripción

Tornillo del puño fijo	M4	5 Nm (3,7 lbf ft) <b>Loctite®243™</b>
------------------------	----	--

El rombo **A** debe estar arriba.

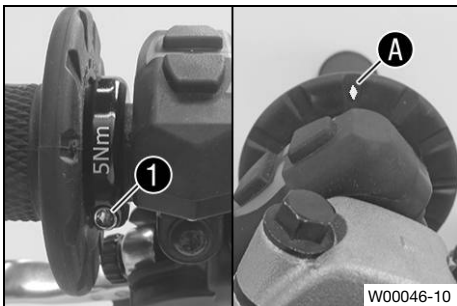

## 11.46 Ajustar la posición básica de la maneta del embrague

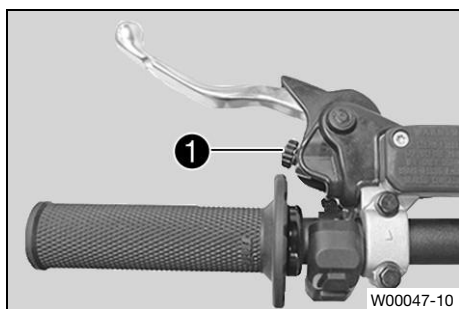

- Adaptar la posición básica de la maneta del embrague al tamaño de la mano con el tornillo de ajuste ①.

### **i** Información

Girando el tornillo de ajuste en sentido antihorario, la maneta del embrague se acerca al manillar. Girando el tornillo de ajuste en sentido horario, la maneta del embrague se separa del manillar. El margen de ajuste es limitado. Hay que girar el tornillo de ajuste solo con la mano y sin forzarlo. No realizar los ajustes durante la conducción.



## 11.47 Controlar y corregir el nivel de líquido del embrague hidráulico



### Advertencia

**Irritación de la piel** El líquido de frenos es nocivo para la salud.

- Mantenga el líquido de frenos fuera del alcance de los niños.
- Utilizar ropa y gafas de protección adecuadas.
- Evite que el líquido de frenos entre en contacto con la piel, los ojos o la ropa.
- Acuda inmediatamente a un médico en caso de ingerirse líquido de frenos.
- Si el líquido de frenos entra en contacto con la piel, lave inmediatamente la zona afectada con agua abundante.
- Si el líquido de frenos entra en contacto con los ojos, lávelos bien con agua y acuda inmediatamente a un médico.
- Si se mancha la ropa de líquido de frenos, cámbiese de ropa.



### Información

El nivel de líquido aumenta a medida que se desgastan los discos de forro del embrague. No debe permitirse que el líquido de frenos entre en contacto con las piezas pintadas del vehículo, ya que daña la pintura.

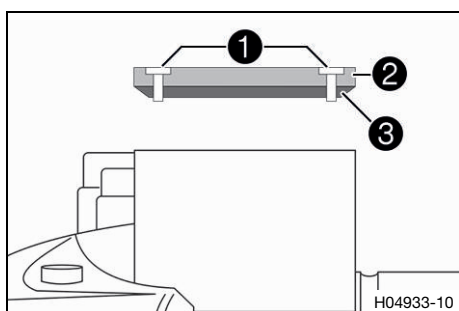

- Colocar el depósito de reserva del embrague hidráulico montado sobre el manillar en posición horizontal.
- Retirar los tornillos ①.
- Desmontar la tapa ② con la membrana ③.
- Controlar el nivel de líquido.

Nivel de líquido por debajo del borde superior del depósito	4 mm (0,16 in)
---	----------------

- » Si el nivel de líquido no coincide con el valor prescrito:
  - Corregir el nivel de líquido del embrague hidráulico.

Líquido de frenos DOT 4/DOT 5.1 (📖 pág. 145)

- Colocar la tapa con la membrana. Montar los tornillos y apretarlos.



## Información

Si se derrama o rebosa líquido de frenos, lavar inmediatamente con agua.

### 11.48 Cambiar el líquido del embrague hidráulico ↻



#### Advertencia

**Irritación de la piel** El líquido de frenos es nocivo para la salud.

- Mantenga el líquido de frenos fuera del alcance de los niños.
- Utilizar ropa y gafas de protección adecuadas.
- Evite que el líquido de frenos entre en contacto con la piel, los ojos o la ropa.
- Acuda inmediatamente a un médico en caso de ingerirse líquido de frenos.
- Si el líquido de frenos entra en contacto con la piel, lave inmediatamente la zona afectada con agua abundante.
- Si el líquido de frenos entra en contacto con los ojos, lávelos bien con agua y acuda inmediatamente a un médico.
- Si se mancha la ropa de líquido de frenos, cámbiese de ropa.



#### Indicación

**Peligro para el medio ambiente** Los materiales contaminantes provocan daños en el medio ambiente.

- Los aceites, grasas, filtros, combustibles, productos de limpieza, líquido de frenos, etc., deben eliminarse correctamente y en conformidad con la normativa en vigor.



#### Información

No debe permitirse que el líquido de frenos entre en contacto con las piezas pintadas del vehículo, ya que daña la pintura.

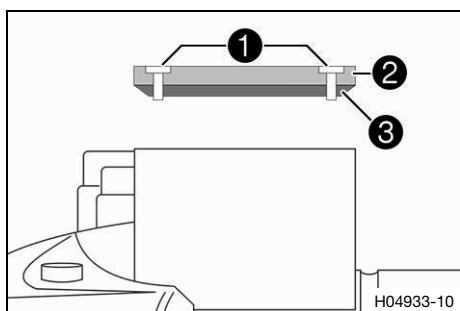

- Colocar el depósito de reserva del embrague hidráulico montado sobre el manillar en posición horizontal.
- Retirar los tornillos ①.
- Desmontar la tapa ② con la membrana ③.

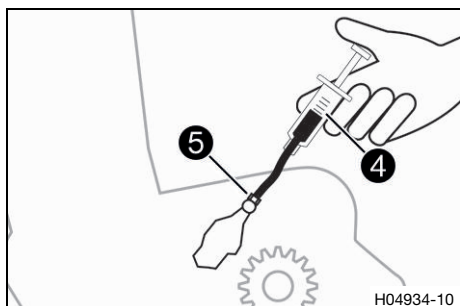

- Llenar la jeringa de purga de aire ④ con el líquido adecuado.

Jeringa (50329050000)
-----------------------

Líquido de frenos DOT 4/DOT 5.1 (📖 pág. 145)
--

- Retirar la cubierta de protección.
- Soltar el tornillo de purga de aire ⑤ del cilindro receptor del embrague y montar la jeringa de purga de aire ④.

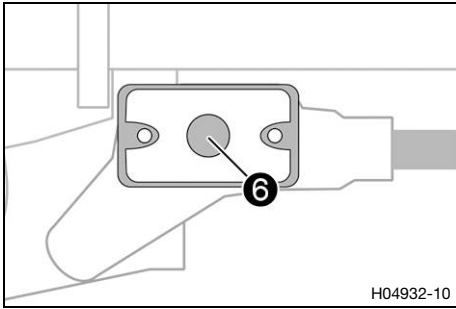

- Inyectar líquido en el sistema solamente hasta que este salga sin burbujas por el orificio 6 del cilindro emisor.
- Durante esta operación, aspirar líquido del depósito de reserva del cilindro emisor, para evitar que rebose.
- Desmontar la jeringa de purga de aire. Apretar el tornillo de purga de aire 5.
- Montar la cubierta de protección.
- Corregir el nivel de líquido del embrague hidráulico.

Prescripción

Nivel de líquido por debajo del borde superior del depósito	4 mm (0,16 in)
---	----------------

- Colocar la tapa con la membrana. Montar los tornillos y apretarlos.

**i** Información

Si se derrama o rebosa líquido de frenos, lavar inmediatamente con agua.

## 12.1 Comprobar la carrera en vacío de la maneta del freno de mano



### Advertencia

**Peligro de accidente** Cuando se sobrecalienta, el equipo de frenos no funciona correctamente.

Si no se dispone de carrera en vacío en la maneta del freno de mano, el equipo de frenos ejerce presión sobre el freno de la rueda delantera.

- Ajuste la carrera en vacío en la maneta del freno de mano de acuerdo con las especificaciones.

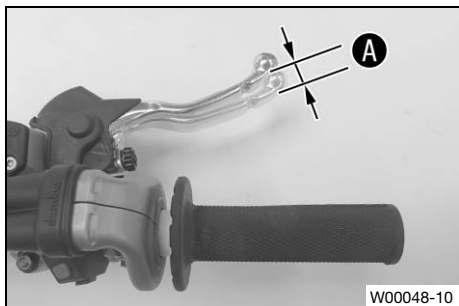

- Empujar la maneta del freno de mano hacia delante y comprobar la carrera en vacío **A**.

Carrera en vacío en la maneta de freno de mano	$\geq 3 \text{ mm } (\geq 0,12 \text{ in})$
--	---

- » Si la carrera en vacío no coincide con el valor prescrito:
  - Comprobar si está deteriorado el equipo de frenos.

## 12.2 Ajustar la posición básica de la maneta del freno de mano

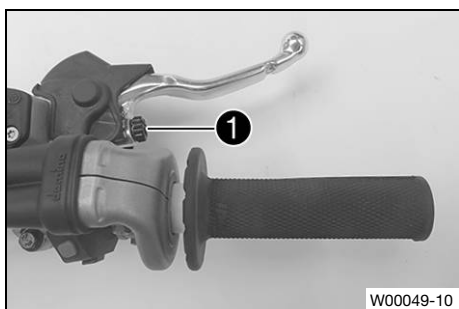

- Comprobar la carrera en vacío de la maneta del freno de mano. (📖 pág. 84)
- Adaptar la posición básica de la maneta del freno de mano al tamaño de la mano con el tornillo de ajuste **1**.



### Información

Girando el tornillo de ajuste en sentido horario, la maneta del freno de mano se separa del manillar. Girando el tornillo de ajuste en sentido antihorario, la maneta del freno de mano se acerca al manillar.

El margen de ajuste es limitado.

El tornillo de ajuste solo debe girarse con la mano y no se debe forzar.

No realizar los ajustes durante la conducción.

## 12.3 Comprobar los discos de freno



### Advertencia

**Peligro de accidente** Los discos de freno desgastados reducen la fuerza de frenado.

- Asegúrese de cambiar de inmediato los discos de freno desgastados. (Su taller especializado autorizado de Husqvarna Motorcycles estará encantado de ayudarle.)

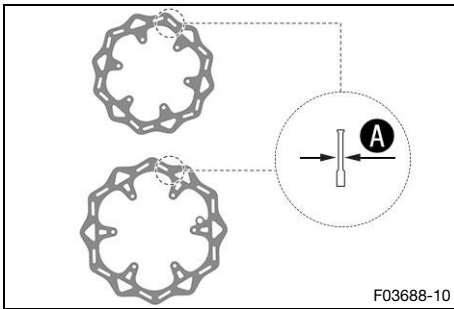

- Comprobar la cota de espesor **A** en la parte delantera y trasera de los discos de freno, en varios puntos del disco de freno.



#### Información

A causa del desgaste disminuye el espesor del disco de freno en la superficie de apoyo de las pastillas de freno.

Discos de freno - límite de desgaste	
Delante	2,5 mm (0,098 in)
Detrás	3,5 mm (0,138 in)

- » Si el espesor del disco de freno es inferior al valor prescrito:
  - Sustituir el disco de freno de la rueda delantera. 🛠️
  - Sustituir el disco del freno trasero. 🛠️
- Comprobar si los discos de freno delantero y trasero están deteriorados, agrietados o deformados.
  - » Si el disco de freno está deteriorado, agrietado o deformado:
    - Sustituir el disco de freno de la rueda delantera. 🛠️
    - Sustituir el disco del freno trasero. 🛠️



## 12.4 Comprobar el nivel de líquido de frenos de la rueda delantera



### Advertencia

**Peligro de accidente** Si no hay nivel de líquido de frenos suficiente, se avería el equipo de frenos.

Si el nivel de líquido de frenos desciende por debajo de la marca o del valor indicados, hay fugas en el equipo de frenos o las pastillas de freno están desgastadas.

- Compruebe el equipo de frenos y deje de circular hasta que se haya solventado el problema. (Su taller especializado autorizado de Husqvarna Motorcycles estará encantado de ayudarle.)



### Advertencia

**Peligro de accidente** El líquido de frenos envejecido o inadecuado merma el funcionamiento del equipo de frenos.

- Asegúrese de cambiar el líquido de frenos de las ruedas delantera y trasera conforme a lo especificado en el programa de servicio. (Su taller especializado autorizado de Husqvarna Motorcycles estará encantado de ayudarle.)
- Asegúrese de que solo se utilice líquido de frenos limpio y autorizado procedente de un recipiente cerrado herméticamente. (Su taller especializado autorizado de Husqvarna Motorcycles estará encantado de ayudarle.)

### Trabajo previo

- Comprobar las pastillas de freno y el seguro de las pastillas de freno de la rueda delantera. (📖 pág. 87)

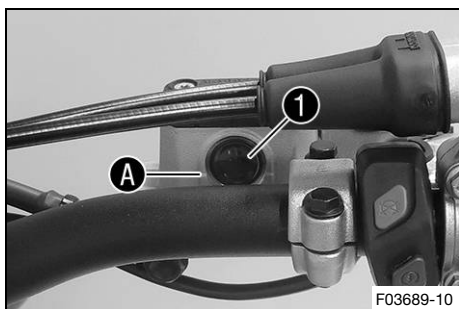

## Trabajo principal

- Colocar en posición horizontal el depósito de compensación del líquido de frenos que está montado en el manillar.
- Comprobar el nivel de líquido de frenos en la mirilla ①.
  - » Si el nivel de líquido de frenos ha descendido de la marca Ⓐ:
    - Rellenar el líquido de frenos de la rueda delantera. 📖 (pág. 86)

## 12.5 Rellenar el líquido de frenos de la rueda delantera 📖



### Advertencia

**Peligro de accidente** Si no hay nivel de líquido de frenos suficiente, se avería el equipo de frenos.

Si el nivel de líquido de frenos desciende por debajo de la marca o del valor indicados, hay fugas en el equipo de frenos o las pastillas de freno están desgastadas.

- Compruebe el equipo de frenos y deje de circular hasta que se haya solventado el problema. (Su taller especializado autorizado de Husqvarna Motorcycles estará encantado de ayudarle.)



### Advertencia

**Irritación de la piel** El líquido de frenos es nocivo para la salud.

- Mantenga el líquido de frenos fuera del alcance de los niños.
- Utilizar ropa y gafas de protección adecuadas.
- Evite que el líquido de frenos entre en contacto con la piel, los ojos o la ropa.
- Acuda inmediatamente a un médico en caso de ingerirse líquido de frenos.
- Si el líquido de frenos entra en contacto con la piel, lave inmediatamente la zona afectada con agua abundante.
- Si el líquido de frenos entra en contacto con los ojos, lávelos bien con agua y acuda inmediatamente a un médico.
- Si se mancha la ropa de líquido de frenos, cámbiese de ropa.



### Advertencia

**Peligro de accidente** El líquido de frenos envejecido o inadecuado merma el funcionamiento del equipo de frenos.

- Asegúrese de cambiar el líquido de frenos de las ruedas delantera y trasera conforme a lo especificado en el programa de servicio. (Su taller especializado autorizado de Husqvarna Motorcycles estará encantado de ayudarle.)
- Asegúrese de que solo se utilice líquido de frenos limpio y autorizado procedente de un recipiente cerrado herméticamente. (Su taller especializado autorizado de Husqvarna Motorcycles estará encantado de ayudarle.)



### Indicación

**Peligro para el medio ambiente** Los materiales contaminantes provocan daños en el medio ambiente.

- Los aceites, grasas, filtros, combustibles, productos de limpieza, líquido de frenos, etc., deben eliminarse correctamente y en conformidad con la normativa en vigor.



### Información

No debe permitirse que el líquido de frenos entre en contacto con las piezas pintadas del vehículo, ya que daña la pintura.



## Trabajo previo

- Comprobar las pastillas de freno y el seguro de las pastillas de freno de la rueda delantera. (📖 pág. 87)

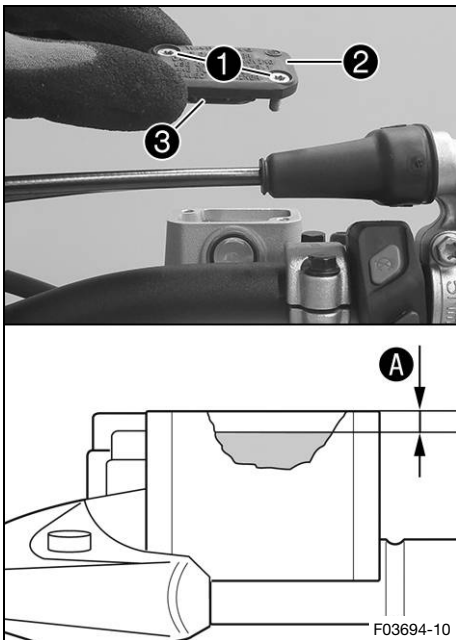

## Trabajo principal

- Colocar en posición horizontal el depósito de compensación del líquido de frenos que está montado en el manillar.
- Retirar los tornillos 1.
- Desmontar la tapa 2 con la membrana 3.
- Rellenar líquido de frenos hasta la cota A.

### Prescripción

Cota A (nivel de líquido de frenos debajo del borde superior del depósito)	5 mm (0,2 in)
--	---------------

Líquido de frenos DOT 4/DOT 5.1 (📖 pág. 145)
--

- Colocar la tapa 2 con la membrana 3. Montar y apretar los tornillos 1.

### Información

Si se derrama o rebosa líquido de frenos, lavar inmediatamente con agua.

## 12.6 Comprobar las pastillas de freno y el seguro de las pastillas de freno de la rueda delantera



### Advertencia

**Peligro de accidente** Las pastillas de freno desgastadas reducen la fuerza de frenado.

- Asegúrese de cambiar de inmediato las pastillas de freno desgastadas. (Su taller especializado autorizado de Husqvarna Motorcycles estará encantado de ayudarle.)

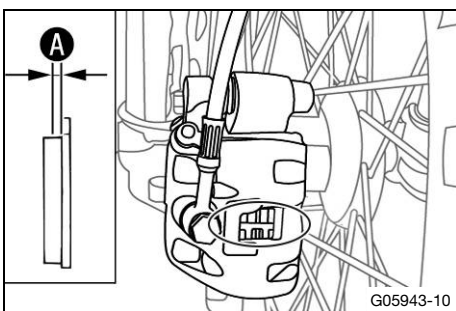

- Controlar el espesor A de las pastillas de freno.

Espesor mínimo de las pastillas de freno A	$\geq 1 \text{ mm } (\geq 0,04 \text{ in})$
--	---

- » Si el espesor mínimo de las pastillas de freno está por debajo del mínimo:
  - Sustituir las pastillas de freno de la rueda delantera. (📖 pág. 88)
- Controlar si las pastillas de freno están deterioradas o fisuradas.
  - » Si se detecta deterioro o fisuras:
    - Sustituir las pastillas de freno de la rueda delantera. (📖 pág. 88)
- Comprobar el seguro de las pastillas de freno.
  - » Si las pastillas de freno no están aseguradas correctamente:
    - Asegurar las pastillas de freno; en caso necesario, utilizar piezas nuevas.

## 12.7 Sustituir las pastillas de freno de la rueda delantera ↩



### Advertencia

**Peligro de accidente** Un servicio realizado incorrectamente avería el equipo de frenos.

- Asegúrese de que el mantenimiento y las reparaciones se realicen correctamente. (Su taller especializado autorizado de Husqvarna Motorcycles estará encantado de ayudarle.)



### Advertencia

**Irritación de la piel** El líquido de frenos es nocivo para la salud.

- Mantenga el líquido de frenos fuera del alcance de los niños.
- Utilizar ropa y gafas de protección adecuadas.
- Evite que el líquido de frenos entre en contacto con la piel, los ojos o la ropa.
- Acuda inmediatamente a un médico en caso de ingerirse líquido de frenos.
- Si el líquido de frenos entra en contacto con la piel, lave inmediatamente la zona afectada con agua abundante.
- Si el líquido de frenos entra en contacto con los ojos, lávelos bien con agua y acuda inmediatamente a un médico.
- Si se mancha la ropa de líquido de frenos, cámbiese de ropa.



### Advertencia

**Peligro de accidente** El líquido de frenos envejecido o inadecuado merma el funcionamiento del equipo de frenos.

- Asegúrese de cambiar el líquido de frenos de las ruedas delantera y trasera conforme a lo especificado en el programa de servicio. (Su taller especializado autorizado de Husqvarna Motorcycles estará encantado de ayudarle.)
- Asegúrese de que solo se utilice líquido de frenos limpio y autorizado procedente de un recipiente cerrado herméticamente. (Su taller especializado autorizado de Husqvarna Motorcycles estará encantado de ayudarle.)



### Advertencia

**Peligro de accidente** El aceite o la grasa en los discos de freno reducen la fuerza de frenado.

- Mantenga siempre los discos de freno libres de aceites y grasas.
- Limpie los discos de freno en caso necesario con un depurador de frenos.



### Advertencia

**Peligro de accidente** Las pastillas de freno no autorizadas modifican la fuerza de frenado.

No todas las pastillas de freno están verificadas y homologadas para las motocicletas Husqvarna. La estructura y el valor de fricción de las pastillas de freno, así como la potencia de frenada, podrían diferir notablemente de los de las pastillas de freno originales.

Si se emplean otras pastillas de freno diferentes de las equipadas originalmente, no se garantiza la conformidad con la homologación original. En este caso, el vehículo ya no responde al ajuste de fábrica y la garantía del fabricante pierde validez.

- Utilice solamente pastillas de freno autorizadas o recomendadas por Husqvarna Motorcycles.



### Indicación

**Peligro para el medio ambiente** Los materiales contaminantes provocan daños en el medio ambiente.

- Los aceites, grasas, filtros, combustibles, productos de limpieza, líquido de frenos, etc., deben eliminarse correctamente y en conformidad con la normativa en vigor.

**i Información**

No debe permitirse que el líquido de frenos entre en contacto con las piezas pintadas del vehículo, ya que daña la pintura.

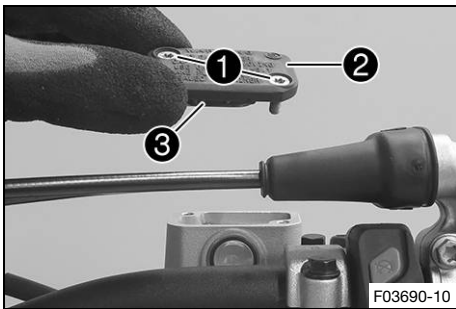

- Colocar en posición horizontal el depósito de compensación del líquido de frenos que está montado en el manillar.
- Retirar los tornillos ①.
- Desmontar la tapa ② con la membrana ③.

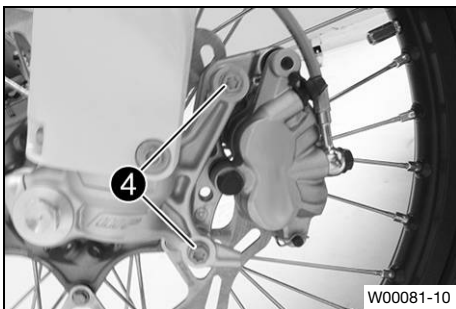

- Retirar los tornillos ④.
- Oprimir las pastillas de freno ladeando ligeramente la pinza del freno sobre el disco de freno. Extraer la pinza del freno del disco de freno hacia arriba con cuidado.
- Presionar hacia atrás el pistón de freno hasta la posición básica y asegurarse de que no sale líquido de frenos del depósito de compensación del líquido de frenos y, en caso necesario, aspirarlo.

**i Información**

Con la pinza del freno desmontada, no accionar la maneta del freno de mano.

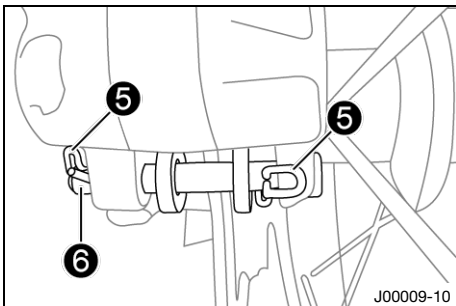

- Retirar los pasadores elásticos ⑤, extraer el perno ⑥ y retirar las pastillas de freno.
- Limpiar la pinza del freno y su soporte.

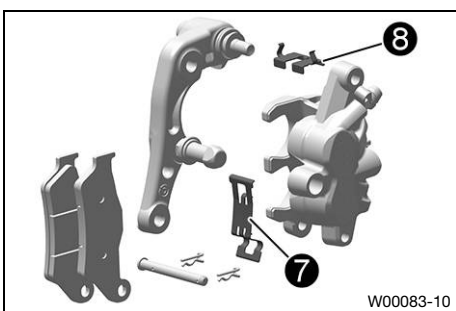

- Comprobar que la chapa elástica ⑦ de la pinza del freno y la chapa deslizante de la pastilla de freno ⑧ en el soporte de la pinza de freno están colocadas correctamente.

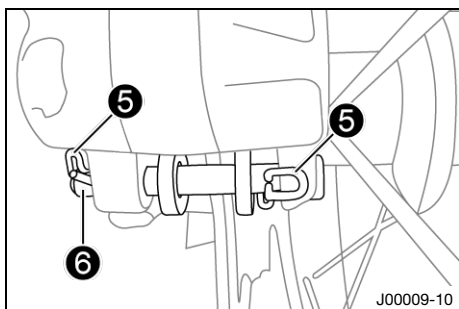

- Colocar las pastillas de freno nuevas, insertar el perno 6 y montar los pasadores elásticos 5.

Prescripción

Montar los pasadores elásticos externos desde delante hacia atrás.

Montar los pasadores elásticos internos desde detrás hacia delante.

### **i** Información

Sustituir siempre todas las pastillas de freno.

A fin de facilitar el montaje del perno, presionar las pastillas de freno contra los muelles de retención.

Asegurarse de que la posición de las pastillas de freno y los muelles de retención sea correcta.

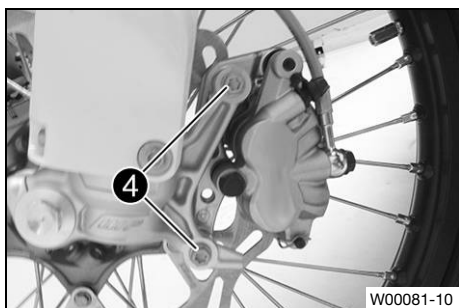

- Colocar la pinza del freno en su posición.

- Montar y apretar los tornillos 4.

Prescripción

Tornillo de la pinza del freno delantera	M8	25 Nm (18,4 lbf ft) <b>Loctite®243™</b>
--	----	--

- Accionar varias veces la maneta del freno de mano hasta que las pastillas de freno toquen el disco de freno y se note un punto de resistencia.

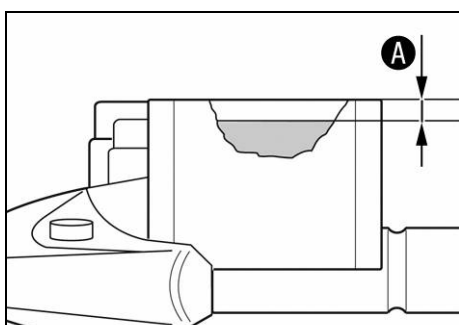

- Corregir el nivel de líquido de frenos hasta la cota A.

Prescripción

Cota A (nivel de líquido de frenos debajo del borde superior del depósito)	5 mm (0,2 in)
--	---------------

Líquido de frenos DOT 4/DOT 5.1 (📖 pág. 145)

- Colocar la tapa 2 con la membrana 3.
- Montar y apretar los tornillos 1.

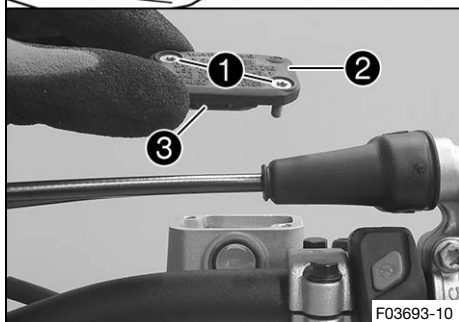

### **i** Información

Si se derrama o rebosa líquido de frenos, lavar inmediatamente con agua.

## 12.8 Controlar la carrera en vacío del pedal del freno



### Advertencia

**Peligro de accidente** Avería del equipo de frenos en caso de sobrecalentamiento o ajuste incorrecto.

Si no existe carrera en vacío en el pedal del freno, el equipo de frenos ejerce presión sobre el freno trasero.

- Ajuste la carrera en vacío del pedal del freno de acuerdo con las especificaciones.
- Asegúrese de que los trabajos de ajuste se realicen correctamente. (Su taller especializado autorizado de Husqvarna Motorcycles estará encantado de ayudarle.)

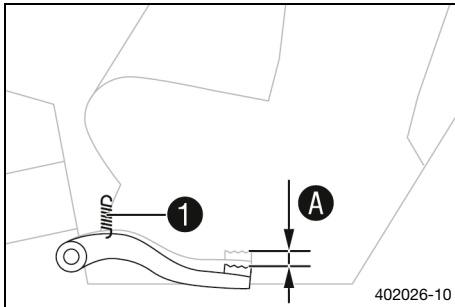

- Desenganchar el muelle ①.
- Mover el pedal del freno de un lado a otro entre el tope final y el punto de contacto con el pistón del cilindro del freno trasero, y controlar la carrera en vacío A.

Prescripción

Carrera en vacío del pedal del freno	3 ... 5 mm (0,12 ... 0,2 in)
--------------------------------------	------------------------------

» Si la carrera en vacío no coincide con el valor prescrito:

- Ajustar la posición básica del pedal del freno. 📖 (pág. 91)
- Enganchar el muelle ①.



## 12.9 Ajustar la posición básica del pedal del freno 📖



### Advertencia

**Peligro de accidente** Avería del equipo de frenos en caso de sobrecalentamiento o ajuste incorrecto.

Si no existe carrera en vacío en el pedal del freno, el equipo de frenos ejerce presión sobre el freno trasero.

- Ajuste la carrera en vacío del pedal del freno de acuerdo con las especificaciones.
- Asegúrese de que los trabajos de ajuste se realicen correctamente. (Su taller especializado autorizado de Husqvarna Motorcycles estará encantado de ayudarle.)

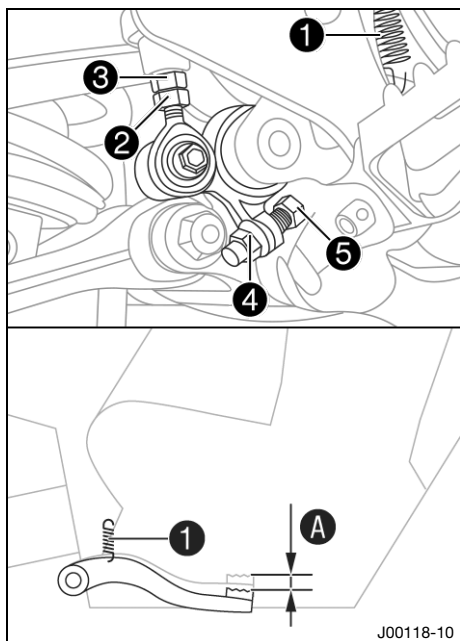

- Desenganchar el muelle ①.
- Soltar la tuerca ② y girarla con el vástago de presión ③ para ajustar la carrera en vacío máxima.
- Para personalizar la posición básica del pedal del freno, soltar la tuerca ④ y girar el tornillo ⑤ en consecuencia.

### Información

El margen de ajuste es limitado.

- Girar debidamente el vástago de presión ③ hasta alcanzar la carrera en vacío A. Si fuera necesario, adaptar la posición básica del pedal del freno.

Prescripción

Carrera en vacío del pedal del freno	3 ... 5 mm (0,12 ... 0,2 in)
--------------------------------------	------------------------------

- Sujetar el vástago de presión ③ y apretar la tuerca ②.

Prescripción

Tuerca del tope del pedal del freno	M8	20 Nm (14,8 lbf ft)
-------------------------------------	----	---------------------

- Sujetar el tornillo ⑤ y apretar la tuerca ④.

Prescripción

Resto de tuercas del tren de rodaje	M6	10 Nm (7,4 lbf ft)
-------------------------------------	----	--------------------

- Enganchar el muelle ①.

## 12.10 Controlar el nivel de líquido de frenos en el freno trasero



### Advertencia

**Peligro de accidente** Si no hay nivel de líquido de frenos suficiente, se avería el equipo de frenos.

Si el nivel de líquido de frenos desciende por debajo de la marca o del valor indicados, hay fugas en el equipo de frenos o las pastillas de freno están desgastadas.

- Compruebe el equipo de frenos y deje de circular hasta que se haya solventado el problema. (Su taller especializado autorizado de Husqvarna Motorcycles estará encantado de ayudarle.)



### Advertencia

**Peligro de accidente** El líquido de frenos envejecido o inadecuado merma el funcionamiento del equipo de frenos.

- Asegúrese de cambiar el líquido de frenos de las ruedas delantera y trasera conforme a lo especificado en el programa de servicio. (Su taller especializado autorizado de Husqvarna Motorcycles estará encantado de ayudarle.)
- Asegúrese de que solo se utilice líquido de frenos limpio y autorizado procedente de un recipiente cerrado herméticamente. (Su taller especializado autorizado de Husqvarna Motorcycles estará encantado de ayudarle.)

### Trabajo previo

- Comprobar las pastillas de freno y el seguro de las pastillas de freno de la rueda trasera. (📖 pág. 94)

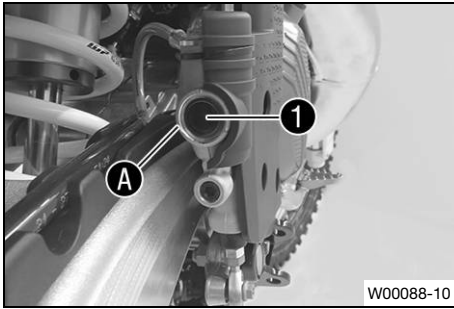
**Trabajo principal**

- Colocar el vehículo en posición vertical.
- Comprobar el nivel de líquido de frenos en la mirilla ①.
  - » Si el nivel de líquido de frenos ha descendido de la marca A:
  - Rellenar el líquido de frenos en la rueda trasera. ↘ (📖 pág. 93)



## 12.11 Rellenar el líquido de frenos en la rueda trasera ↘

**Advertencia**

**Peligro de accidente** Si no hay nivel de líquido de frenos suficiente, se avería el equipo de frenos.

Si el nivel de líquido de frenos desciende por debajo de la marca o del valor indicados, hay fugas en el equipo de frenos o las pastillas de freno están desgastadas.

- Compruebe el equipo de frenos y deje de circular hasta que se haya solventado el problema. (Su taller especializado autorizado de Husqvarna Motorcycles estará encantado de ayudarle.)

**Advertencia**

**Irritación de la piel** El líquido de frenos es nocivo para la salud.

- Mantenga el líquido de frenos fuera del alcance de los niños.
- Utilizar ropa y gafas de protección adecuadas.
- Evite que el líquido de frenos entre en contacto con la piel, los ojos o la ropa.
- Acuda inmediatamente a un médico en caso de ingerirse líquido de frenos.
- Si el líquido de frenos entra en contacto con la piel, lave inmediatamente la zona afectada con agua abundante.
- Si el líquido de frenos entra en contacto con los ojos, lávelos bien con agua y acuda inmediatamente a un médico.
- Si se mancha la ropa de líquido de frenos, cámbiese de ropa.

**Advertencia**

**Peligro de accidente** El líquido de frenos envejecido o inadecuado merma el funcionamiento del equipo de frenos.

- Asegúrese de cambiar el líquido de frenos de las ruedas delantera y trasera conforme a lo especificado en el programa de servicio. (Su taller especializado autorizado de Husqvarna Motorcycles estará encantado de ayudarle.)
- Asegúrese de que solo se utilice líquido de frenos limpio y autorizado procedente de un recipiente cerrado herméticamente. (Su taller especializado autorizado de Husqvarna Motorcycles estará encantado de ayudarle.)

**Indicación**

**Peligro para el medio ambiente** Los materiales contaminantes provocan daños en el medio ambiente.

- Los aceites, grasas, filtros, combustibles, productos de limpieza, líquido de frenos, etc., deben eliminarse correctamente y en conformidad con la normativa en vigor.

**Información**

No debe permitirse que el líquido de frenos entre en contacto con las piezas pintadas del vehículo, ya que daña la pintura.

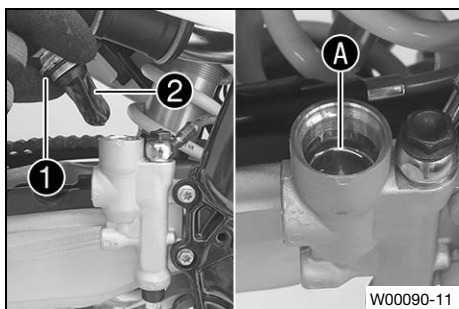

### Trabajo previo

- Comprobar las pastillas de freno y el seguro de las pastillas de freno de la rueda trasera. (📖 pág. 94)
- Desmontar la tapa lateral derecha. (📖 pág. 64)
- Desmontar el protector del chasis. (📖 pág. 64)

### Trabajo principal

- Colocar el vehículo en posición vertical.
- Retirar el tapón roscado ① con la membrana ② y la junta tórica.
- Rellenar líquido de frenos hasta la marca A.

Líquido de frenos DOT 4/DOT 5.1 (📖 pág. 145)
--

- Montar y apretar el tapón roscado ① con la membrana ② y la junta tórica.



### Información

Si se derrama o rebosa líquido de frenos, lavar inmediatamente con agua.

### Trabajo posterior

- Montar el protector del chasis. (📖 pág. 64)
- Montar la tapa lateral derecha. (📖 pág. 65)

## 12.12 Comprobar las pastillas de freno y el seguro de las pastillas de freno de la rueda trasera



### Advertencia

**Peligro de accidente** Las pastillas de freno desgastadas reducen la fuerza de frenado.

- Asegúrese de cambiar de inmediato las pastillas de freno desgastadas. (Su taller especializado autorizado de Husqvarna Motorcycles estará encantado de ayudarle.)

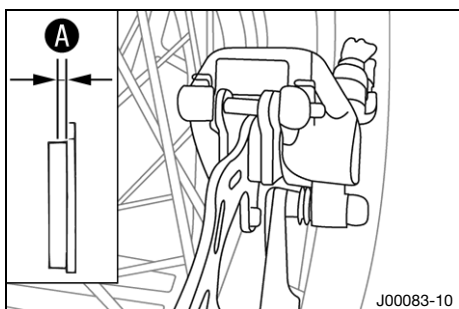

- Controlar el espesor A de las pastillas de freno.

Espesor mínimo de las pastillas de freno A	$\geq 1 \text{ mm } (\geq 0,04 \text{ in})$
--	---

- » Si el espesor mínimo de las pastillas de freno está por debajo del mínimo:
  - Sustituir las pastillas del freno trasero. 🛠️ (📖 pág. 95)
- Controlar si las pastillas de freno están deterioradas o fisuradas.
  - » Si se detecta deterioro o fisuras:
    - Sustituir las pastillas del freno trasero. 🛠️ (📖 pág. 95)
- Comprobar el seguro de las pastillas de freno.
  - » Si las pastillas de freno no están aseguradas correctamente:
    - Asegurar las pastillas de freno; en caso necesario, utilizar piezas nuevas.



## 12.13 Sustituir las pastillas del freno trasero



### Advertencia

**Peligro de accidente** Un servicio realizado incorrectamente avería el equipo de frenos.

- Asegúrese de que el mantenimiento y las reparaciones se realicen correctamente. (Su taller especializado autorizado de Husqvarna Motorcycles estará encantado de ayudarle.)



### Advertencia

**Irritación de la piel** El líquido de frenos es nocivo para la salud.

- Mantenga el líquido de frenos fuera del alcance de los niños.
- Utilizar ropa y gafas de protección adecuadas.
- Evite que el líquido de frenos entre en contacto con la piel, los ojos o la ropa.
- Acuda inmediatamente a un médico en caso de ingerirse líquido de frenos.
- Si el líquido de frenos entra en contacto con la piel, lave inmediatamente la zona afectada con agua abundante.
- Si el líquido de frenos entra en contacto con los ojos, lávelos bien con agua y acuda inmediatamente a un médico.
- Si se mancha la ropa de líquido de frenos, cámbiese de ropa.



### Advertencia

**Peligro de accidente** El líquido de frenos envejecido o inadecuado merma el funcionamiento del equipo de frenos.

- Asegúrese de cambiar el líquido de frenos de las ruedas delantera y trasera conforme a lo especificado en el programa de servicio. (Su taller especializado autorizado de Husqvarna Motorcycles estará encantado de ayudarle.)
- Asegúrese de que solo se utilice líquido de frenos limpio y autorizado procedente de un recipiente cerrado herméticamente. (Su taller especializado autorizado de Husqvarna Motorcycles estará encantado de ayudarle.)



### Advertencia

**Peligro de accidente** El aceite o la grasa en los discos de freno reducen la fuerza de frenado.

- Mantenga siempre los discos de freno libres de aceites y grasas.
- Limpie los discos de freno en caso necesario con un depurador de frenos.



### Advertencia

**Peligro de accidente** Las pastillas de freno no autorizadas modifican la fuerza de frenado.

No todas las pastillas de freno están verificadas y homologadas para las motocicletas Husqvarna. La estructura y el valor de fricción de las pastillas de freno, así como la potencia de frenada, podrían diferir notablemente de los de las pastillas de freno originales.

Si se emplean otras pastillas de freno diferentes de las equipadas originalmente, no se garantiza la conformidad con la homologación original. En este caso, el vehículo ya no responde al ajuste de fábrica y la garantía del fabricante pierde validez.

- Utilice solamente pastillas de freno autorizadas o recomendadas por Husqvarna Motorcycles.



### Indicación

**Peligro para el medio ambiente** Los materiales contaminantes provocan daños en el medio ambiente.

- Los aceites, grasas, filtros, combustibles, productos de limpieza, líquido de frenos, etc., deben eliminarse correctamente y en conformidad con la normativa en vigor.

## **i** Información

No debe permitirse que el líquido de frenos entre en contacto con las piezas pintadas del vehículo, ya que daña la pintura.

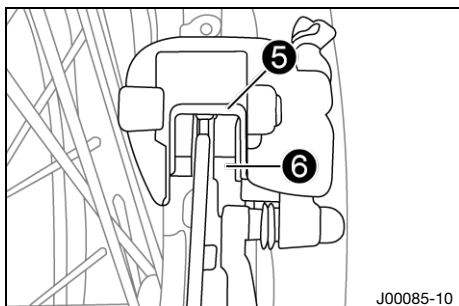
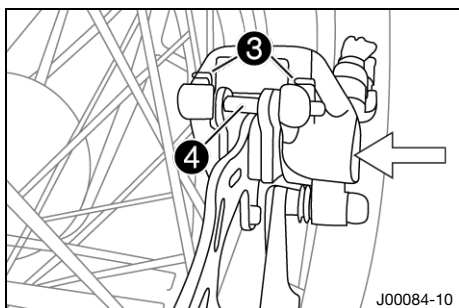
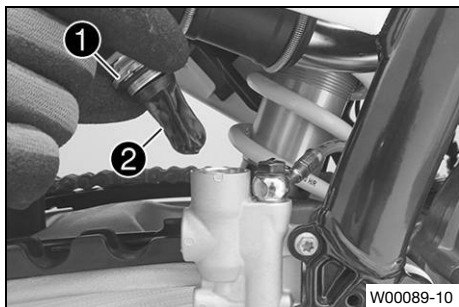

### Trabajo previo

- Desmontar la tapa lateral derecha. (🔧 pág. 64)
- Desmontar el protector del chasis. (🔧 pág. 64)

### Trabajo principal

- Colocar el vehículo en posición vertical.
- Retirar el tapón roscado **1** con la membrana **2** y la junta tórica.

- Empujar la pinza del freno contra el disco de freno con la mano para retraer el pistón de freno y asegurarse de que no salga líquido de frenos del depósito de compensación del líquido de frenos, en cuyo caso deberá aspirarlo.

### **i** Información

Al comprimir los pistones de freno, asegurarse de que la pinza del freno no oprime los radios.

- Retirar los pasadores elásticos **3**, extraer el perno **4** y retirar las pastillas de freno.
- Limpiar la pinza del freno y su soporte.
- Comprobar que la chapa elástica **5** de la pinza del freno y la chapa deslizante de la pastilla de freno **6** en el soporte de la pinza de freno están colocadas correctamente.

### **i** Información

La flecha de la chapa elástica indica el sentido de giro del disco de freno.

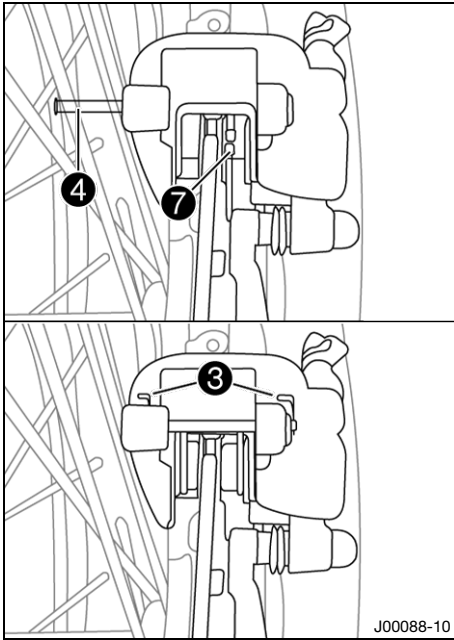

- Colocar las pastillas de freno nuevas, insertar el perno 4 y montar los pasadores elásticos 3.

### **i** Información

Sustituir siempre todas las pastillas de freno.

Asegurarse de que la chapa de desacoplamiento 7 está montada en la pastilla de freno del lado del pistón.

- Accionar varias veces el pedal del freno hasta que las pastillas de freno se apoyen sobre el disco de freno y exista un punto de resistencia claro.

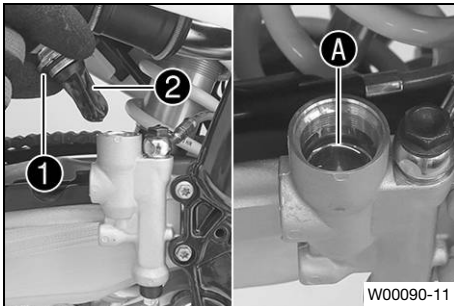

- Corregir el nivel de líquido de frenos hasta la marca A.

Líquido de frenos DOT 4/DOT 5.1 (📖 pág. 145)

- Montar y apretar el tapón roscado 1 con la membrana 2 y la junta tórica.

### **i** Información

Si se derrama o rebosa líquido de frenos, lavar inmediatamente con agua.

### Trabajo posterior

- Montar el protector del chasis. (📖 pág. 64)
- Montar la tapa lateral derecha. (📖 pág. 65)

## 13.1 Desmontar la rueda delantera

### Trabajo previo

- Levantar la motocicleta con un caballete elevador. (📖 pág. 50)

### Trabajo principal

- Presionar con la mano la pinza del freno contra el disco de freno para empujar los pistones de freno hacia atrás.

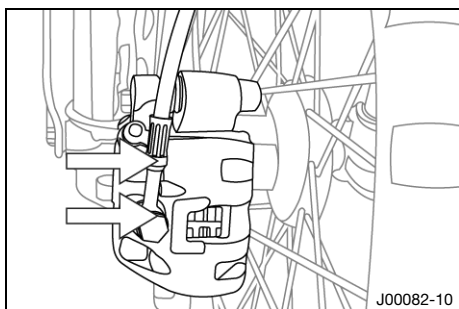

### Información

Al comprimir los pistones de freno, asegurarse de que la pinza del freno no oprime los radios.

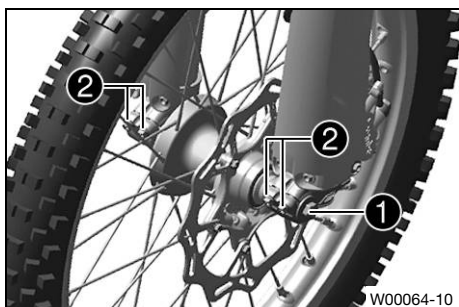

- Aflojar unas cuantas vueltas el tornillo ①.
- Soltar los tornillos ②.
- Ejercer presión sobre el tornillo ① para hacer salir el eje de la rueda del puño de la horquilla.
- Retirar el tornillo ①.

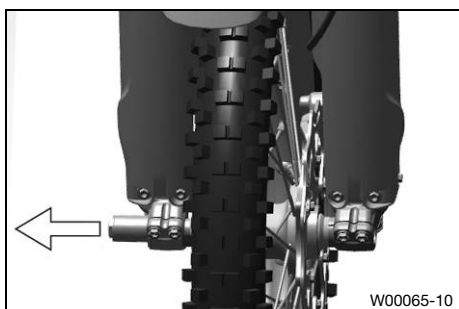

### Advertencia

**Peligro de accidente** Los discos de freno dañados reducen la fuerza de frenado.

- Desmonte siempre la rueda de manera que el disco de freno no resulte dañado.

- Sujetar la rueda delantera y retirar el eje de la rueda. Extraer la rueda delantera de la horquilla.



### Información

Mientras está desmontada la rueda delantera no hay que accionar la maneta del freno de mano.

- Extraer los casquillos distanciadores ③.

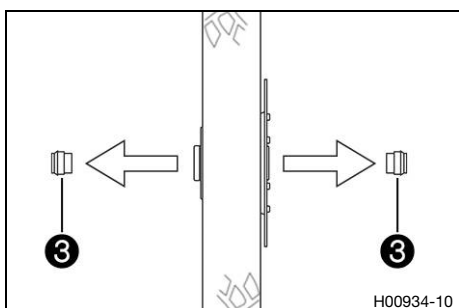

## 13.2 Montar la rueda delantera ↩



### Advertencia

**Peligro de accidente** El aceite o la grasa en los discos de freno reducen la fuerza de frenado.

- Mantenga siempre los discos de freno libres de aceites y grasas.
- Limpie los discos de freno en caso necesario con un depurador de frenos.

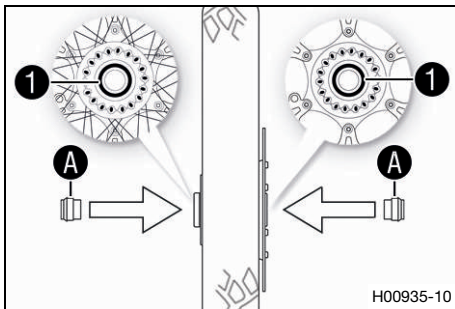

- Comprobar si el rodamiento de rueda está deteriorado o desgastado.
  - » Si el rodamiento de rueda está deteriorado o desgastado:
    - Sustituir el rodamiento de rueda delantero. ↩
- Limpiar y engrasar los anillos de retén radiales ① y las superficies de rodadura A de los casquillos distanciadores.

Grasa de larga duración (📖 pág. 146)

- Montar los casquillos distanciadores.
- Limpiar y engrasar ligeramente el eje de la rueda.

Grasa de larga duración (📖 pág. 146)

- Colocar la rueda delantera e introducir el eje de la rueda.
  - ✓ Las pastillas de freno están colocadas correctamente.

- Montar y apretar el tornillo ②.

Prescripción

Tornillo del eje de la rueda delantera	M20x1,5	35 Nm (25,8 lbf ft)
--	---------	---------------------

- Accionar varias veces la maneta del freno de mano, hasta que las pastillas de freno se apoyen en el disco de freno.
- Quitar la motocicleta del caballete elevador. (📖 pág. 50)
- Accionar el freno de la rueda delantera y comprimir la horquilla con fuerza varias veces.

✓ Las botellas de la horquilla se alinean.

- Apretar los tornillos ③.

Prescripción

Tornillo del portarruedas	M8	15 Nm (11,1 lbf ft)
---------------------------	----	---------------------

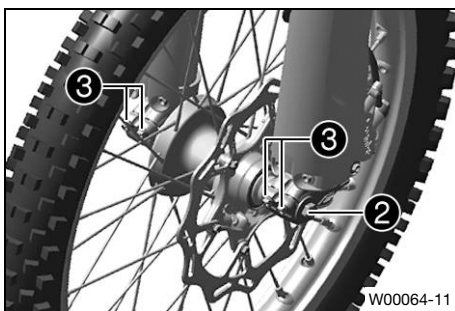

## 13.3 Desmontar la rueda trasera ↩

### Trabajo previo

- Levantar la motocicleta con un caballete elevador. (📖 pág. 50)

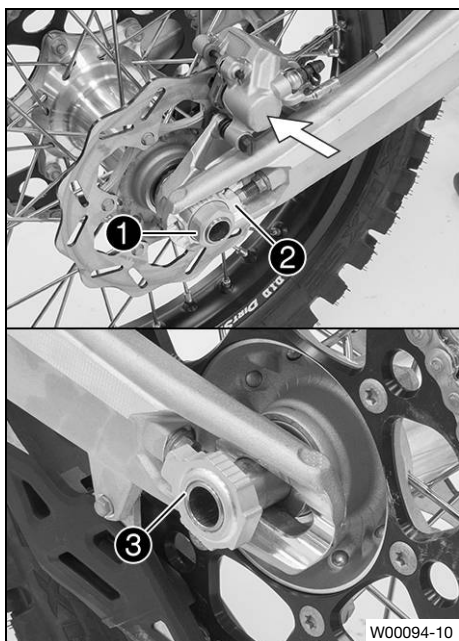

## Trabajo principal

- Presionar con la mano la pinza del freno contra el disco de freno para empujar el pistón de freno hacia atrás.

### **i** Información

Al comprimir los pistones de freno, asegurarse de que la pinza del freno no oprime los radios.

- Retirar la tuerca ①.
- Retirar el tensor de la cadena ②. Extraer el eje de la rueda ③ solo en la medida que sea necesario para poder empujar la rueda trasera hacia delante.
- Empujar la rueda trasera hacia delante tanto como sea posible. Desmontar la cadena de la corona.

### **i** Información

Tapar los componentes para que no resulten dañados.



### Advertencia

**Peligro de accidente** Los discos de freno dañados reducen la fuerza de frenado.

- Desmonte siempre la rueda de manera que el disco de freno no resulte dañado.

- Sujetar la rueda trasera y retirar el eje de la rueda. Retirar la rueda trasera del basculante.

### **i** Información

No accionar el pedal del freno estando desmontada la rueda trasera.

- Extraer los casquillos distanciadores ④.

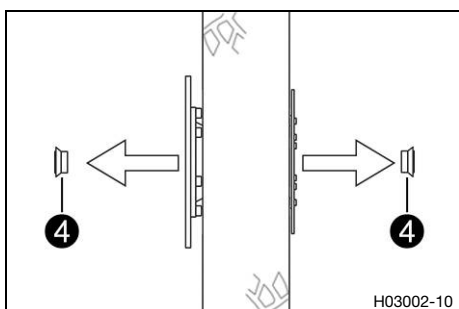

## 13.4 Montar la rueda trasera 🛠️



### Advertencia

**Peligro de accidente** El aceite o la grasa en los discos de freno reducen la fuerza de frenado.

- Mantenga siempre los discos de freno libres de aceites y grasas.
- Limpie los discos de freno en caso necesario con un depurador de frenos.

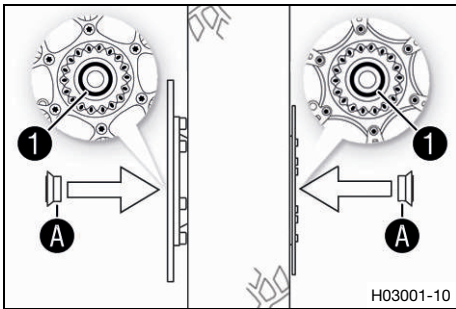

## Trabajo principal

- Comprobar si el rodamiento de rueda está deteriorado o desgastado.
  - » Si el rodamiento de rueda está deteriorado o desgastado:
    - Sustituir el rodamiento de rueda trasero. 🛠️
- Limpiar y engrasar los anillos de retén radiales ① y las superficies de rodadura A de los casquillos distanciadores.

Grasa de larga duración (📖 pág. 146)

- Montar los casquillos distanciadores.
- Limpiar y engrasar ligeramente el eje de la rueda.

Grasa de larga duración (📖 pág. 146)

- Colocar la rueda trasera e introducir el eje de la rueda ②.
  - ✓ Las pastillas de freno están colocadas correctamente.
- Colocar la cadena.



- Colocar los tensores de la cadena ③. Montar la tuerca ④, pero no apretarla todavía.
- Asegurarse de que los tensores de la cadena ③ se apoyen sobre los tornillos de ajuste ⑤.
- Comprobar la tensión de la cadena. (📖 pág. 75)
- Apretar la tuerca ④.

### Prescripción

Tuerca del eje de la rueda trasera	M22x1,5	80 Nm (59 lbf ft)
------------------------------------	---------	-------------------

### Información

Gracias a la amplia gama de ajuste de los tensores de la cadena (32 mm), es posible conducir con diferentes desmultiplicaciones secundarias sin modificar la longitud de la cadena.

Los tensores de la cadena ③ pueden girarse 180°.

- Accionar varias veces el pedal del freno hasta que las pastillas de freno se apoyen sobre el disco de freno y exista un punto de resistencia claro.

## Trabajo posterior

- Quitar la motocicleta del caballete elevador. (📖 pág. 50)

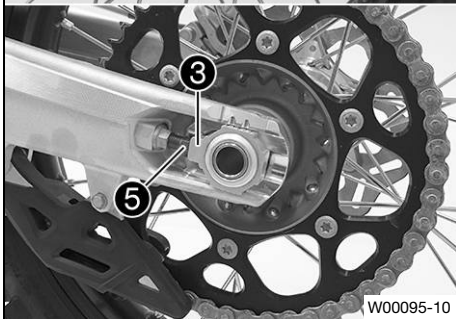
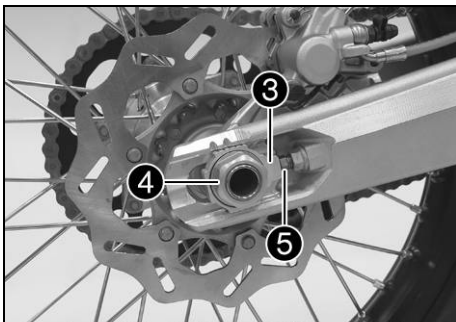

## 13.5 Comprobar el estado de los neumáticos

### **i** Información

Montar únicamente neumáticos homologados y/o recomendados por Husqvarna Motorcycles.

Si se monta otro tipo de neumáticos, pueden influir negativamente sobre el comportamiento del vehículo.

El tipo de neumático, su estado y la presión de los neumáticos influyen en el comportamiento de la motocicleta.

Montar en la rueda delantera y en la rueda trasera neumáticos con el mismo tipo de dibujo.

Los neumáticos desgastados influyen negativamente sobre el comportamiento del vehículo, especialmente al conducir sobre superficies húmedas.

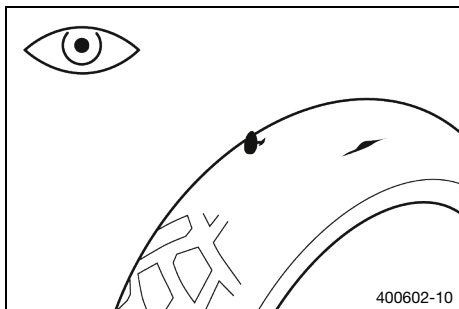

- Comprobar si los neumáticos delantero y trasero tienen cortes, objetos clavados u otros daños.
  - » Si los neumáticos tienen cortes, objetos clavados u otros daños:
    - Sustituir los neumáticos. 🛠️

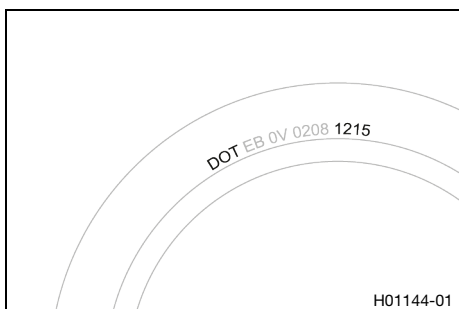

- Comprobar si los neumáticos están envejecidos.

### **i** Información

Por norma general, la fecha de fabricación de los neumáticos se incluye en la inscripción de los mismos y puede saberse por las cuatro últimas cifras de la denominación **DOT**. Las dos primeras cifras indican la semana de fabricación y las dos últimas el año de fabricación.

Husqvarna Motorcycles recomienda sustituir los neumáticos como muy tarde cada 5 años independientemente del desgaste que hayan sufrido durante ese periodo.

- » Si los neumáticos tienen más de 5 años:
  - Sustituir los neumáticos. 🛠️

## 13.6 Comprobar la presión de los neumáticos

### **i** Información

Si se circula con una presión de los neumáticos insuficiente, se produce un desgaste anormal y se recalientan los neumáticos.

Una presión de los neumáticos correcta garantiza un confort óptimo y la vida útil máxima de los neumáticos.



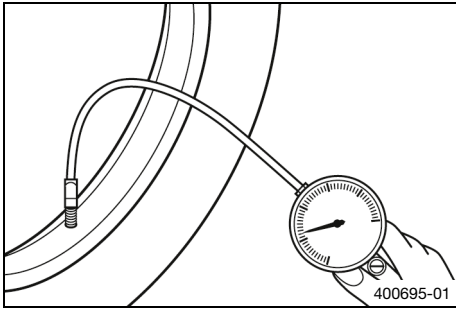

- Retirar la cubierta de protección.
- Comprobar la presión de los neumáticos siempre con los neumáticos fríos.

Presión de neumáticos fuera de la carretera	
Delante	1,0 bar (15 psi)
Detrás	1,0 bar (15 psi)

- » Si la presión de los neumáticos no coincide con el valor prescrito:
  - Corregir la presión de los neumáticos.
- Montar la cubierta de protección.



## 13.7 Comprobar la tensión de los radios



### Advertencia

**Peligro de accidente** Unos radios mal tensados afectan al comportamiento durante la conducción y provocan daños indirectos.

Si los radios están demasiado tensados, se desgarran por sobrecarga. Si los radios están demasiado flojos, se forma un alabeo lateral o vertical en la rueda. Esto provoca que se aflojen más radios.

- Compruebe periódicamente la tensión de los radios, sobre todo si se trata de un vehículo nuevo. (Su taller especializado autorizado de Husqvarna Motorcycles estará encantado de ayudarle.)

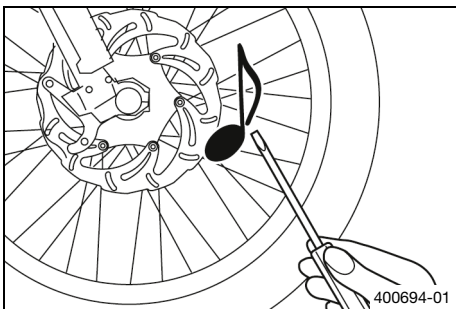

- Golpear ligeramente todos los radios con la hoja de un destornillador.



### Información

La frecuencia del sonido depende de la longitud y el diámetro de los radios.

Si se escuchan tonos de diferente frecuencia en radios de igual longitud y diámetro, esto significa que hay diferencias en la tensión de los mismos.

Tiene que escucharse un tono agudo.

- » Si hay diferencias en la tensión de los radios:
  - Corregir la tensión de los radios. 🛠️
- Comprobar el par de los radios.

Prescripción

Tuercas de los radios de la rueda delantera	M4,5	6 Nm (4,4 lbf ft)
Tuercas de los radios de la rueda trasera	M4,5	6 Nm (4,4 lbf ft)

Kit de llave dinamométrica (58429094000)



## 14.1 Sistema de refrigeración

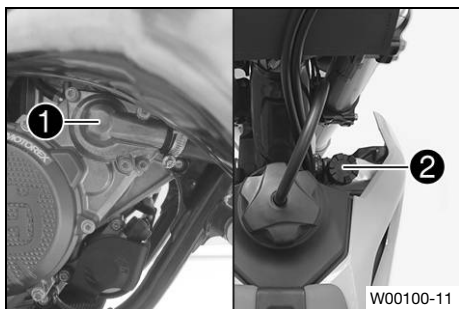

La bomba de agua ① del motor hace circular de manera forzada el líquido refrigerante.

La presión que se genera en el sistema de refrigeración con el calentamiento se regula por medio de una válvula situada en el tapón del radiador ②. De esta manera, el refrigerante puede alcanzar la temperatura especificada sin provocar ningún problema de funcionamiento.

120 °C (248 °F)

La refrigeración se lleva a cabo con ayuda del viento de marcha. Cuanto menor sea la velocidad, menor es la acción refrigerante. La suciedad en los nervios del radiador reduce asimismo la acción refrigerante.

## 14.2 Comprobar la protección anticongelante y el nivel de líquido refrigerante



### Advertencia

**Peligro de quemaduras** Durante el funcionamiento de la motocicleta, el líquido refrigerante se calienta y está bajo presión.

- No abra el radiador, las mangueras del radiador u otros componentes del sistema de refrigeración si el motor o el sistema de refrigeración están calientes.
- Deje que el sistema de refrigeración y el motor se enfríen antes de abrir el radiador, las mangueras del radiador u otros componentes del sistema de refrigeración.
- En caso de quemadura, sumerja la zona afectada en agua tibia inmediatamente.



### Advertencia

**Peligro de envenenamiento** El líquido refrigerante es perjudicial para la salud.

- Mantenga el líquido refrigerante fuera del alcance de los niños.
- Evite que el líquido refrigerante entre en contacto con la piel, los ojos o la ropa.
- Acuda inmediatamente a un médico en caso de ingerirse líquido refrigerante.
- Si el combustible entra en contacto con la piel, lave inmediatamente la zona afectada con agua abundante.
- Si el líquido refrigerante entra en contacto con los ojos, lávelos bien con agua y acuda inmediatamente a un médico.
- Si se mancha la ropa de líquido refrigerante, cámbiese de ropa.

### Condición

El motor está frío.

- Estacionar la motocicleta en posición vertical sobre una superficie horizontal.
- Quitar el tapón del radiador.
- Comprobar la protección anticongelante del líquido refrigerante.

-25 ... -45 °C (-13 ... -49 °F)

- » Si la protección anticongelante del líquido refrigerante no coincide con el valor prescrito:
  - Corregir la protección anticongelante del líquido refrigerante.
- Comprobar el nivel de líquido refrigerante en el radiador.

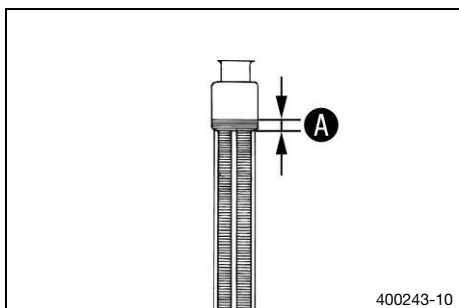

Nivel del líquido refrigerante <b>A</b> por encima de las láminas del radiador	10 mm (0,39 in)
--	-----------------

- » Si el nivel de líquido refrigerante no coincide con el valor prescrito:
  - Corregir el nivel de líquido refrigerante.

Líquido refrigerante (📖 pág. 145)
-----------------------------------

- Montar el tapón del radiador.



## 14.3 Comprobar el nivel de líquido refrigerante



### Advertencia

**Peligro de quemaduras** Durante el funcionamiento de la motocicleta, el líquido refrigerante se calienta y está bajo presión.

- No abra el radiador, las mangueras del radiador u otros componentes del sistema de refrigeración si el motor o el sistema de refrigeración están calientes.
- Deje que el sistema de refrigeración y el motor se enfríen antes de abrir el radiador, las mangueras del radiador u otros componentes del sistema de refrigeración.
- En caso de quemadura, sumerja la zona afectada en agua tibia inmediatamente.



### Advertencia

**Peligro de envenenamiento** El líquido refrigerante es perjudicial para la salud.

- Mantenga el líquido refrigerante fuera del alcance de los niños.
- Evite que el líquido refrigerante entre en contacto con la piel, los ojos o la ropa.
- Acuda inmediatamente a un médico en caso de ingerirse líquido refrigerante.
- Si el combustible entra en contacto con la piel, lave inmediatamente la zona afectada con agua abundante.
- Si el líquido refrigerante entra en contacto con los ojos, lávelos bien con agua y acuda inmediatamente a un médico.
- Si se mancha la ropa de líquido refrigerante, cámbiese de ropa.

### Condición

El motor está frío.

- Estacionar la motocicleta en posición vertical sobre una superficie horizontal.
- Quitar el tapón del radiador.
- Comprobar el nivel de líquido refrigerante en el radiador.

Nivel del líquido refrigerante <b>A</b> por encima de las láminas del radiador	10 mm (0,39 in)
--	-----------------

- » Si el nivel de líquido refrigerante no coincide con el valor prescrito:
  - Corregir el nivel de líquido refrigerante.

Líquido refrigerante (📖 pág. 145)
-----------------------------------

- Montar el tapón del radiador.

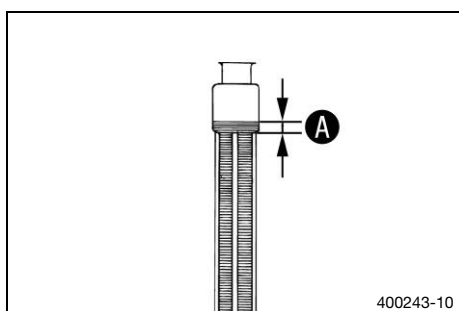

## 14.4 Vaciar el líquido refrigerante ↴



### Advertencia

**Peligro de quemaduras** Durante el funcionamiento de la motocicleta, el líquido refrigerante se calienta y está bajo presión.

- No abra el radiador, las mangueras del radiador u otros componentes del sistema de refrigeración si el motor o el sistema de refrigeración están calientes.
- Deje que el sistema de refrigeración y el motor se enfríen antes de abrir el radiador, las mangueras del radiador u otros componentes del sistema de refrigeración.
- En caso de quemadura, sumerja la zona afectada en agua tibia inmediatamente.



### Advertencia

**Peligro de envenenamiento** El líquido refrigerante es perjudicial para la salud.

- Mantenga el líquido refrigerante fuera del alcance de los niños.
- Evite que el líquido refrigerante entre en contacto con la piel, los ojos o la ropa.
- Acuda inmediatamente a un médico en caso de ingerirse líquido refrigerante.
- Si el combustible entra en contacto con la piel, lave inmediatamente la zona afectada con agua abundante.
- Si el líquido refrigerante entra en contacto con los ojos, lávelos bien con agua y acuda inmediatamente a un médico.
- Si se mancha la ropa de líquido refrigerante, cámbiese de ropa.

### Condición

El motor está frío.

- Colocar la motocicleta en posición vertical.
- Colocar un recipiente adecuado debajo de la tapa de la bomba de agua.
- Retirar el tornillo ❶. Desmontar el tapón del radiador ❷.
- Vaciar completamente el líquido refrigerante.
- Montar el tornillo ❶ con un anillo de hermetizado nuevo y apretarlo.

### Prescripción

Tapón roscado de vaciado del líquido refrigerante	M6	10 Nm (7,4 lbf ft)
---	----	--------------------

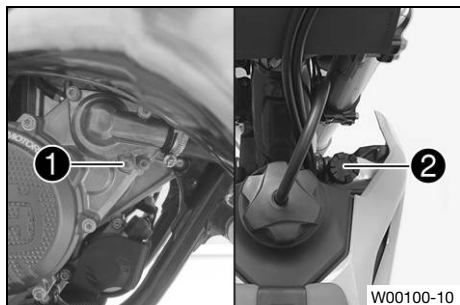

W00100-10

## 14.5 Llenar el líquido refrigerante ↴



### Advertencia

**Peligro de envenenamiento** El líquido refrigerante es perjudicial para la salud.

- Mantenga el líquido refrigerante fuera del alcance de los niños.
- Evite que el líquido refrigerante entre en contacto con la piel, los ojos o la ropa.
- Acuda inmediatamente a un médico en caso de ingerirse líquido refrigerante.
- Si el combustible entra en contacto con la piel, lave inmediatamente la zona afectada con agua abundante.
- Si el líquido refrigerante entra en contacto con los ojos, lávelos bien con agua y acuda inmediatamente a un médico.
- Si se mancha la ropa de líquido refrigerante, cámbiese de ropa.

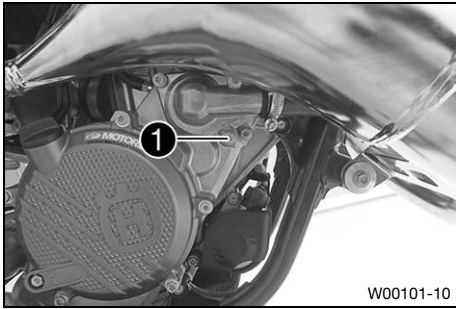

### Trabajo principal

- Asegurarse de que el tornillo **1** esté bien apretado.
- Colocar la motocicleta en posición vertical.

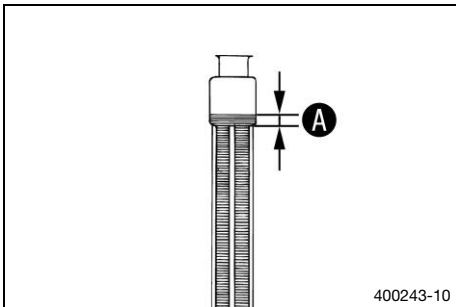

- Llenar líquido refrigerante hasta la cota **A** por encima de las láminas del radiador.

Prescripción

10 mm (0,39 in)
Líquido refrigerante (📖 pág. 145)

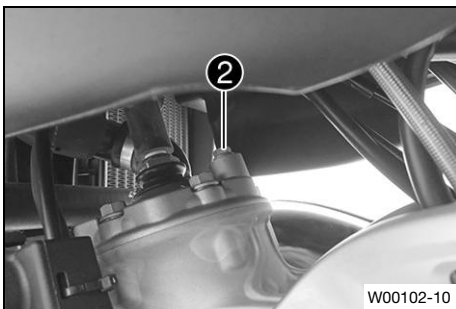

- Retirar el tornillo **2** y esperar hasta que el líquido refrigerante salga sin burbujas.
- Montar y apretar el tornillo **2**.

Prescripción

Tornillo de purga de aire de la culata	M6	8 Nm (5,9 lbf ft)
--	----	-------------------

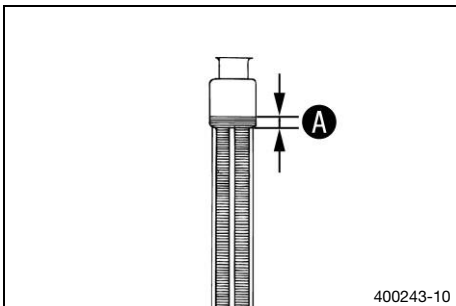

- Llenar líquido refrigerante hasta la cota **A** por encima de las láminas del radiador.

Prescripción

10 mm (0,39 in)
Líquido refrigerante (📖 pág. 145)

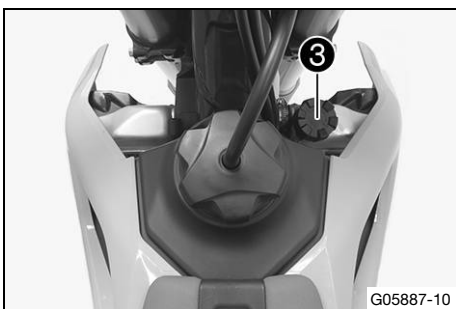

- Montar el tapón del radiador **3**.



### Peligro

**Peligro de envenenamiento** Los gases de escape son venenosos y pueden originar pérdida de conocimiento o incluso la muerte.

- Procure siempre una ventilación suficiente durante el funcionamiento del motor.
- Utilice un sistema de aspiración de gases de escape adecuado cuando arranque o deje en marcha el motor en un espacio cerrado.

- Dejar calentar el motor y dejar que se vuelva a enfriar.
- Comprobar la estanqueidad del sistema de refrigeración.

## Trabajo posterior

- Comprobar el nivel de líquido refrigerante. (📖 pág. 105)

### 14.6 Sustituir el líquido refrigerante 🛠️



#### Advertencia

**Peligro de quemaduras** Durante el funcionamiento de la motocicleta, el líquido refrigerante se calienta y está bajo presión.

- No abra el radiador, las mangueras del radiador u otros componentes del sistema de refrigeración si el motor o el sistema de refrigeración están calientes.
- Deje que el sistema de refrigeración y el motor se enfríen antes de abrir el radiador, las mangueras del radiador u otros componentes del sistema de refrigeración.
- En caso de quemadura, sumerja la zona afectada en agua tibia inmediatamente.



#### Advertencia

**Peligro de envenenamiento** El líquido refrigerante es perjudicial para la salud.

- Mantenga el líquido refrigerante fuera del alcance de los niños.
- Evite que el líquido refrigerante entre en contacto con la piel, los ojos o la ropa.
- Acuda inmediatamente a un médico en caso de ingerirse líquido refrigerante.
- Si el combustible entra en contacto con la piel, lave inmediatamente la zona afectada con agua abundante.
- Si el líquido refrigerante entra en contacto con los ojos, lávelos bien con agua y acuda inmediatamente a un médico.
- Si se mancha la ropa de líquido refrigerante, cámbiese de ropa.

#### Condición

El motor está frío.

- Colocar la motocicleta en posición vertical.
- Colocar un recipiente adecuado debajo de la tapa de la bomba de agua.
- Retirar el tornillo ❶. Desmontar el tapón del radiador ❷.
- Vaciar completamente el líquido refrigerante.
- Montar el tornillo ❶ con un anillo de hermetizado nuevo y apretarlo.

#### Prescripción

Tornillo de purga de aire de la tapa de la bomba de agua	M6x25	8 Nm (5,9 lbf ft)
--	-------	-------------------



G05884-11

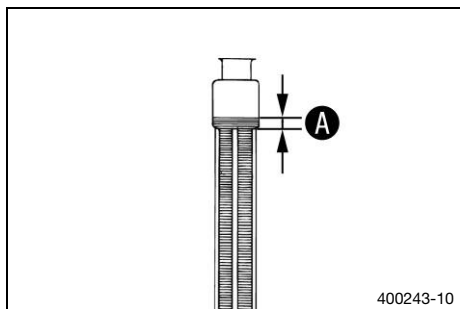

400243-10

- Llenar líquido refrigerante hasta la cota A por encima de las láminas del radiador.

#### Prescripción

10 mm (0,39 in)
Líquido refrigerante (📖 pág. 145)

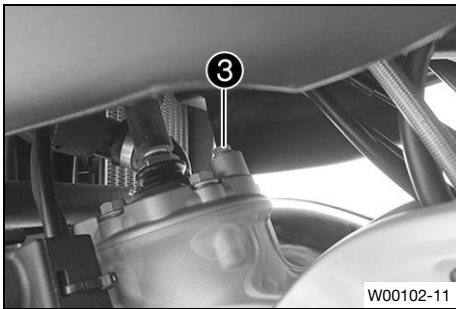

W00102-11

- Retirar el tornillo ③ y esperar hasta que el líquido refrigerante salga sin burbujas.
- Montar y apretar el tornillo ③.

Prescripción

Tornillo de purga de aire de la culata	M6	8 Nm (5,9 lbf ft)
--	----	-------------------

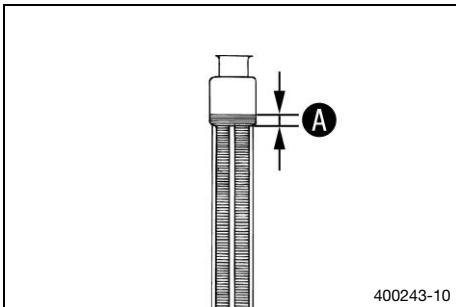

400243-10

- Llenar líquido refrigerante hasta la cota A por encima de las láminas del radiador.

Prescripción

10 mm (0,39 in)
-----------------

Líquido refrigerante (📖 pág. 145)
-----------------------------------

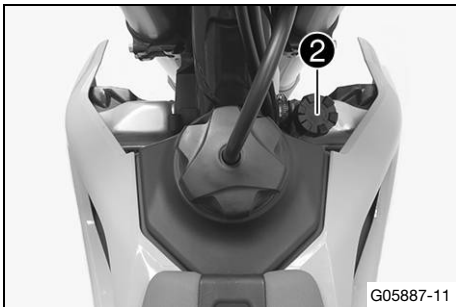

G05887-11

- Montar el tapón del radiador ②.



### Peligro

**Peligro de envenenamiento** Los gases de escape son venenosos y pueden originar pérdida de conocimiento o incluso la muerte.

- Procure siempre una ventilación suficiente durante el funcionamiento del motor.
- Utilice un sistema de aspiración de gases de escape adecuado cuando arranque o deje en marcha el motor en un espacio cerrado.

- Dejar calentar el motor y dejar que se vuelva a enfriar.
- Comprobar la estanqueidad del sistema de refrigeración.

### Trabajo posterior

- Comprobar el nivel de líquido refrigerante. (📖 pág. 105)



## 15.1 Desmontar la batería de 12 V



### Precaución

**Peligro de quemaduras** El regulador de tensión alcanza temperaturas elevadas durante el funcionamiento del vehículo.

- Dejar que se enfríe el regulador de tensión antes de realizar cualquier trabajo.



### Indicación

**Peligro para el medio ambiente** Las baterías de 12 V contienen sustancias nocivas para el medio ambiente.

- No desechar las baterías de 12 V con la basura doméstica.
- Depositar las baterías de 12 V en un centro de recogida de baterías usadas.

### Trabajo previo

- Desmontar el asiento. (📖 pág. 63)
- Desmontar el asiento. (📖 pág. 63)
- Desmontar la tapa lateral derecha. (📖 pág. 64)
- Desmontar el depósito de combustible. 🗑️ (📖 pág. 71)

### Trabajo principal

- Desconectar el cable del polo negativo ① de la batería de 12 V.
- Retraer la cubierta del polo positivo ② y desconectar el cable del polo positivo ③ de la batería de 12 V.

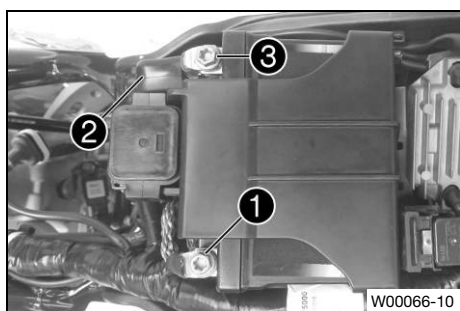

- Retirar el tornillo ④.
- Retirar el relé de arranque ⑤ del soporte y dejarlo colgando de un lado.

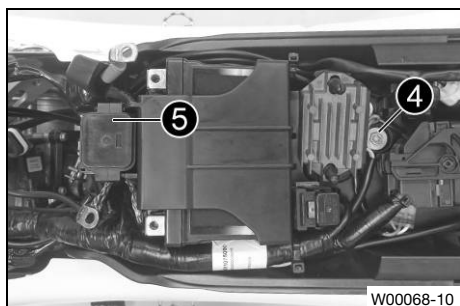

- Tirar del estribo de sujeción de la batería ⑥ hacia arriba y retirar la batería de 12 V hacia atrás.

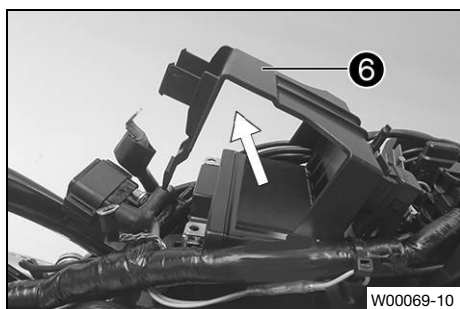

### Información

Prestar atención al ramal de cables.



15.2 Montar la batería de 12 V

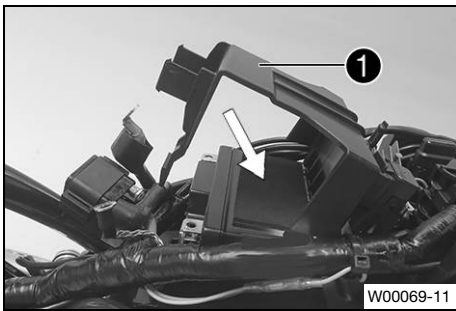

Trabajo principal

- Tirar hacia arriba del estribo de sujeción de la batería ①, introducir la batería de 12 V en el compartimento de la batería con los polos hacia arriba y fijarla con el estribo de sujeción de la batería ①.

Batería de 12 V (HJTZ5S-FP-C) (📖 pág. 139)

**i** Información

Prestar atención al tendido correcto de los cables.

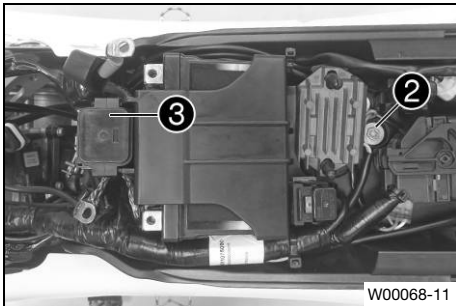

- Montar y apretar el tornillo ②.

Prescripción

Resto de tornillos del tren de rodaje	M6	10 Nm (7,4 lbf ft)
---------------------------------------	----	--------------------

- Insertar el relé de arranque ③ en el soporte y tender el cable.

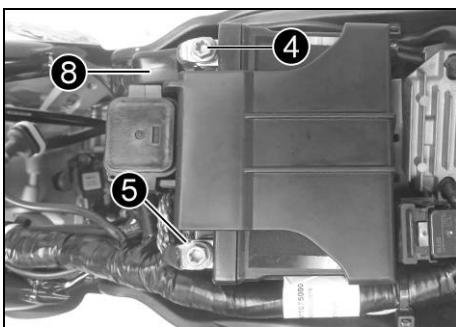

- Conectar el cable del polo positivo ④ a la batería de 12 V.

Prescripción

Tornillo del polo de la batería	M5	2,5 Nm (1,84 lbf ft)
---------------------------------	----	----------------------

- Conectar el cable del polo negativo ⑤ a la batería de 12 V.

Prescripción

Tornillo del polo de la batería	M5	2,5 Nm (1,84 lbf ft)
---------------------------------	----	----------------------

Los discos de contacto A deben montarse con las uñas hacia el polo de la batería debajo de los tornillos ⑥ y los terminales de los cables ⑦.

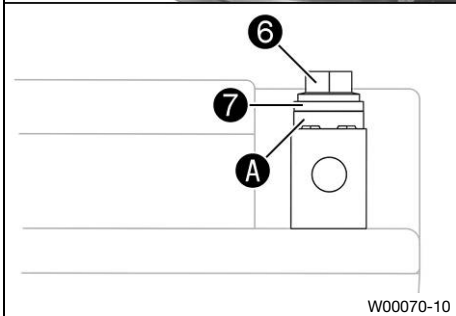

- Colocar la cubierta del polo positivo ⑧ sobre el polo positivo.

Trabajo posterior

- Montar el depósito de combustible. (📖 pág. 72)
- Montar la tapa lateral derecha. (📖 pág. 65)
- Montar el asiento. (📖 pág. 63)

## 15.3 Cargar la batería de 12 V



### Advertencia

**Peligro de lesiones** Las baterías de 12 V contienen sustancias nocivas.

- Mantener las baterías de 12 V fuera del alcance de los niños.
- Mantener las baterías de 12 V alejadas de chispas y llamas abiertas.
- Cargar las baterías de 12 V únicamente en lugares bien ventilados.
- Al cargar baterías de 12 V, mantener una distancia mínima respecto a sustancias inflamables.  
Distancia mínima 1 m (3 ft)
- No cargar baterías de 12 V que se hayan descargado por debajo del nivel mínimo de tensión.  
Tensión mínima antes de comenzar el proceso de carga 9 V
- Desechar debidamente las baterías de 12 V en caso de que su tensión haya caído por debajo de la tensión mínima.



### Indicación

**Peligro para el medio ambiente** Las baterías de 12 V contienen sustancias nocivas para el medio ambiente.

- No desechar las baterías de 12 V con la basura doméstica.
- Depositar las baterías de 12 V en un centro de recogida de baterías usadas.



### Indicación

**Peligro para el medio ambiente** Los materiales contaminantes provocan daños en el medio ambiente.







- Los aceites, grasas, filtros, combustibles, productos de limpieza, líquido de frenos, etc., deben eliminarse correctamente y en conformidad con la normativa en vigor.



### Información

La batería de 12 V se descarga continuamente, incluso si no está sometida a carga. El nivel y el tipo de carga son muy importantes para la vida útil de la batería de 12 V. Las cargas rápidas con una corriente de carga elevada afectan negativamente a la vida de las baterías. Si se sobrepasa la corriente de carga o la tensión de carga, se destruye la batería de 12 V. Si la batería de 12 V se ha arrancado descargada, debe cargarse inmediatamente. Si la batería permanece mucho tiempo descargada, se produce una descarga profunda y una pérdida de capacidad, dos circunstancias que destruirían la batería de 12 V. La batería de 12 V está exenta de mantenimiento.

### Trabajo previo

- Desmontar el asiento.  pág. 63
- Desmontar el asiento.  pág. 63
- Desmontar la tapa lateral derecha.  pág. 64
- Desmontar el depósito de combustible.   pág. 71
- Desmontar la batería de 12 V.   pág. 110

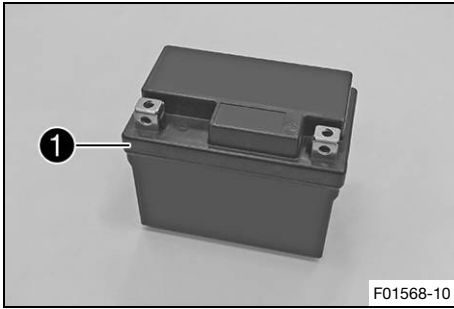

**Trabajo principal**

- Comprobar la tensión de la batería.
  - » Tensión de la batería: < 9 V
    - No cargar la batería de 12 V.
    - Sustituir la batería de 12 V y eliminar correctamente la batería usada.
  - » Si se alcanza el valor prescrito:
    - Conectar el cargador a la batería de 12 V. Encender el cargador.

Prescripción

No se debe sobrepasar la corriente, la tensión ni la duración de la carga.	
Tensión de carga máxima	14,4 V
Corriente de carga máxima	3,0 A
Duración máxima de la carga	24 h
Si no se utiliza la motocicleta, recargar la batería de 12 V periódicamente	3 meses

Dispositivo de carga y prueba de baterías (A54029974000)

Estos cargadores de batería comprueban si la batería de 12 V mantiene la tensión. Además, estos cargadores impiden que se sobrecargue la batería de 12 V. A bajas temperaturas, el tiempo de carga podría alargarse.

Estos cargadores solo son aptos para baterías de litio-ferrofosfato. Prestar atención al manual adjunto para los accesorios de **Husqvarna Motorcycles**.

**i Información**

No quitar la tapa 1 bajo ningún concepto.

- Cuando termine la carga, apagar el cargador y desenchufarlo de la batería de 12 V.

**Trabajo posterior**

- Montar la batería de 12 V. (📖 pág. 111)
- Montar el depósito de combustible. (📖 pág. 72)
- Montar la tapa lateral derecha. (📖 pág. 65)
- Montar el asiento. (📖 pág. 63)



## 15.4 Sustituir el fusible principal



### Advertencia

**Peligro de incendio** Los fusibles incorrectos sobrecargan el sistema eléctrico.

- Utilice únicamente fusibles con los amperios prescritos.
- No puentee ni repare los fusibles.



### Información

Con el fusible principal se protegen todos los grupos consumidores de electricidad del vehículo. Se encuentra en la carcasa del relé de arranque, debajo del asiento.

### Trabajo previo

- Con el motor en régimen de ralentí, pulsar el botón de parada hasta que se pare el motor.
- Desmontar el asiento. (📖 pág. 63)
- Desmontar la tapa lateral derecha. (📖 pág. 64)
- Desmontar el depósito de combustible. (📖 pág. 71)

### Trabajo principal

- Extraer el relé de arranque **1** del soporte.

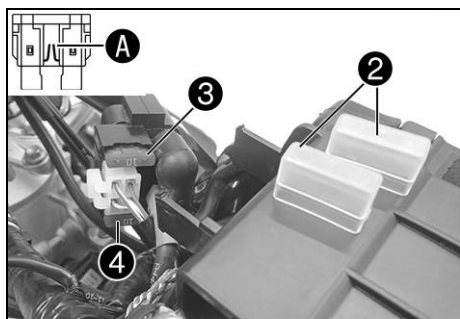
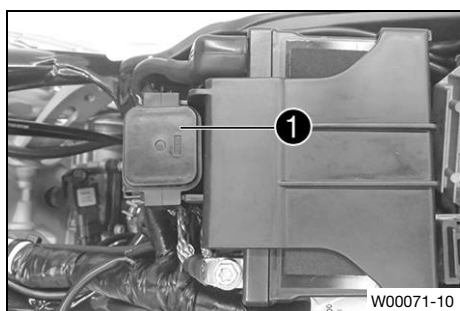

- Quitar las cubiertas de protección **2**.
- Retirar el fusible principal **3** defectuoso.



### Información

Un fusible defectuoso presenta una rotura del alambre fusible **A**.

En el relé de arranque hay un fusible de repuesto **4**.

- Introducir el nuevo fusible principal.

Fusible (58011109110) (📖 pág. 139)

- Comprobar el funcionamiento del sistema eléctrico.



### Consejo

Colocar un fusible de repuesto nuevo para casos de necesidad.

- Colocar las cubiertas de protección **2**.
- Insertar el relé de arranque **1** en el soporte y tender el cable.

### Trabajo posterior

- Montar el depósito de combustible. (📖 pág. 72)
- Montar la tapa lateral derecha. (📖 pág. 65)
- Montar el asiento. (📖 pág. 63)

## 15.5 Sustituir el fusible de la bomba de combustible



### Advertencia

**Peligro de incendio** Los fusibles incorrectos sobrecargan el sistema eléctrico.

- Utilice únicamente fusibles con los amperios prescritos.
- No puentee ni repare los fusibles.



### Precaución

**Peligro de quemaduras** El regulador de tensión alcanza temperaturas elevadas durante el funcionamiento del vehículo.

- Dejar que se enfríe el regulador de tensión antes de realizar cualquier trabajo.



### Información

Con el fusible de la bomba de combustible se asegura la bomba de combustible. Este se encuentra debajo del asiento.

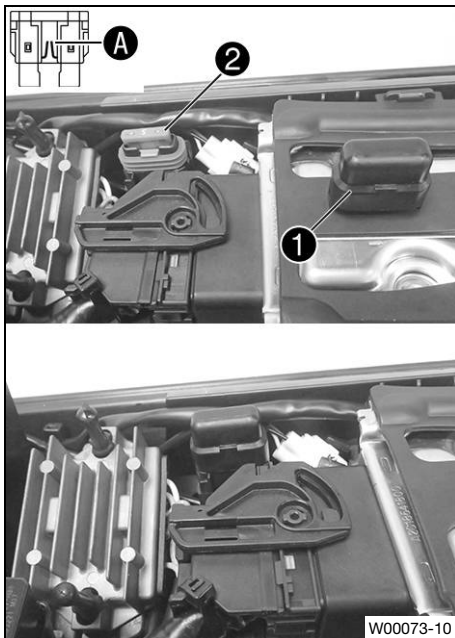

### Trabajo previo

- Desmontar el asiento. (📖 pág. 63)

### Trabajo principal

- Quitar la cubierta de protección ①.
- Retirar el fusible ② defectuoso.



### Información

Un fusible defectuoso presenta una rotura del alambre fusible A.

- Colocar un fusible nuevo para la bomba de combustible.

Fusible (58011109105) (📖 pág. 139)

- Comprobar el funcionamiento del sistema eléctrico.
- Colocar la cubierta de protección ①.

### Trabajo posterior

- Montar el asiento. (📖 pág. 63)



## 15.6 Conector de diagnóstico

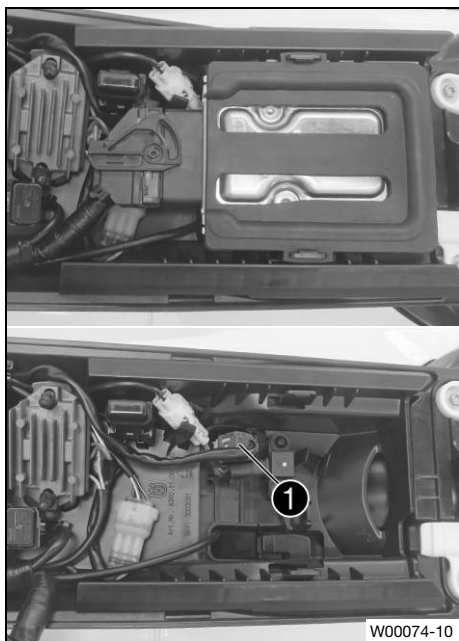

El conector de diagnóstico **1** se encuentra debajo del asiento, bajo la unidad de mando del motor.



### Información

En cuanto se conecta la herramienta de diagnóstico, se pone en marcha el contador de horas de servicio. Antes de sesiones de diagnóstico más prolongadas, desenchufar el contador de horas de servicio detrás de la placa portanúmeros.

## 16.1 Programar las posiciones finales de la distribución de escape ↴

### **i** Información

Si se han realizado trabajos en la distribución de escape, se deben volver a programar las posiciones finales.

#### Condición

El motor está parado.

#### Trabajo previo

- Desmontar el asiento. (📖 pág. 63)

#### Trabajo principal

- Retirar del soporte la unidad de mando del motor **1** tirando hacia arriba y dejarla colgando de un lado.
- Quitar el conector de diagnóstico **2** del soporte.

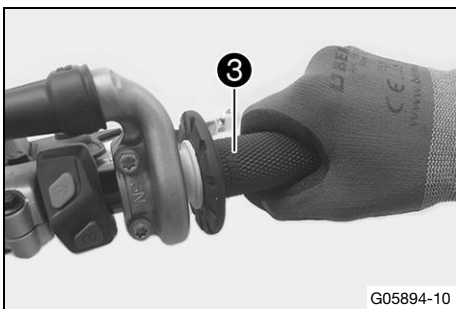
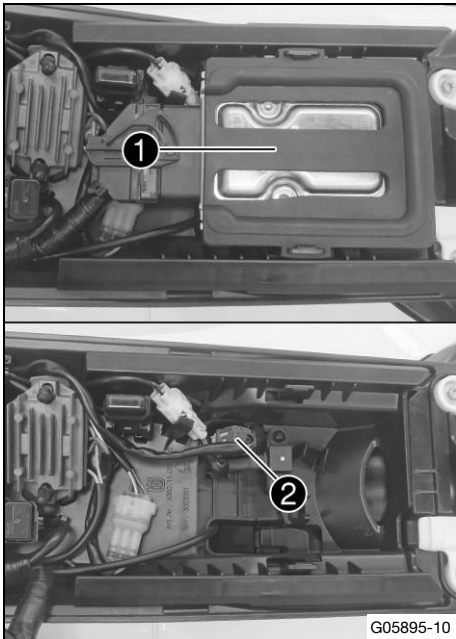

- Llevar el puño del acelerador **3** a la posición de medio gas y mantener dicha posición.

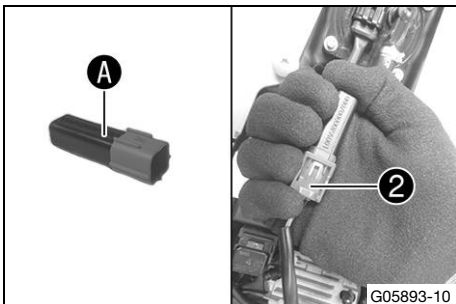

### **i** Información

El conector Wake-up **A** se encuentra en el paquete adjunto de la motocicleta.

- Enchufar el conector Wake-up **A** en el conector de diagnóstico **2**.
- Esperar al menos cinco segundos.
  - ✓ Se exploran las posiciones finales de la distribución de escape. El proceso se oye claramente.
  - ✓ Se activa la iluminación del cuadro de instrumentos, el interruptor combinado luce en verde.
- Soltar la fijación del puño del acelerador.

## 16 DISTRIBUCIÓN DE ESCAPE

✓ Se programan las posiciones finales de la distribución de escape.

- Esperar hasta que el motor de la distribución de escape no emita ningún ruido de funcionamiento.
- Desenchufar el conector Wake-up **A** del conector de diagnóstico **2**.
- Montar el conector de diagnóstico **2** en el soporte.
- Montar la unidad de mando del motor **1** en el soporte.

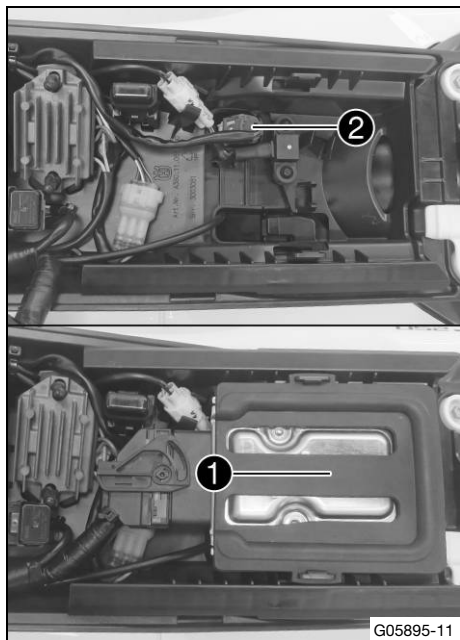

### Trabajo posterior

- Montar el asiento. (📖 pág. 63)



## 17.1 Modificar el mapping

### Información

Con el interruptor combinado se puede modificar la característica de motor que se desee. Una modificación del mapping afecta también a la respuesta de la distribución de escape. Al volver a arrancar el vehículo se activa de nuevo el último ajuste seleccionado. El mapping también se puede modificar durante el trayecto.

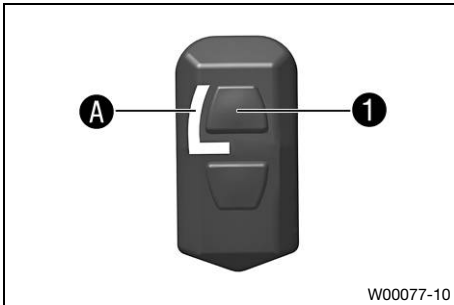

#### Activar el mapping de mezcla pobre:

- Pulsar la tecla ①.

Prescripción

Número de revoluciones	< 4.000 rpm
------------------------	-------------

- ✓ El testigo de control ① se ilumina.
- ✓ Pobre – recomendado para suelos compactos/duros

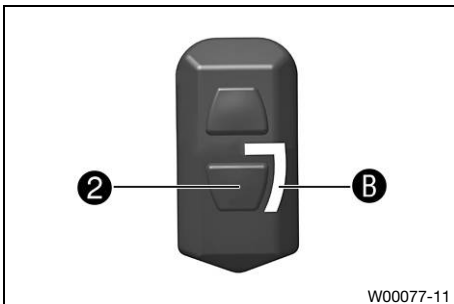

#### Activar el mapping de mezcla rica:

- Pulsar la tecla ②.

Prescripción

Número de revoluciones	< 4.000 rpm
------------------------	-------------

- ✓ El testigo de control ② se ilumina.
- ✓ Rica – recomendado para suelos arenosos/sueltos

## 17.2 Comprobar la holgura del cable bowden del acelerador

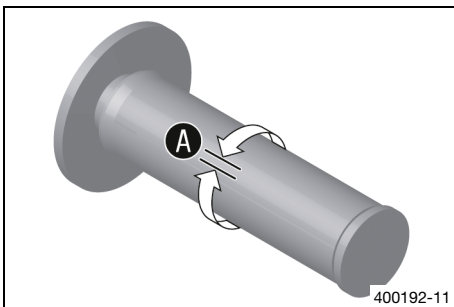

- Comprobar que el puño del acelerador gire con facilidad.
- Colocar el manillar en la posición de marcha recta. Mover el puño del acelerador ligeramente hacia delante y hacia atrás y determinar la holgura del cable bowden del acelerador ①.

Holgura del cable bowden del acelerador	2 ... 3 mm (0,08 ... 0,12 in)
---	-------------------------------

- » Si la holgura del cable bowden del acelerador no coincide con el valor prescrito:

- Ajustar la holgura del cable bowden del acelerador. 🛠️ (pág. 120)

- Introducir el botón de arranque en frío hasta el tope.

Si se gira el puño del acelerador hacia delante, el botón de arranque en frío vuelve a la posición inicial.

- » Si el botón de arranque en frío no vuelve a la posición inicial:

- Ajustar la holgura del cable bowden del acelerador. 🛠️ (pág. 120)



## Peligro

**Peligro de envenenamiento** Los gases de escape son venenosos y pueden originar pérdida de conocimiento o incluso la muerte.

- Procure siempre una ventilación suficiente durante el funcionamiento del motor.
- Utilice un sistema de aspiración de gases de escape adecuado cuando arranque o deje en marcha el motor en un espacio cerrado.

- Arrancar el motor y dejarlo al régimen de ralentí. Mover el manillar de un lado a otro en el margen completo de giro.

El régimen de ralentí no debe variar.

- » Si varía el régimen de ralentí:
  - Ajustar la holgura del cable bowden del acelerador. 📖 (pág. 120)

## 17.3 Ajustar la holgura del cable bowden del acelerador 📖



### Información

Si los cables bowden del gas ya están tendidos correctamente, no se debe desmontar el depósito de combustible.

### Trabajo previo

- Desmontar el asiento. (📖 pág. 63)
- Desmontar la tapa lateral derecha. (📖 pág. 64)
- Desmontar el depósito de combustible. 📖 (pág. 71)
- Comprobar el tendido del cable bowden del acelerador. (📖 pág. 79)

### Trabajo principal

- Colocar el manillar en la posición de marcha recta.
- Retraer el manguito ❶.
- Soltar la tuerca ❷.
- Enroscar completamente el tornillo de ajuste ❸.
- Soltar la tuerca ❹.
- Introducir el botón de arranque en frío ❻ hasta el tope.
- Girar el tornillo de ajuste ❺ hasta que el botón de arranque en frío se coloque en la posición básica cuando el puño del acelerador se gire hacia delante.
- Apretar la tuerca ❹.
- Girar el tornillo de ajuste ❸ de manera que en el puño del acelerador se aprecie la holgura del cable bowden del acelerador.

### Prescripción

Holgura del cable bowden del acelerador	2 ... 3 mm (0,08 ... 0,12 in)
---	-------------------------------

- Apretar la tuerca ❷.
- Colocar el manguito ❶.
- Comprobar que el puño del acelerador gire con facilidad.

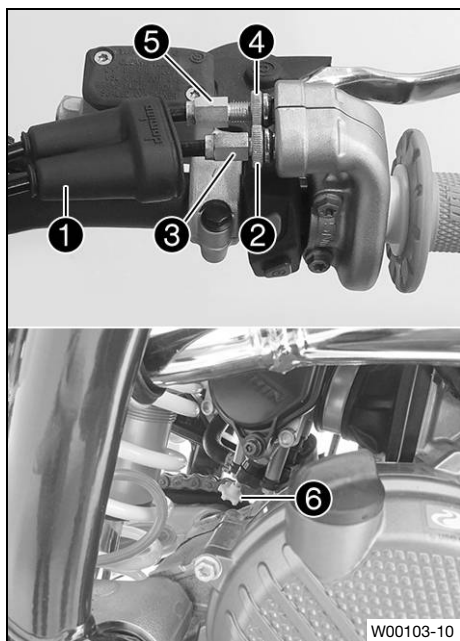

W00103-10

## Trabajo posterior

- Comprobar la holgura del cable bowden del acelerador. (📖 pág. 119)
- Montar el depósito de combustible. 🛠️ (📖 pág. 72)
- Montar la tapa lateral derecha. (📖 pág. 65)
- Montar el asiento. (📖 pág. 63)



## 17.4 Ajustar el régimen de ralentí 🛠️



### Advertencia

**Peligro de accidente** Si el régimen de ralentí es demasiado bajo, el motor podría apagarse de manera repentina.

- El régimen de ralentí debe ajustarse al valor prescrito. (Su taller especializado autorizado de Husqvarna Motorcycles estará encantado de ayudarle.)

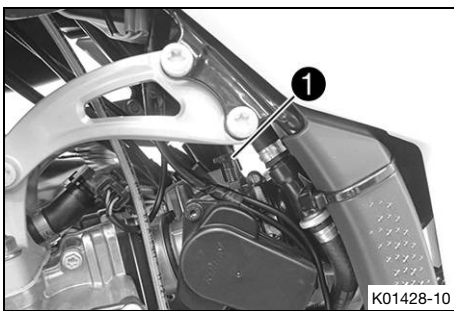

K01428-10

- Calentar el motor.
- ✓ Botón de arranque en frío desactivado – El botón de arranque en frío se encuentra en la posición básica. (📖 pág. 20)



### Peligro

**Peligro de envenenamiento** Los gases de escape son venenosos y pueden originar pérdida de conocimiento o incluso la muerte.

- Procure siempre una ventilación suficiente durante el funcionamiento del motor.
- Utilice un sistema de aspiración de gases de escape adecuado cuando arranque o deje en marcha el motor en un espacio cerrado.

- Girando el tornillo de regulación del régimen de ralentí **1**, ajustar el régimen de ralentí con ayuda de un cuentarrevoluciones adecuado.

Prescripción

Régimen de ralentí	1.400 ... 1.500 rpm
--------------------	---------------------



### Información

Girando en sentido antihorario se reduce el régimen de ralentí.  
 Girando en sentido horario se aumenta el régimen de ralentí.  
 Llevar a cabo el ajuste en pasos pequeños.  
 Un régimen de ralentí incorrecto perjudica la marcha general del motor.



## 17.5 Controlar la posición básica del pedal de cambio

### **i** Información

No está permitido apoyar el pedal de cambio en la bota en posición básica durante la conducción. Si el pedal de cambio se apoya constantemente en la bota, la caja de cambios se somete a una carga excesiva.

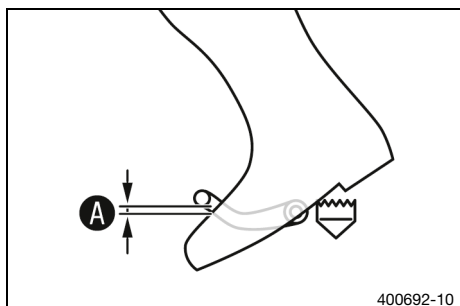

- Montarse en el vehículo en posición de marcha y determinar la distancia **A** entre la parte superior de la bota y el pedal de cambio.

Distancia del pedal de cambio al borde superior de la bota	10 ... 20 mm (0,39 ... 0,79 in)
--	---------------------------------

- » Si la distancia no coincide con el valor prescrito:
  - Ajustar la posición básica del pedal de cambio. (📖 pág. 122)

## 17.6 Ajustar la posición básica del pedal de cambio

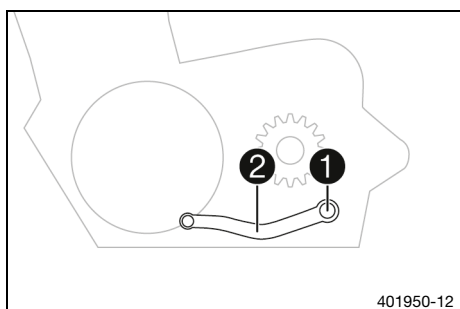

- Retirar el tornillo **1** con la arandela y quitar el pedal de cambio **2**.

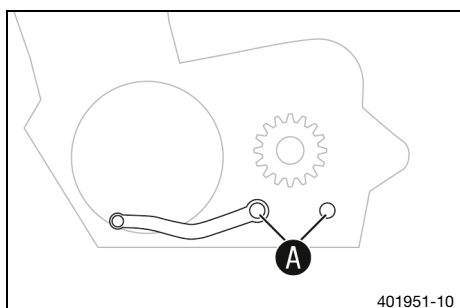

- Limpiar el dentado **A** del pedal de cambio y el árbol de mando del cambio.
- Encajar el pedal de cambio en la posición que desee del árbol de mando del cambio y engranar el dentado.

### **i** Información

El margen de ajuste es limitado.

Al cambiar de marcha, el pedal de cambio no debe entrar en contacto con ninguno de los componentes del vehículo.

- Montar y apretar el tornillo **1** con las arandelas.

Prescripción

Tornillo del pedal de cambio	M6	14 Nm (10,3 lbf ft) <b>Loctite®243™</b>
------------------------------	----	--

## 18.1 Sustituir el tamiz de combustible ↻



### Peligro

**Peligro de incendio** El combustible es fácilmente inflamable.

El combustible del depósito se dilata con el calor y podría salirse si este está demasiado lleno.

- No reposte el vehículo cerca de fuego abierto o de cigarrillos encendidos.
- Pare el motor para repostar.
- Asegúrese de no verter combustible, en especial sobre las partes del vehículo que estén muy calientes.
- Elimine inmediatamente el combustible que pueda haberse vertido.
- Respete las indicaciones para repostar.



### Advertencia

**Peligro de envenenamiento** El combustible es nocivo para la salud.

- Evite que el combustible entre en contacto con los ojos, la piel o la ropa.
- Acuda inmediatamente a un médico en caso de ingerirse combustible.
- No aspire los vapores del combustible.
- Si el combustible entra en contacto con la piel, lave inmediatamente la zona afectada con agua abundante.
- Si el combustible entra en contacto con los ojos, lávelos bien con agua y acuda inmediatamente a un médico.
- Si se mancha la ropa de combustible, cámbiese de ropa.



### Indicación

**Peligro para el medio ambiente** La manipulación incorrecta del combustible supone un peligro para el medio ambiente.

- No permita que el combustible llegue al agua subterránea, al suelo ni a los canales de desagüe.

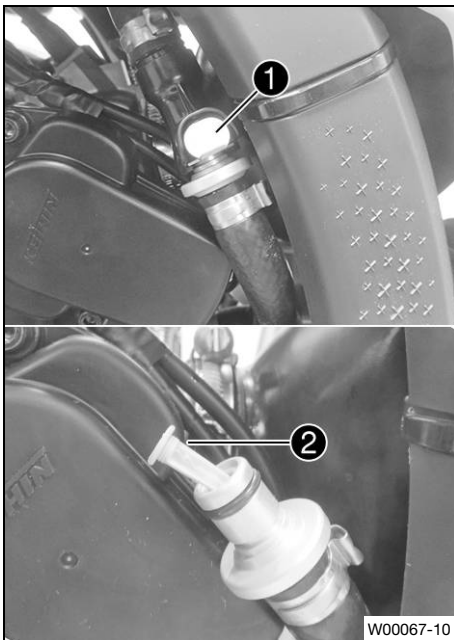

- Limpiar a fondo el acoplamiento de cierre rápido ① con aire comprimido.



### Información

Bajo ningún concepto debe permitirse que entre suciedad en la manguera de combustible. ¡Si entra suciedad se obstruirá la válvula de inyección!

- Separar el acoplamiento de cierre rápido.



### Información

Es posible que salgan restos de combustible por la manguera de combustible.

- Extraer el tamiz de combustible ② de la pieza de conexión.
- Introducir el nuevo tamiz de combustible en la pieza de conexión hasta el tope.
- Rociar un paño sin pelusas con spray de silicona y engrasar ligeramente la junta tórica del acoplamiento de cierre rápido.

Spray de silicona (📖 pág. 147)

- Montar el acoplamiento de cierre rápido.



## Peligro

**Peligro de envenenamiento** Los gases de escape son venenosos y pueden originar pérdida de conocimiento o incluso la muerte.

- Procure siempre una ventilación suficiente durante el funcionamiento del motor.
- Utilice un sistema de aspiración de gases de escape adecuado cuando arranque o deje en marcha el motor en un espacio cerrado.

- Arrancar el motor y comprobar su reacción.

## 18.2 Comprobar el nivel del aceite de la caja de cambios



### Información

El nivel de aceite de la caja de cambios debe comprobarse con el motor frío.

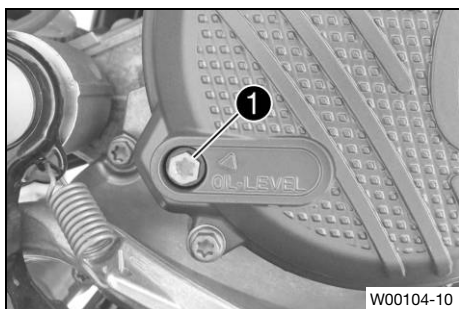

### Trabajo previo

- Estacionar la motocicleta en posición vertical sobre una superficie horizontal.

### Trabajo principal

- Retirar el tornillo del control del nivel de aceite de la caja de cambios ①.
- Comprobar el nivel del aceite de la caja de cambios.

Por el orificio debe salir una pequeña cantidad de aceite del cambio.

» Si no sale aceite del cambio:

- Completar el aceite del cambio. 🗨️ (pág. 126)

- Montar y apretar el tornillo del control del nivel de aceite de la caja de cambios.

### Prescripción

Tornillo del control del nivel de aceite de la caja de cambios	M6	8 Nm (5,9 lbf ft)
--	----	-------------------

## 18.3 Sustituir el aceite del cambio 🗨️



### Advertencia

**Peligro de quemaduras** El aceite del motor y el aceite del cambio se calientan durante el funcionamiento de la motocicleta.

- Utilice siempre ropa y guantes de protección adecuados.
- En caso de quemadura, sumerja la zona afectada en agua tibia inmediatamente.



### Indicación

**Peligro para el medio ambiente** Los materiales contaminantes provocan daños en el medio ambiente.

- Los aceites, grasas, filtros, combustibles, productos de limpieza, líquido de frenos, etc., deben eliminarse correctamente y en conformidad con la normativa en vigor.



## Información

Vaciar el aceite del cambio con el motor caliente.

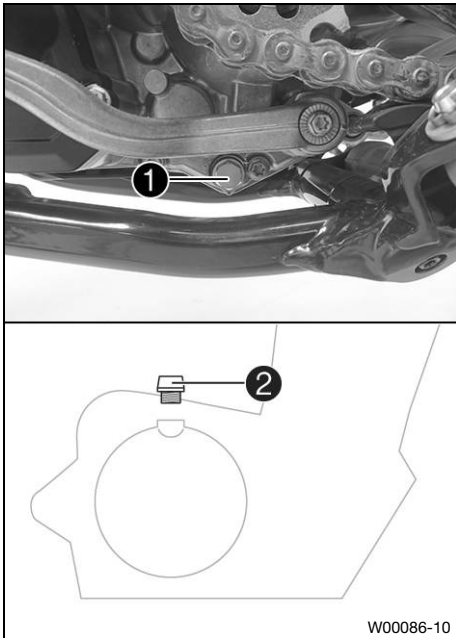

### Trabajo previo

- Estacionar la motocicleta en una superficie horizontal.
- Colocar un recipiente adecuado debajo del motor.

### Trabajo principal

- Retirar el tapón roscado de vaciado del aceite del cambio **1** con imán.
- Retirar el tornillo de llenado de aceite **2** con la junta tórica.
- Vaciar completamente el aceite del cambio.
- Limpiar a fondo el tapón roscado de vaciado del aceite del cambio con imán.
- Limpiar la superficie de hermetizado del motor.
- Montar el tapón roscado de vaciado del aceite del cambio **1** junto con el imán y un nuevo anillo de hermetizado, y apretarlo.

#### Prescripción

Tapón roscado de vaciado del aceite del cambio con imán	M12x1,5	20 Nm (14,8 lbf ft)
---	---------	---------------------

- Llenar el aceite del cambio.

Aceite del cambio	0,8 l (0,8 qt.)	Aceite del motor (15W/50) (📖 pág. 144)
-------------------	-----------------	---

- Montar y apretar el tornillo de llenado de aceite **2** con la junta tórica.



### Peligro

**Peligro de envenenamiento** Los gases de escape son venenosos y pueden originar pérdida de conocimiento o incluso la muerte.

- Procure siempre una ventilación suficiente durante el funcionamiento del motor.
- Utilice un sistema de aspiración de gases de escape adecuado cuando arranque o deje en marcha el motor en un espacio cerrado.

- Arrancar el motor y comprobar la estanqueidad.

### Trabajo posterior

- Comprobar el nivel del aceite de la caja de cambios. (📖 pág. 124)

## 18.4 Completar el aceite del cambio

### **i** Información

Un nivel demasiado bajo de aceite del cambio o el empleo de aceite de baja calidad provocan un desgaste prematuro de la caja de cambios.

El aceite del cambio debe rellenarse con el motor frío.

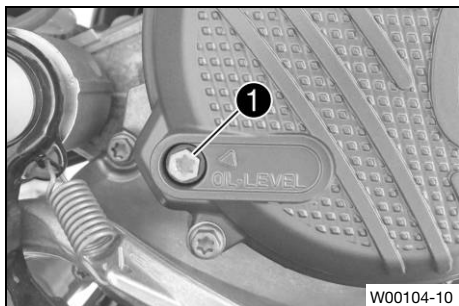

W00104-10

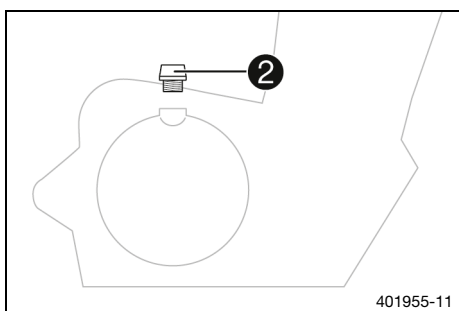

401955-11

### Trabajo previo

- Estacionar la motocicleta en una superficie horizontal.

### Trabajo principal

- Retirar el tornillo del control del nivel de aceite de la caja de cambios ①.

- Retirar el tornillo de llenado de aceite ② con la junta tórica.
- Llenar aceite del cambio hasta que salga por el orificio del tornillo del control del nivel de aceite de la caja de cambios.

Aceite del motor (15W/50) (📖 pág. 144)

- Montar y apretar el tornillo del control del nivel de aceite de la caja de cambios.

### Prescripción

Tornillo del control del nivel de aceite de la caja de cambios	M6	8 Nm (5,9 lbf ft)
--	----	-------------------

- Montar y apretar el tornillo de llenado de aceite ② con la junta tórica.

### Trabajo posterior



### Peligro

**Peligro de envenenamiento** Los gases de escape son venenosos y pueden originar pérdida de conocimiento o incluso la muerte.

- Procure siempre una ventilación suficiente durante el funcionamiento del motor.
- Utilice un sistema de aspiración de gases de escape adecuado cuando arranque o deje en marcha el motor en un espacio cerrado.

- Arrancar el motor y comprobar la estanqueidad.



## 19.1 Limpiar la motocicleta

### Indicación

**Daños materiales** Si se utiliza un limpiador de alta presión de forma incorrecta, se pueden dañar o destruir los componentes.

El agua a alta presión penetraría en los componentes eléctricos, los conectores, los cables bowden, los cojinetes, etc.

Una presión excesiva provoca averías y destroza los componentes.

- No oriente el chorro de agua directamente hacia los componentes eléctricos, los conectores, los cables bowden ni los cojinetes.
- Mantenga una distancia mínima entre la boquilla del limpiador de alta presión y el componente.  
Distancia mínima 60 cm (23,6 in)



### Indicación

**Peligro para el medio ambiente** Los materiales contaminantes provocan daños en el medio ambiente.

- Los aceites, grasas, filtros, combustibles, productos de limpieza, líquido de frenos, etc., deben eliminarse correctamente y en conformidad con la normativa en vigor.



### Información

Limpiar la motocicleta de manera regular para que conserve su valor y aspecto durante mucho tiempo. Durante la limpieza, evitar que la luz del sol dé directamente en la motocicleta.

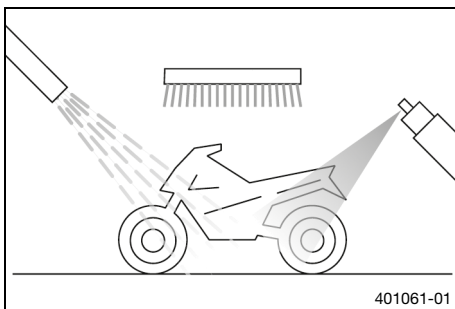

- Tapar el sistema de escape para evitar que pueda entrar agua al interior.
- Para eliminar la suciedad gruesa basta con un chorro de agua suave.
- Rociar los puntos más sucios con un limpiador para motocicletas convencional, utilizando un pincel si fuera necesario.

Agente de limpieza para motocicletas (📖 pág. 146)



### Información

Utilizar agua caliente mezclada con limpiador de motocicletas convencional y una esponja suave. No aplicar el limpiador de motocicletas sobre el vehículo seco; primero debe mojarse siempre con agua.

- Después de limpiar la motocicleta a fondo con un chorro de agua suave, secarla bien.
- Retirar el tapón de cierre del sistema de escape.



### Advertencia

**Peligro de accidente** La humedad y la suciedad afectan al equipo de frenos.

- Frene varias veces con cuidado para retirar la humedad y la suciedad de las pastillas de freno y los discos de freno.

- Una vez finalizada la limpieza, conducir un breve trayecto hasta que el motor haya alcanzado la temperatura de servicio.

---

### **i** Información

El calor también hace que se evapore el agua acumulada en los puntos inaccesibles del motor y el equipo de frenos.

---

- Una vez que se haya enfriado la motocicleta, lubricar todos los puntos de apoyo y de deslizamiento.
- Limpiar la cadena. (📖 pág. 74)
- Tratar las piezas metálicas que no tengan recubrimiento con medio anticorrosivo (excepto los discos de freno y el sistema de escape).

Producto de conservación para pintura, metal y plástico (📖 pág. 147)

- Tratar todas las piezas de plástico y con revestimiento de polvo con un producto de limpieza y cuidado no agresivo.

Limpiador especial para pintura mate y brillante, piezas metálicas y de plástico (📖 pág. 146)

---

## 20.1 Almacenamiento



### Advertencia

**Peligro de envenenamiento** El combustible es nocivo para la salud.

- Evite que el combustible entre en contacto con los ojos, la piel o la ropa.
- Acuda inmediatamente a un médico en caso de ingerirse combustible.
- No aspire los vapores del combustible.
- Si el combustible entra en contacto con la piel, lave inmediatamente la zona afectada con agua abundante.
- Si el combustible entra en contacto con los ojos, lávelos bien con agua y acuda inmediatamente a un médico.
- Si se mancha la ropa de combustible, cámbiese de ropa.
- Guarde el combustible correctamente en un bidón adecuado y manténgalo fuera del alcance de los niños.



### Información

Si no tiene previsto utilizar la motocicleta durante mucho tiempo, deben realizarse o encargarse las actividades siguientes.

Antes de poner fuera de servicio la motocicleta, comprobar que todas las piezas funcionen y no estén desgastadas. Si fuera necesario realizar trabajos de mantenimiento, reparaciones o modificaciones, debe hacerse mientras la motocicleta esté fuera de servicio (menores volúmenes de trabajo en los talleres). De esta manera se evitarán los tiempos de espera largos que se producen en los talleres al principio de la temporada.

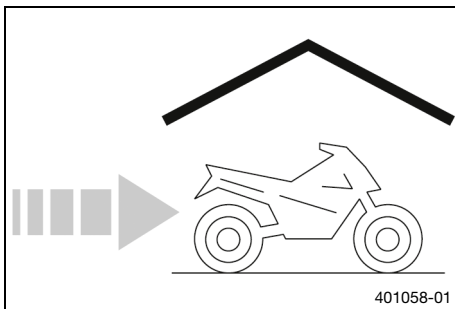

- Al realizar el último repostaje antes de poner fuera de servicio por un tiempo la motocicleta, mezclar aditivo para el combustible.

Aditivo de combustible (📖 pág. 146)
-------------------------------------

- Repostar combustible. (📖 pág. 32)



### Consejo

Llenar por completo el depósito de combustible conforme a la especificación utilizando un combustible con un contenido de etanol lo más bajo posible.

- Limpiar la motocicleta. (📖 pág. 127)
- Sustituir el aceite del cambio. 🛠️ (📖 pág. 124)
- Comprobar la protección anticongelante y el nivel de líquido refrigerante. (📖 pág. 104)
- Comprobar la presión de los neumáticos. (📖 pág. 102)
- Desmontar la batería de 12 V. 🛠️ (📖 pág. 110)
- Cargar la batería de 12 V. 🛠️ (📖 pág. 112)

#### Prescripción

Temperatura ideal para carga y almacenamiento de la batería de iones de litio	10 ... 20 °C (50 ... 68 °F)
---	-----------------------------

- Estacionar el vehículo en un lugar seco donde no se produzcan cambios de temperatura excesivos.

## **i** Información

Husqvarna Motorcycles recomienda levantar la motocicleta.

- Levantar la motocicleta con un caballete elevador. (📖 pág. 50)
- Cubrir el vehículo con una lona transpirable o una manta.

## **i** Información

No utilizar materiales no transpirables bajo ningún concepto, puesto que la humedad quedaría atrapada y se formaría corrosión.

Resulta muy perjudicial poner en marcha el motor solo brevemente cuando la motocicleta está fuera de servicio. Si se hace así, el motor no puede calentarse hasta la temperatura de servicio y, por lo tanto, se condensa el vapor de agua que se produce durante la combustión en el cilindro, originando oxidación en las piezas del motor y en el sistema de escape.

## 20.2 Puesta en servicio después de un periodo de almacenamiento

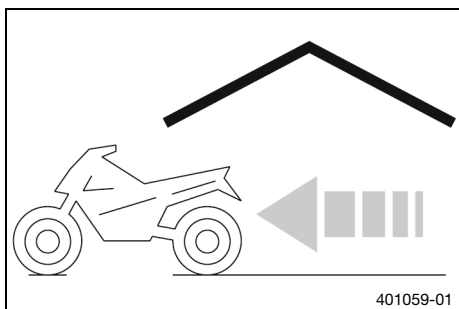

- Quitar la motocicleta del caballete elevador. (📖 pág. 50)
- Realizar los trabajos de inspección y cuidado antes de cada puesta en servicio. (📖 pág. 28)
- Realizar un recorrido de prueba.

Avería	Posible causa	Medida
El motor no gira al accionar el botón de arranque	Errores de manejo	– Seguir los pasos para arrancar el motor. (📖 pág. 28)
	Batería de 12 V descargada	– Cargar la batería de 12 V. 🛠️ (📖 pág. 112) – Comprobar la tensión de carga. 🛠️ – Comprobar la corriente de reposo. 🛠️ – Controlar el alternador. 🛠️
	Se ha fundido el fusible principal	– Sustituir el fusible principal. (📖 pág. 114)
	Relé de arranque defectuoso	– Controlar el relé de arranque. 🛠️
	Motor de arranque defectuoso	– Controlar el motor de arranque. 🛠️
El motor gira, pero no arranca	Errores de manejo	– Seguir los pasos para arrancar el motor. (📖 pág. 28)
	Acoplamiento de cierre rápido no montado	– Montar el acoplamiento de cierre rápido.
	Régimen de ralentí mal ajustado	– Ajustar el régimen de ralentí. 🛠️ (📖 pág. 121)
	Alimentación de combustible interrumpida	– Controlar el respiradero del depósito de combustible.
	El tamiz de combustible del acoplamiento de cierre rápido está obstruido	– Sustituir el tamiz de combustible. 🛠️ (📖 pág. 123)
	Hollín o humedad en la bujía	– Limpiar y secar la bujía y la pipa de la bujía, o sustituirlas.
	Distancia excesiva entre los electrodos de la bujía	– Ajustar la distancia entre electrodos. Prescripción Distancia entre electrodos en la bujía 0,60 mm (0,0236 in)
	Avería en el sistema de encendido	– Comprobar el sistema de encendido. 🛠️
	El cable de cortocircuito en el ramal de cables se ha deteriorado por rozaduras, botón de parada defectuoso	– Comprobar el botón de parada. 🛠️
	Conector o bobina de encendido sueltos u oxidados	– Limpiar el conector y rociarlo con spray para contactos.
Anomalía de funcionamiento en la inyección electrónica de combustible	– Leer la memoria de errores con la herramienta de diagnóstico de Husqvarna Motorcycles. 🛠️	
El motor no gira	Anomalía de funcionamiento en la inyección electrónica de combustible	– Leer la memoria de errores con la herramienta de diagnóstico de Husqvarna Motorcycles. 🛠️
El motor tiene poca potencia	Mucha suciedad en el filtro de aire	– Limpiar el filtro de aire y la caja del filtro de aire. 🛠️ (📖 pág. 67)
	El filtro de combustible está muy sucio	– Sustituir el filtro de combustible. 🛠️
	Tamiz de combustible muy sucio	– Sustituir el tamiz de combustible. 🛠️ (📖 pág. 123)
	Anomalía de funcionamiento en la inyección electrónica de combustible	– Leer la memoria de errores con la herramienta de diagnóstico de Husqvarna Motorcycles. 🛠️

Avería	Posible causa	Medida
El motor tiene poca potencia	Alimentación de combustible interrumpida	– Controlar el respiradero del depósito de combustible.
	Equipo de escape no estanco, deformado o con un relleno insuficiente de fibra de vidrio en el silenciador	– Comprobar si el equipo de escape está deteriorado. – Sustituir el relleno de vellón de fibra de vidrio del silenciador. 🛠️ (📖 pág. 70)
	Membrana o carcasa de membrana deteriorada	– Controlar la membrana y la carcasa de la membrana.
El motor se apaga durante la marcha	Falta combustible	– Repostar combustible. (📖 pág. 32)
	El motor aspira aire parásito	– Controlar que la brida de succión tenga un asiento firme.
	Conector o bobina de encendido sueltos u oxidados	– Limpiar el conector y rociarlo con spray para contactos.
El motor se calienta excesivamente	Falta de líquido refrigerante en el sistema de refrigeración	– Controlar la hermeticidad del sistema de refrigeración. – Comprobar el nivel de líquido refrigerante. (📖 pág. 105)
	El viento de marcha es insuficiente	– Parar el motor con el vehículo detenido.
	Las láminas del radiador están muy sucias	– Limpiar las láminas del radiador.
	Se forma espuma en el sistema de refrigeración	– Vaciar el líquido refrigerante. 🛠️ (📖 pág. 106) – Llenar el líquido refrigerante. 🛠️ (📖 pág. 106)
	Culata o junta de la culata dañada	– Controlar la culata y la junta de la culata.
	Manguera del radiador doblada	– Cambiar la manguera del radiador. 🛠️
	El termostato está defectuoso	– Controlar el termostato. 🛠️ Prescripción Temperatura de apertura: 70 °C (158 °F)
	El testigo de control de fallo de funcionamiento se ilumina o parpadea	– Controlar si los cables están dañados y si los conectores eléctricos están dañados o presentan corrosión. – Leer la memoria de errores con la herramienta de diagnóstico de Husqvarna Motorcycles. 🛠️
Sale humo blanco (vapor en el gas de escape)	Culata o junta de la culata dañada	– Controlar la culata y la junta de la culata.
Sale aceite del cambio por la manguera del respiradero	Se ha añadido demasiado aceite del cambio	– Comprobar el nivel del aceite de la caja de cambios. (📖 pág. 124)
Agua en el aceite del cambio	El anillo de retén radial o la bomba de agua están dañados	– Controlar el anillo de retén radial y la bomba de agua.
Batería de 12 V descargada	No se carga la batería de 12 V	– Comprobar la tensión de carga. 🛠️ – Controlar el alternador. 🛠️
	Grupos consumidores de electricidad no deseados	– Comprobar la corriente de reposo. 🛠️

<b>Código intermitente del testigo de control de fallo de funcionamiento</b>	<b>Fi</b> 14 El testigo de control de fallo de funcionamiento parpadea 1 vez de forma prolongada y 4 veces brevemente
<b>Condiciones del error</b>	Sensor de presión del cárter del cigüeñal - Diferencia demasiado alta entre el sensor y la unidad de mando del motor
<b>Código intermitente del testigo de control de fallo de funcionamiento</b>	<b>Fi</b> 09 El testigo de control de fallo de funcionamiento parpadea 9 veces brevemente
<b>Condiciones del error</b>	Sensor de presión del cárter del cigüeñal - Cortocircuito a masa
	Sensor de presión del cárter del cigüeñal - Rotura de cable/cortocircuito a positivo
	Sensor de presión del aire ambiente - Cortocircuito a masa
	Sensor de presión del aire ambiente - Rotura de cable/cortocircuito a positivo
<b>Código intermitente del testigo de control de fallo de funcionamiento</b>	<b>Fi</b> 13 El testigo de control de fallo de funcionamiento parpadea 1 vez de forma prolongada y 3 veces brevemente
<b>Condiciones del error</b>	Sensor de temperatura del aire de admisión - Señal de entrada demasiado baja
	Sensor de temperatura del aire de admisión - Señal de entrada demasiado alta
<b>Código intermitente del testigo de control de fallo de funcionamiento</b>	<b>Fi</b> 12 El testigo de control de fallo de funcionamiento parpadea 1 vez de forma prolongada y 2 veces brevemente
<b>Condiciones del error</b>	Sensor de temperatura del líquido refrigerante - Señal de entrada demasiado baja
	Sensor de temperatura del líquido refrigerante - Señal de entrada demasiado alta
<b>Código intermitente del testigo de control de fallo de funcionamiento</b>	<b>Fi</b> 06 El testigo de control de fallo de funcionamiento parpadea 6 veces brevemente
<b>Condiciones del error</b>	Sensor de posición de la válvula de mariposa del circuito A - Señal de entrada demasiado baja
	Sensor de posición de la válvula de mariposa del circuito A - Señal de entrada demasiado alta
<b>Código intermitente del testigo de control de fallo de funcionamiento</b>	<b>Fi</b> 41 El testigo de control de fallo de funcionamiento parpadea 4 veces de forma prolongada y 1 vez brevemente
<b>Condiciones del error</b>	Bomba de combustible - Rotura de cable/cortocircuito a masa
	Bomba de combustible - Cortocircuito a positivo
<b>Código intermitente del testigo de control de fallo de funcionamiento</b>	<b>Fi</b> 33 El testigo de control de fallo de funcionamiento parpadea 3 veces de forma prolongada y 3 veces brevemente
<b>Condiciones del error</b>	Válvula de inyección 1, cilindro 1 - Señal de entrada demasiado baja
	Válvula de inyección 1, cilindro 1 - Señal de entrada demasiado alta

<b>Código intermitente del testigo de control de fallo de funcionamiento</b>	<b>Fi</b> 34 El testigo de control de fallo de funcionamiento parpadea 3 veces de forma prolongada y 4 veces brevemente
<b>Condiciones del error</b>	Válvula de inyección 2, cilindro 1 - Señal de entrada demasiado baja Válvula de inyección 2, cilindro 1 - Señal de entrada demasiado alta
<b>Código intermitente del testigo de control de fallo de funcionamiento</b>	<b>Fi</b> 37 El testigo de control de fallo de funcionamiento parpadea 3 veces de forma prolongada y 7 veces brevemente
<b>Condiciones del error</b>	Bobina de encendido - Anomalía de funcionamiento en el circuito de conexión
<b>Código intermitente del testigo de control de fallo de funcionamiento</b>	<b>Fi</b> 02 El testigo de control de fallo de funcionamiento parpadea 2 veces brevemente
<b>Condiciones del error</b>	Sensor del régimen de revoluciones del cigüeñal - Sincronización fallida Sensor del régimen de revoluciones del cigüeñal - Señal no plausible
<b>Código intermitente del testigo de control de fallo de funcionamiento</b>	<b>Fi</b> 50 El testigo de control de fallo de funcionamiento parpadea 5 veces de forma prolongada
<b>Condiciones del error</b>	Actuador de la distribución de escape - No hay señal Actuador de la distribución de escape - Temperatura demasiado alta Actuador de la distribución de escape - Ajuste erróneo Actuador de la distribución de escape - Valor nominal de señal incorrecto Actuador de la distribución de escape - Señal de entrada demasiado baja Actuador de la distribución de escape - Señal de entrada demasiado alta Actuador de la distribución de escape - Error mecánico en la posición inferior Actuador de la distribución de escape - Error mecánico en la posición superior Actuador de la distribución de escape - Error mecánico
<b>Código intermitente del testigo de control de fallo de funcionamiento</b>	<b>Fi</b> 21 El testigo de control de fallo de funcionamiento parpadea 2 veces de forma prolongada y 1 vez brevemente
<b>Condiciones del error</b>	Tensión de la batería - Tensión de entrada demasiado baja Tensión de la batería - Tensión de entrada demasiado alta
<b>Código intermitente del testigo de control de fallo de funcionamiento</b>	<b>Fi</b> 53 El testigo de control de fallo de funcionamiento parpadea 5 veces de forma prolongada y 3 veces brevemente
<b>Condiciones del error</b>	Tensión de sensor 1 - Rotura de cable/cortocircuito a masa Tensión de sensor 1 - Cortocircuito a positivo



<b>Código intermitente del testigo de control de fallo de funcionamiento</b>	<b>Fi</b> 54 El testigo de control de fallo de funcionamiento parpadea 5 veces de forma prolongada y 4 veces brevemente
<b>Condiciones del error</b>	Tensión de sensor 2 - Rotura de cable/cortocircuito a masa
	Tensión de sensor 2 - Cortocircuito a positivo
<b>Código intermitente del testigo de control de fallo de funcionamiento</b>	<b>Fi</b> El testigo de control de fallo de funcionamiento se ilumina
<b>Condiciones del error</b>	Sensor de inclinación - Señal de entrada demasiado baja
	Sensor de inclinación - Señal de entrada demasiado alta

## 23.1 Motor

Tipo constructivo	Motor de gasolina monocilindro de 2 tiempos, con admisión de membrana y distribución de escape
Cilindrada	124,8 cm <sup>3</sup> (7,616 cu in)
Carrera	54,5 mm (2,146 in)
Diámetro	54 mm (2,13 in)
Régimen de ralentí	1.400 ... 1.500 rpm
Distribución de escape - Inicio del ajuste	7.100 rpm
Cojinete del cigüeñal	1 rodamiento de bolas ranurado / 1 rodamiento de rodillos cilíndricos
Cojinete de la biela	Rodamiento de agujas
Cojinete del bulón del pistón	Rodamiento de agujas
Pistón	Aluminio
Segmentos	1 segmento R, 1 segmento en trapecio
Lubricación del motor	Lubricación mixta
Cota X (borde superior del pistón a borde superior del cilindro)	0 ... 0,10 mm (0 ... 0,0039 in)
Cota Z (altura de la válvula de mando)	36,5 mm (1,437 in)
Desmultiplicación primaria	23:73
Embrague	Embrague multidisco en baño de aceite / con accionamiento hidráulico
Caja de cambios	Cambio de garras de 6 velocidades
Desmultiplicación del cambio	
1. <sup>a</sup> marcha	14:32
2. <sup>a</sup> marcha	15:30
3. <sup>a</sup> marcha	17:28
4. <sup>a</sup> marcha	19:27
5. <sup>a</sup> marcha	19:23
6. <sup>a</sup> marcha	22:24
Equipo de encendido	Sistema de encendido electrónico
Bujía	NGK BR10 ECMVX
Distancia entre electrodos en la bujía	0,60 mm (0,0236 in)
Refrigeración	Refrigeración por agua, circulación permanente del líquido refrigerante mediante una bomba de agua
Ayuda para el arranque	Sistema del motor de arranque

## 23.2 Pares de apriete del motor

Tornillo de la placa de soporte de la membrana	<b>EJOT DELTA PT®</b> 3x12	1 Nm (0,7 lbf ft)
Tornillo de las láminas exteriores	<b>EJOT DELTA PT®</b> 3x6	1 Nm (0,7 lbf ft)
Tornillo de las láminas interiores	<b>EJOT DELTA PT®</b> 3.5x25	1 Nm (0,7 lbf ft)
Tornillo de la cubierta del servo-motor	M5	6 Nm (4,4 lbf ft)
Tornillo de la chapa corredera de la distribución de escape	M5	8 Nm (5,9 lbf ft)

**Loctite®243™**

Tornillo de la chapa de sujeción del eje de distribución	M5	6 Nm (4,4 lbf ft) <b>Loctite®2701™</b>
Tornillo de la palanca de desplazamiento de la distribución de escape	M5	8 Nm (5,9 lbf ft) <b>Loctite®243™</b>
Tornillo de la palanca de enclavamiento	M5	6 Nm (4,4 lbf ft) <b>Loctite®243™</b>
Tornillo de la palanca de la válvula de mando de la distribución de escape	M5	8 Nm (5,9 lbf ft) <b>Loctite®243™</b>
Tornillo de la rueda de la bomba de agua	M5	6 Nm (4,4 lbf ft) <b>Loctite®243™</b>
Tornillo de la tapa de la distribución de escape	M5	6 Nm (4,4 lbf ft)
Tornillo de retención del cojinete	M5	6 Nm (4,4 lbf ft) <b>Loctite®243™</b>
Tornillo del estátor	M5	6 Nm (4,4 lbf ft) <b>Loctite®243™</b>
Tornillo del platillo del muelle del embrague	M5	6 Nm (4,4 lbf ft)
Tornillo del sensor de revoluciones del cigüeñal	M5	6 Nm (4,4 lbf ft) <b>Loctite®243™</b>
Tornillo del servomotor de la distribución de escape	M5	6 Nm (4,4 lbf ft) <b>Loctite®243™</b>
Tuerca del tornillo de ajuste de la válvula de mando	M5	6 Nm (4,4 lbf ft)
Conexión de depresión de la purga de aire de la carcasa	M6	2 Nm (1,5 lbf ft) <b>Loctite®243™</b>
Tapón roscado de vaciado del líquido refrigerante	M6	10 Nm (7,4 lbf ft)
Tornillo de enclavamiento de cambio	M6	10 Nm (7,4 lbf ft) <b>Loctite®243™</b>
Tornillo de la brida de succión/caja de láminas	M6	6 Nm (4,4 lbf ft)
Tornillo de la brida del equipo de escape	M6	10 Nm (7,4 lbf ft)
Tornillo de la carcasa del motor	M6x50	10 Nm (7,4 lbf ft)
Tornillo de la cubierta del motor de arranque	M6	8 Nm (5,9 lbf ft)
Tornillo de la tapa de la bomba de agua	M6x50	10 Nm (7,4 lbf ft)
Tornillo de la tapa de la bomba de agua	M6x60	10 Nm (7,4 lbf ft)
Tornillo de la tapa del alternador	M6	8 Nm (5,9 lbf ft)
Tornillo de la tapa exterior del embrague	M6x20	8 Nm (5,9 lbf ft)
Tornillo de la tapa exterior del embrague	M6x50	8 Nm (5,9 lbf ft)
Tornillo de la tapa interior del embrague	M6x20	10 Nm (7,4 lbf ft)

Tornillo de la tapa interior del embrague	M6x25	10 Nm (7,4 lbf ft)
Tornillo de la tapa interior del embrague	M6x30	10 Nm (7,4 lbf ft)
Tornillo de purga de aire de la culata	M6	8 Nm (5,9 lbf ft)
Tornillo de purga de aire de la tapa de la bomba de agua	M6x25	8 Nm (5,9 lbf ft)
Tornillo del cilindro receptor del embrague	M6	10 Nm (7,4 lbf ft)
Tornillo del control del nivel de aceite de la caja de cambios	M6	8 Nm (5,9 lbf ft)
Tornillo del motor de arranque	M6	8 Nm (5,9 lbf ft)
Tornillo del pedal de cambio	M6	14 Nm (10,3 lbf ft) <b>Loctite®243™</b>
Tornillo de la culata	M7	18 Nm (13,3 lbf ft)
Tornillo del pie del cilindro	M8	10 Nm (7,4 lbf ft)
Tuerca del pie del cilindro	M8	23 Nm (17 lbf ft)
Tornillo del piñón de la cadena	M10	60 Nm (44,3 lbf ft) <b>Loctite®2701™</b>
Tuerca del rotor	M12x1	50 Nm (36,9 lbf ft)
Tapón roscado de vaciado del aceite del cambio con imán	M12x1,5	20 Nm (14,8 lbf ft)
Bujía	M14x1,25	25 Nm (18,4 lbf ft)
Tuerca de rueda dentada primaria	M18LHx1,5	120 Nm (88,5 lbf ft) <b>Loctite®243™</b>
Tuerca del disco de arrastre del embrague	M18x1,5	120 Nm (88,5 lbf ft)

## 23.3 Cantidades de llenado

### 23.3.1 Aceite del cambio

Aceite del cambio	0,8 l (0,8 qt.)	Aceite del motor (15W/50) (📖 pág. 144)
-------------------	-----------------	---

### 23.3.2 Líquido refrigerante

Líquido refrigerante	0,95 l (1 qt.)	Líquido refrigerante (📖 pág. 145)
----------------------	----------------	-----------------------------------

### 23.3.3 Combustible

Capacidad total aprox. del depósito de combustible.	7,2 l (1,9 US gal)	Gasolina súper sin plomo (98 octanos) mezclada con aceite del motor de 2 tiempos (1:40) (📖 pág. 144)
---	--------------------	---

**23.4 Tren de rodaje**

Chasis	Chasis de tubo central formado por tubos de acero al cromo y molibdeno	
Horquilla	<b>WP XACT AER</b>	
Recorrido de la suspensión		
Delante	305 mm (12,01 in)	
Detrás	293 mm (11,54 in)	
Avance de la horquilla	22 mm (0,87 in)	
Amortiguador	<b>WP XACT LDS</b>	
Equipo de frenos	Frenos de disco, pinzas del freno de apoyo flotante	
Discos de freno - Diámetro		
Delante	260 mm (10,24 in)	
Detrás	220 mm (8,66 in)	
Discos de freno - límite de desgaste		
Delante	2,5 mm (0,098 in)	
Detrás	3,5 mm (0,138 in)	
Presión de neumáticos fuera de la carretera		
Delante	1,0 bar (15 psi)	
Detrás	1,0 bar (15 psi)	
Transmisión secundaria	13:51	
Cadena	5/8 x 1/4"	
Coronas de la cadena disponibles	48, 50, 52	
Ángulo de la dirección	63,9°	
Distancia entre ejes	1.490 ± 10 mm (58,66 ± 0,39 in)	
Altura del asiento sin carga	939 mm (36,97 in)	
Altura libre sobre el suelo sin carga	350 mm (13,78 in)	
Peso aprox. sin combustible	92,6 kg (204,1 lb.)	
Carga máxima admisible del eje delantero	145 kg (320 lb.)	
Carga máxima admisible sobre el eje trasero	190 kg (419 lb.)	
Peso máximo admisible	335 kg (739 lb.)	

**23.5 Sistema eléctrico**

Batería de 12 V	HJTZ5S-FP-C	Batería de iones de litio Tensión de la batería: 12 V Capacidad nominal: 2,0 Ah No precisa mantenimiento
Fusible	58011109110	10 A
Fusible	58011109105	5 A
Iluminación del cuadro de instrumentos y testigos de control	LED	

## 23.6 Neumáticos

Neumático delantero	Neumático trasero
<b>80/100 - 21 51M TT</b> Dunlop GEOMAX MX33F	<b>100/90 - 19 57M TT</b> Dunlop GEOMAX MX33
Los neumáticos indicados representan uno de los posibles neumáticos de serie. Póngase en contacto con un concesionario autorizado o un distribuidor especialista en neumáticos cualificado para conocer los posibles fabricantes alternativos. Se deben cumplir las normativas de homologación locales vigentes, así como las especificaciones técnicas correspondientes. Encontrará más información en la sección "Servicio" en: <a href="http://www.husqvarna-motorcycles.com">www.husqvarna-motorcycles.com</a>	

## 23.7 Horquilla

Referencia de la horquilla	A360C101X406000
Horquilla	<b>WP XACT AER</b>
Amortiguación de la compresión	
Confort	17 clics
Estándar	12 clics
Sport	7 clics
Amortiguación de la extensión	
Confort	17 clics
Standard	12 clics
Sport	7 clics
Presión de aire	8,3 bar (120 psi)
Longitud de la horquilla	940 mm (37,01 in)

Cantidad de aceite del mecanismo exterior izquierdo	240 $\pm$ $\frac{10}{50}$ ml (8,11 $\pm$ $\frac{0,34}{1,69}$ fl. oz.)	Aceite para la horquilla (SAE 4) (48601166S1) (📖 pág. 144)
Cantidad de aceite del mecanismo exterior derecho	240 $\pm$ $\frac{10}{50}$ ml (8,11 $\pm$ $\frac{0,34}{1,69}$ fl. oz.)	Aceite para la horquilla (SAE 4) (48601166S1) (📖 pág. 144)
Cantidad de grasa del cartucho izquierdo	5 g (0,18 oz)	Grasa especial (00062010053) (📖 pág. 146)
Cantidad de aceite del cartucho derecho	370 ml (12,51 fl. oz.)	Aceite para la horquilla (SAE 4) (48601166S1) (📖 pág. 144)

## 23.8 Amortiguador

Referencia del amortiguador	A360C401X408000
Amortiguador	<b>WP XACT LDS</b>
Amortiguación de la compresión Lowspeed	
Confort	17 clics
Estándar	15 clics
Sport	13 clics
Amortiguación de la compresión Highspeed	
Confort	2 vueltas
Estándar	1,5 vueltas
Sport	1 vuelta
Amortiguación de la extensión	
Confort	17 clics

Estándar	15 clics
Sport	13 clics
Pretensado del muelle	8 mm (0,31 in)
Característica elástica del muelle	
Peso del conductor: 65 ... 75 kg (143 ... 165 lb.)	36 N/mm (206 lb/in)
Peso del conductor: 75 ... 85 kg (165 ... 187 lb.)	39 N/mm (223 lb/in)
Peso del conductor: 85 ... 95 kg (187 ... 209 lb.)	42 N/mm (240 lb/in)
Longitud del muelle	240 mm (9,45 in)
Presión del gas	10 bar (145 psi)
Recorrido estático de la suspensión	35 mm (1,38 in)
Recorrido de la suspensión con conductor	105 mm (4,13 in)
Longitud de montaje	456,3 mm (17,965 in)
Aceite del amortiguador (📖 pág. 144)	SAE 2,5

### 23.9 Pares de apriete del tren de rodaje

Abrazadera de la manguera del radiador		2,4 Nm (1,77 lbf ft)
Resto de tornillos del tren de rodaje	<b>EJOT PT</b> K60x25	2 Nm (1,5 lbf ft)
Tornillo de la bomba de combustible en el depósito de combustible	<b>EJOT PT</b> <sup>®</sup> K60x25-Z	2,5 Nm (1,84 lbf ft)
Tornillo de la caja del filtro de aire en el subchasis	<b>EJOT PT</b> <sup>®</sup> K60x20AL	5 Nm (3,7 lbf ft)
Tornillo de la sujeción del asiento	<b>EJOT EJOFORM PT</b> <sup>®</sup> K60x23/18	2,5 Nm (1,84 lbf ft)
Tornillo de la tecla de arranque/parada	<b>EJOT PT</b> <sup>®</sup> K50x18 T20	2 Nm (1,5 lbf ft)
Tornillo del interruptor combinado	<b>EJOT PT</b> <sup>®</sup> K50x18	2 Nm (1,5 lbf ft)
Tornillo del sensor de temperatura del aire de admisión	<b>EJOT PT</b> <sup>®</sup> K50x18 T20	0,7 Nm (0,52 lbf ft)
Tornillo de la abrazadera de manguera del cuerpo de la válvula de mariposa	M4	2,8 Nm (2,07 lbf ft)
Tornillo del puño fijo	M4	5 Nm (3,7 lbf ft) <b>Loctite</b> <sup>®</sup> 243 <sup>™</sup>
Unión roscada del manguito de aspiración con el cuerpo de la válvula de mariposa	M4	5 Nm (3,7 lbf ft)
Tuercas de los radios de la rueda delantera	M4,5	6 Nm (4,4 lbf ft)
Resto de tornillos del tren de rodaje	M5	5 Nm (3,7 lbf ft)
Resto de tuercas del tren de rodaje	M5	5 Nm (3,7 lbf ft)
Tornillo de la tapa del cuerpo de la válvula de mariposa	M5	2,6 Nm (1,92 lbf ft)
Tornillo del anillo de ajuste del amortiguador	M5	5 Nm (3,7 lbf ft)
Tornillo del estribo del pedal del freno	M5	6 Nm (4,4 lbf ft) <b>Loctite</b> <sup>®</sup> 243 <sup>™</sup>

Tornillo del polo de la batería	M5	2,5 Nm (1,84 lbf ft)	
Tornillo del protector del chasis	M5	3 Nm (2,2 lbf ft)	
Resto de tornillos del tren de rodaje	M6	10 Nm (7,4 lbf ft)	
Resto de tuercas del tren de rodaje	M6	10 Nm (7,4 lbf ft)	
Tornillo de la conexión del cable del motor de arranque	M6	4 Nm (3 lbf ft)	
Tornillo de la guía de la cadena en el basculante delantero	M6x45	10 Nm (7,4 lbf ft)	
Tornillo de la guía de la cadena en el basculante trasero	M6x16	10 Nm (7,4 lbf ft)	
Tornillo de la guía del tubo del freno en el basculante	M6	4,5 Nm (3,32 lbf ft)	
Tornillo de la maneta del embrague	M6	5 Nm (3,7 lbf ft)	
Tornillo de la maneta del freno	M6	5 Nm (3,7 lbf ft)	
Tornillo de la placa de conectores con cuadro de instrumentos	M6	5 Nm (3,7 lbf ft)	
Tornillo de la rótula del vástago de presión en el cilindro del freno de pie	M6	10 Nm (7,4 lbf ft)	<b>Loctite®243™</b>
Tornillo de la sujeción del asiento	M6	8 Nm (5,9 lbf ft)	
Tornillo del cable de la batería al relé de arranque	M6x16	6 Nm (4,4 lbf ft)	
Tornillo del cable de masa en el chasis	M6	10 Nm (7,4 lbf ft)	
Tornillo del cable del arrancador al relé de arranque	M6x8	6 Nm (4,4 lbf ft)	
Tornillo del disco de freno delantero	M6	14 Nm (10,3 lbf ft)	<b>Loctite®243™</b>
Tornillo del estribo de sujeción de la batería	M6	6 Nm (4,4 lbf ft)	
Tornillo del guardacadena	M6	6 Nm (4,4 lbf ft)	<b>Loctite®243™</b>
Tornillo del puño del acelerador	M6	5 Nm (3,7 lbf ft)	
Tornillo del spoiler del depósito de combustible en el radiador	M6	6 Nm (4,4 lbf ft)	
Tuerca del cable bowden del gas en el cuerpo de la válvula de mariposa	M6	3 Nm (2,2 lbf ft)	
Tuerca del cable del arrancador del motor de arranque	M6	4 Nm (3 lbf ft)	
Resto de tornillos del tren de rodaje	M8	25 Nm (18,4 lbf ft)	
Resto de tuercas del tren de rodaje	M8	25 Nm (18,4 lbf ft)	
Tornillo de la brida del manillar	M8	20 Nm (14,8 lbf ft)	
Tornillo de la cubierta del piñón de la cadena en el chasis	M8	15 Nm (11,1 lbf ft)	



Tornillo de la pieza de deslizamiento de la cadena	M8	15 Nm (11,1 lbf ft)
Tornillo de la pinza del freno delantera	M8	25 Nm (18,4 lbf ft) <b>Loctite®243™</b>
Tornillo de la tija inferior	M8	12 Nm (8,9 lbf ft)
Tornillo de la tija superior	M8	17 Nm (12,5 lbf ft)
Tornillo del colector en el tirante del motor	M8	15 Nm (11,1 lbf ft)
Tornillo del portarruedas	M8	15 Nm (11,1 lbf ft)
Tornillo del subchasis	M8	35 Nm (25,8 lbf ft) <b>Loctite®2701™</b>
Tornillo del tubo de la tija de la horquilla arriba	M8	20 Nm (14,8 lbf ft) <b>Loctite®243™</b>
Tornillo inferior del subchasis	M8	30 Nm (22,1 lbf ft) <b>Loctite®2701™</b>
Tuerca del agarre de la cubierta	M8	12 Nm (8,9 lbf ft)
Tuerca del tope del pedal del freno	M8	20 Nm (14,8 lbf ft)
Tuerca del tornillo de la corona	M8	35 Nm (25,8 lbf ft) <b>Loctite®2701™</b>
Resto de tornillos del tren de rodaje	M10	45 Nm (33,2 lbf ft)
Resto de tuercas del tren de rodaje	M10	45 Nm (33,2 lbf ft)
Tornillo de soporte del motor	M10	60 Nm (44,3 lbf ft)
Tornillo de sujeción del manillar	M10	40 Nm (29,5 lbf ft) <b>Loctite®243™</b>
Tornillo del amortiguador, abajo	M10	60 Nm (44,3 lbf ft) <b>Loctite®2701™</b>
Tuerca del pedal del freno	M10	45 Nm (33,2 lbf ft) <b>Loctite®243™</b>
Sensor de temperatura del líquido refrigerante	M10x1,25	10 Nm (7,4 lbf ft)
Tuerca de la barra de tracción en la palanca triangular	M16x1,5	60 Nm (44,3 lbf ft)
Tuerca de la palanca triangular en el basculante	M16x1,5	80 Nm (59 lbf ft)
Tuerca del chasis en la barra de tracción	M16x1,5	60 Nm (44,3 lbf ft)
Tuerca del perno del basculante	M16x1,5	100 Nm (73,8 lbf ft)
Tornillo de la pipa de la dirección, arriba	M20x1,5	12 Nm (8,9 lbf ft)
Tornillo del eje de la rueda delantera	M20x1,5	35 Nm (25,8 lbf ft)
Tuerca del eje de la rueda trasera	M22x1,5	80 Nm (59 lbf ft)
Empalme roscado del sistema de refrigeración	M24x1,5	7,5 Nm (5,53 lbf ft)

## Aceite del amortiguador (SAE 2,5) (50180751S1)

### Norma / clasificación

- SAE (📖 pág. 148) (SAE 2,5)

### Prescripción

- Hay que utilizar exclusivamente aceites conformes con la norma indicada (consultar las indicaciones en la etiqueta del recipiente), que posean las propiedades exigidas.

## Aceite del motor (15W/50)

### Norma / clasificación

- JASO T903 MA2 (📖 pág. 148)
- SAE (📖 pág. 148) (15W/50)

### Prescripción

- Hay que utilizar exclusivamente aceites del motor conformes con la norma indicada (consultar las indicaciones en la etiqueta del recipiente), que posean las propiedades exigidas.

### Proveedor recomendado

#### MOTOREX®

- Top Speed 4T

## Aceite del motor de 2 tiempos

### Norma / clasificación

- JASO FD (📖 pág. 148)

### Prescripción

- Utilice únicamente aceite de motor de 2 tiempos de gran calidad y de marcas conocidas.

Sintético
-----------

### Proveedor recomendado

#### MOTOREX®

- Cross Power 2T

## Aceite para la horquilla (SAE 4) (48601166S1)

### Norma / clasificación

- SAE (📖 pág. 148) (SAE 4)

### Prescripción

- Se deben utilizar exclusivamente aceites conformes con las normas indicadas (consultar las indicaciones en la etiqueta del recipiente) y que posean las propiedades exigidas.

## Gasolina súper sin plomo (98 octanos / RON 98 / PON 94)

### Norma / clasificación

- DIN EN 228 (98 octanos / RON 98 / PON 94)

## Gasolina súper sin plomo (98 octanos) mezclada con aceite del motor de 2 tiempos (1:40)

### Norma / clasificación

- DIN EN 228
- JASO FD (📖 pág. 148) (1:40)

### Relación de mezcla

1:40	Aceite del motor de 2 tiempos (📖 pág. 144) Gasolina súper sin plomo (98 octanos / RON 98 / PON 94) (📖 pág. 144)
------	---

**Proveedor recomendado**

**MOTOREX®**

- Cross Power 2T

**Líquido de frenos DOT 4/DOT 5.1**

**Norma / clasificación**

- DOT

**Prescripción**

- Se debe utilizar exclusivamente líquido de frenos conforme con la norma indicada (consultar las indicaciones en la etiqueta del recipiente) y que posea las propiedades exigidas.

**Proveedor recomendado**

**Castrol**

- REACT PERFORMANCE DOT 4

**MOTOREX®**

- Brake Fluid DOT 5.1

**Líquido refrigerante**

**Prescripción**

- Utilizar únicamente líquido refrigerante de alta calidad sin silicatos con aditivo anticorrosión para motores de aluminio. Los anticongelantes de calidad inferior e inadecuados producen corrosión, sedimentos y espuma.
- No utilizar agua pura, puesto que los requisitos, como la protección anticorrosión y las propiedades de lubricación, solo se satisfacen con el líquido refrigerante.
- Utilizar exclusivamente líquido refrigerante conforme con las especificaciones indicadas (véanse las indicaciones en la etiqueta del recipiente) y que posea las propiedades exigidas.

Protección anticongelante como mínimo hasta	-25 °C (-13 °F)
---	-----------------

El porcentaje de mezcla se debe adaptar a la protección anticongelante necesaria. Utilizar agua destilada si es preciso diluir el líquido refrigerante.

Se recomienda el uso de líquido refrigerante premezclado.

Prestar atención a las indicaciones del fabricante del líquido refrigerante respecto a la protección anticongelante, la dilución y la miscibilidad (compatibilidad) con otros líquidos refrigerantes.

**Proveedor recomendado**

**MOTOREX®**

- COOLANT M3.0

### Aceite para filtros de aire de gomaespuma

Proveedor recomendado

**MOTOREX®**

- Racing Bio Liquid Power

### Aditivo de combustible

Proveedor recomendado

**MOTOREX®**

- Fuel Stabilizer

### Agente de limpieza para cadenas

Proveedor recomendado

**MOTOREX®**

- Chain Clean

### Agente de limpieza para filtros de aire

Proveedor recomendado

**MOTOREX®**

- Racing Bio Dirt Remover

### Agente de limpieza para motocicletas

Proveedor recomendado

**MOTOREX®**

- Moto Clean

### Grasa de larga duración

Proveedor recomendado

**MOTOREX®**

- Bike Grease 2000

### Grasa especial (00062010053)

Proveedor recomendado

**Klüber Lubrication®**

- Klüberfood NH1 34-401

### Grasa lubricante de alta viscosidad

Proveedor recomendado

**SKF®**

- LGHB 2

### Limpiador especial para pintura mate y brillante, piezas metálicas y de plástico

Proveedor recomendado

**MOTOREX®**

- Quick Cleaner

**Producto de conservación para pintura, metal y plástico**

Proveedor recomendado

**MOTOREX®**

- Moto Protect

**Spray de aceite universal**

Proveedor recomendado

**MOTOREX®**

- Joker 440 Synthetic

**Spray de silicona**

Proveedor recomendado

**MOTOREX®**

- Silicone Spray

**Spray para cadenas (todoterreno)**

Proveedor recomendado

**MOTOREX®**

- Chainlube Offroad

### SAE

Las clases de viscosidad SAE fueron definidas por la Society of Automotive Engineers, y se utilizan para clasificar los aceites según su viscosidad. La viscosidad describe solamente una propiedad del aceite, y no es un indicador para su calidad.

### JASO T903 MA2

A causa de las distintas tendencias en el desarrollo técnico, se precisa una especificación técnica propia para las motocicletas: la norma **JASO T903 MA2**.

Anteriormente, en las motocicletas se utilizaban los aceites del motor de los turismos, ya que no existía una especificación propia para las motocicletas.

Si se exigen intervalos de mantenimiento largos para los motores de los turismos, los motores de las motocicletas logran un alto rendimiento a altas revoluciones.

En la mayoría de los motores para motocicletas, la caja de cambios y del embrague se lubrican con el mismo aceite.

La norma **JASO T903 MA2** tiene en cuenta estos requisitos específicos.

### JASO FD

JASO FD es una clasificación para aceites de motor de 2 tiempos que ha sido desarrollado especialmente para las exigencias extremas de la competición. Gracias a sus ésteres sintéticos de primera calidad y a los aditivos adaptados especialmente a esta finalidad, es posible conseguir una combustión perfecta incluso en condiciones extremas.

OBD	Diagnóstico de a bordo	Sistema del vehículo que controla los parámetros especificados del sistema electrónico del vehículo.
-----	------------------------	--

aprox.	aproximadamente
ART. N.º	Número de artículo
etc.	etcétera
N.º	Número
p. ej.	por ejemplo
v.	véase





## 29.1 Símbolos amarillos y naranjas

Los símbolos amarillos y naranjas señalizan un error que requiere tomar medidas rápidamente. Los símbolos amarillos y naranjas también muestran las ayudas de conducción que están activas.

	El testigo de control de fallo de funcionamiento se ilumina/parpadea en naranja – El OBD ha detectado una anomalía de funcionamiento en el sistema electrónico del vehículo.
---	--

## 29.2 Símbolos verdes y blancos

Los símbolos verdes y blancos facilitan información.

	El testigo de control <b>A</b> se ilumina en blanco – El mapping de mezcla pobre está activado. Este mapping se recomienda para suelos compactos/duros.
	El testigo de control <b>B</b> se ilumina en verde – El mapping de mezcla rica está activado. Este mapping se recomienda para suelos arenosos/sueltos.

## A

<b>Accesorios técnicos de Husqvarna Motorcycles</b>	11
<b>Aceite del cambio</b>	
Completar	126
Sustituir	124
<b>Agentes de servicio</b>	11
<b>Almacenamiento</b>	129
<b>Amortiguación de la compresión</b>	
Ajustar en la horquilla	46
<b>Amortiguación de la compresión Highspeed</b>	
Ajustar en el amortiguador	38
<b>Amortiguación de la compresión Lowspeed</b>	
Ajustar en el amortiguador	37
<b>Amortiguación de la extensión</b>	
Ajustar en el amortiguador	39
Ajustar en la horquilla	46
<b>Amortiguador</b>	
Ajustar el pretensado del muelle	41
Ajustar la amortiguación de la compresión Highspeed	38
Ajustar la amortiguación de la compresión Lowspeed	37
Ajustar la amortiguación de la extensión	39
Amortiguación de la compresión, generalidades	37
Controlar el pandeo estático	40
Controlar el recorrido de la suspensión con conductor	41
Desmontar	60
Montar	61
<b>Arrancar el motor</b>	28
<b>Asiento</b>	
Montar	63
Quitar	63
<b>B</b>	
<b>Basculante</b>	
Comprobar	79
<b>Batería de 12 V</b>	
Cargar	112
Desmontar	110
Montar	111
Potencia de arranque	24
<b>Botellas de la horquilla</b>	
Desmontar	52
Limpiar los manguitos guardapolvo	51
Montar	53
Purgar el aire	51
<b>Botón de arranque</b>	18
<b>Botón de arranque en frío</b>	20

<b>Botón de parada</b>	17
<b>C</b>	
<b>Caballote acoplable</b>	21
<b>Cadena</b>	
Comprobar	77
Limpiar	74
<b>Caja del filtro de aire</b>	
Limpiar	67
<b>Cantidad de llenado</b>	
Aceite del cambio	125, 138
Líquido refrigerante	138
<b>Código intermitente</b>	133-135
<b>Cojinete de la pipa de la dirección</b>	
Engrasar	58
<b>Condiciones de uso extremas</b>	24
Alta temperatura	26
Bajas temperaturas	27
Circular lentamente	26
Nieve	27
Tierra mojada	25
Tierra seca	25
Trayecto embarrado	26
Trayecto mojado	26
<b>Conector de diagnóstico</b>	116
<b>Corona de la cadena</b>	
Comprobar	77
<b>Cuadro de instrumentos</b>	18
<b>Chasis</b>	
Comprobar	79
<b>D</b>	
<b>Datos técnicos</b>	
Amortiguador	140
Cantidades de llenado	138
Horquilla	140
Motor	136
Neumáticos	140
Pares de apriete del motor	136
Pares de apriete del tren de rodaje	141
Sistema eléctrico	139
Tren de rodaje	139
<b>Definición del uso</b>	7
<b>Depósito de combustible</b>	
Desmontar	71
Montar	72
<b>Diagnóstico de fallos</b>	131-132
<b>Discos de freno</b>	
Comprobar	84

<b>Distribución de escape</b>			
Programar las posiciones finales	117		
<b>E</b>			
<b>Embrague</b>			
Cambiar líquido	82		
Controlar y corregir el nivel de líquido	81		
<b>Empuñadura de goma</b>			
Comprobar	80		
<b>Estado de los neumáticos</b>			
Comprobar	102		
<b>Etiqueta de la pipa de la dirección</b>	15		
<b>F</b>			
<b>Filtro de aire</b>			
Desmontar	67		
Limpiar	67		
Montar	68		
<b>Fusible</b>			
De la bomba de combustible, sustituir	115		
Sustituir el fusible principal	114		
<b>Fusible principal</b>			
Sustituir	114		
<b>G</b>			
<b>Garantía del fabricante</b>	11		
<b>Garantía legal</b>	11		
<b>Guardabarros delantero</b>			
Desmontar	59		
Montar	60		
<b>Guía de la cadena</b>			
Comprobar	77		
<b>H</b>			
<b>Holgura del cable bowden del acelerador</b>			
Ajustar	120		
Comprobar	119		
<b>Holgura del cojinete de la pipa de la dirección</b>			
Ajustar	58		
Comprobar	57		
<b>Horquilla</b>			
Ajustar la presión de aire	44		
Comprobar el reglaje básico	44		
<b>I</b>			
<b>Imágenes</b>	11		
<b>L</b>			
<b>Líquido de frenos</b>			
Rellenar en el freno de la rueda delantera	86		
Rellenar en el freno trasero	93		
<b>Líquido refrigerante</b>			
Llenar	106		
Sustituir	108		
Vaciar	106		
<b>M</b>			
<b>Maneta del embrague</b>	17		
Ajustar la posición básica	81		
<b>Maneta del freno de mano</b>	17		
Ajustar la posición básica	84		
Comprobar la carrera en vacío	84		
<b>Manual de instrucciones</b>	10		
<b>Mapping</b>			
Modificar	119		
<b>Medio ambiente</b>	9		
<b>Medios auxiliares</b>	11		
<b>Motocicleta</b>			
Levantar con un caballete elevador	50		
Limpiar	127		
Quitar del caballete elevador	50		
<b>Motor</b>			
Rodaje	23		
<b>N</b>			
<b>Nivel de líquido de frenos</b>			
Comprobar en el freno de la rueda delantera	85		
Controlar en el freno trasero	92		
<b>Nivel de líquido refrigerante</b>			
Comprobar	104-105		
<b>Nivel del aceite de la caja de cambios</b>			
Comprobación	124		
<b>Normas de trabajo</b>	9		
<b>Número de artículo del amortiguador</b>	16		
<b>Número de identificación del vehículo</b>	15		
<b>Número del motor</b>	15		
<b>P</b>			
<b>Pastillas de freno</b>			
Comprobar en el freno de la rueda delantera	87		
Controlar en el freno trasero	94		
Sustituir en el freno de la rueda delantera	88		
Sustituir en el freno trasero	95		
<b>Pedal de cambio</b>	21		
Ajustar la posición básica	122		
Controlar la posición básica	122		
<b>Pedal del freno</b>	21		
Ajustar la posición básica	91		
Controlar la carrera en vacío	91		
<b>Piñón de la cadena</b>			
Comprobar	77		

<b>Placa portanúmeros</b>		<b>Servicio de atención al cliente</b> . . . . .	12
Desmontar . . . . .	59	<b>Silenciador</b>	
Montar . . . . .	59	Desmontar . . . . .	69
<b>Posición del manillar</b> . . . . .	47	Montar . . . . .	70
Ajustar . . . . .	47	Sustituir el relleno de vellón de fibra de vidrio	70
<b>Potencia de arranque de las baterías de iones de litio a temperaturas bajas</b> . . . . .	24	<b>Sistema de refrigeración</b> . . . . .	104
<b>Presión de los neumáticos</b>		<b>Suspensión neumática XACT</b> . . . . .	43
Comprobar . . . . .	102	<b>T</b>	
<b>Protección anticongelante</b>		<b>Tamiz de combustible</b>	
Comprobar . . . . .	104	Sustituir . . . . .	123
<b>Protector de la horquilla</b>		<b>Tapa de la caja de filtro de aire</b>	
Desmontar . . . . .	52	Desmontar . . . . .	65
Montar . . . . .	52	<b>Tapa de la caja del filtro de aire</b>	
<b>Protector del chasis</b>		Montar . . . . .	66
Desmontar . . . . .	64	Preparar para asegurar . . . . .	69
Montar . . . . .	64	<b>Tapa lateral derecha</b>	
<b>Puesta en servicio</b>		Desmontar . . . . .	64
Después de un periodo de almacenamiento	130	Montar . . . . .	65
Instrucciones para la primera puesta en servicio	22	<b>Tapón del depósito de combustible</b>	
Trabajos de inspección y cuidado antes de cada puesta en servicio . . . . .	28	Abrir . . . . .	19
<b>Puño del acelerador</b> . . . . .	17	Cerrar . . . . .	20
<b>R</b>		<b>Tendido del cable bowden del acelerador</b>	
<b>Recambios</b> . . . . .	11	Comprobar . . . . .	79
<b>Recorrido de la suspensión con conductor</b>		<b>Tensión de la cadena</b>	
Ajustar . . . . .	42	Ajustar . . . . .	76
<b>Referencia de la horquilla</b> . . . . .	15	Comprobar . . . . .	75
<b>Régimen de ralentí</b>		<b>Tensión de los radios</b>	
Ajustar . . . . .	121	Comprobar . . . . .	103
<b>Reglaje básico del tren de rodaje</b>		<b>Testigos de control</b>	
Adaptarlo al peso del conductor . . . . .	37	Visión general . . . . .	18
<b>Repostar</b>		<b>Tija inferior de la horquilla</b>	
Combustible . . . . .	32	Desmontar . . . . .	54
<b>Ropa de protección</b> . . . . .	9	Montar . . . . .	55
<b>Rueda delantera</b>		<b>Tornillo de regulación del régimen de ralentí</b> . . . . .	20
Desmontar . . . . .	98	<b>Transporte</b> . . . . .	31
Montar . . . . .	99	<b>U</b>	
<b>Rueda trasera</b>		<b>Uso conforme a lo previsto</b> . . . . .	7
Desmontar . . . . .	99	<b>Uso indebido</b> . . . . .	7
Montar . . . . .	100	<b>V</b>	
<b>S</b>		<b>Vista del vehículo</b>	
<b>Seguridad de funcionamiento</b> . . . . .	8	Frontal izquierda . . . . .	13
<b>Seguro de las pastillas de freno</b>		Trasera derecha . . . . .	14
Comprobar en el freno de la rueda delantera . . . . .	87		
Controlar en el freno trasero . . . . .	94		
<b>Servicio</b> . . . . .	11		



3402711es

12.04.2023



Husqvarna Motorcycles GmbH  
Stallhofnerstraße 3 | 5230 Mattighofen | Austria  
[www.husqvarna-motorcycles.com](http://www.husqvarna-motorcycles.com)



Foto: Mitterbauer/KISKA,  
Husqvarna Motorcycles GmbH