

**690 SMC R**

ART.-NR. 3214530DE





Wir möchten Sie recht herzlich zu Ihrer Entscheidung für ein KTM-Motorrad beglückwünschen. Sie sind nun Besitzer eines modernen, sportlichen Fahrzeuges, das Ihnen bei angemessener Pflege lange Freude bereiten wird. Wir wünschen Ihnen allzeit gute und sichere Fahrt!

Bitte tragen Sie unten die Seriennummern Ihres Fahrzeuges ein.

Fahrzeugidentifikationsnummer (📖 S. 13)	Händlerstempel
Motornummer (📖 S. 14)	
Schlüsselnummer (📖 S. 13)	

Die Bedienungsanleitung entspricht zum Zeitpunkt der Veröffentlichung dem neusten Stand dieser Baureihe. Kleine Abweichungen, die sich aus der konstruktiven Weiterentwicklung ergeben, sind jedoch nie ganz auszuschließen.

Alle enthaltenen Angaben sind unverbindlich. Die KTM Sportmotorcycle GmbH behält sich insbesondere das Recht vor, technische Angaben, Preise, Farben, Formen, Materialien, Dienst- und Serviceleistungen, Konstruktionen, Ausstattungen und Ähnliches ohne vorherige Ankündigung und ohne Angabe von Gründen zu ändern bzw. ersatzlos zu streichen, sie an lokale Gegebenheiten anzupassen sowie die Fertigung eines bestimmten Modells ohne vorherige Ankündigung einzustellen. KTM übernimmt keine Haftung für Liefermöglichkeiten, Abweichungen von Abbildungen und Beschreibungen sowie Druckfehler und Irrtümer. Die abgebildeten Modelle enthalten zum Teil Sonderausstattungen, die nicht zum serienmäßigen Lieferumfang gehören.

© 2024 KTM Sportmotorcycle GmbH, Mattighofen Österreich

Alle Rechte vorbehalten

Nachdruck, auch auszugsweise sowie Vervielfältigungen jeder Art nur mit schriftlicher Genehmigung des Urhebers.



ISO 9001(12 100 6061)

Im Sinne der internationalen Qualitätsmanagementnorm ISO 9001 wendet KTM Qualitätssicherungsprozesse an, die zu höchstmöglicher Produktqualität führen.

Ausgestellt durch: TÜV SÜD Management Service GmbH

REG.NO. 12 100 6061

KTM Sportmotorcycle GmbH  
 Stallhofnerstraße 3  
 5230 Mattighofen, Österreich

Dieses Dokument ist gültig für folgende Modelle:

690 SMC R EU (F9703V9)







3214530de

11.11.2024

1	DARSTELLUNGSMITTEL .....	5	6.15	Schalthebel .....	19
1.1	Verwendete Symbole .....	5	6.16	Fußbremshebel .....	20
1.2	Benutzte Formatierungen .....	5	6.17	Seitenständer .....	20
2	SICHERHEITSHINWEISE .....	6	6.18	Kraftstofftankverschluss öffnen .....	20
2.1	Einsatzdefinition - bestimmungsgemäßer Gebrauch .....	6	6.19	Kraftstofftankverschluss schließen .....	21
2.2	Fehlgebrauch .....	6	6.20	Kombiinstrument .....	21
2.3	Sicherheitshinweise .....	6	6.20.1	Übersicht .....	21
2.4	Gefahrengrade und Symbole .....	6	6.20.2	Aktivierung und Test .....	22
2.5	Warnung vor Manipulationen .....	7	6.20.3	Kombiinstrument einstellen .....	22
2.6	Sicherer Betrieb .....	7	6.20.4	Kilometer oder Meilen einstellen ...	22
2.7	Schutzkleidung .....	8	6.20.5	Uhrzeit einstellen .....	23
2.8	Arbeitsregeln .....	8	6.20.6	Serviceintervall einstellen .....	23
2.9	Umwelt .....	8	6.20.7	Wegstrecke 1 .....	24
2.10	Bedienungsanleitung .....	9	6.20.8	Wegstrecke 2 .....	24
3	WICHTIGE HINWEISE .....	10	6.20.9	Durchschnittsgeschwindigkeit 1 ....	24
3.1	Herstellergarantie, Gewährleistung .....	10	6.20.10	Durchschnittsgeschwindigkeit 2 ....	25
3.2	Betriebsmittel, Hilfsstoffe .....	10	6.20.11	Fahrzeit 1 .....	25
3.3	Ersatzteile, technisches Zubehör .....	10	6.20.12	Fahrzeit 2 .....	25
3.4	Service .....	10	6.20.13	Betriebsstundenzähler .....	25
3.5	Abbildungen .....	10	6.20.14	Uhr .....	26
3.6	Kundendienst .....	10	6.20.15	Serviceintervallanzeige .....	26
4	FAHRZEUGANSICHT .....	11	6.20.16	Drehzahlanzeige .....	26
4.1	Fahrzeugansicht vorn links (Symboldarstellung) .....	11	6.20.17	Odometer .....	27
4.2	Fahrzeugansicht hinten rechts (Symboldarstellung) .....	12	6.20.18	Ganganzeige .....	27
5	SERIENNUMMERN .....	13	6.20.19	Serviceanzeige .....	27
5.1	Fahrzeugidentifikationsnummer .....	13	6.20.20	Wegstrecke Kraftstoffreserve .....	27
5.2	Typenschild .....	13	7	INBETRIEBNAHME .....	28
5.3	Schlüsselnummer .....	13	7.1	Hinweise zur ersten Inbetriebnahme .....	28
5.4	Motornummer .....	14	7.2	Motor einfahren .....	29
5.5	Gabelartikelnummer .....	14	7.3	Fahrzeug beladen .....	29
5.6	Federbein-Artikelnummer .....	14	8	FAHRANLEITUNG .....	31
6	BEDIENELEMENTE .....	15	8.1	Kontroll- und Pflegearbeiten vor jeder Inbetriebnahme .....	31
6.1	Kupplungshebel .....	15	8.2	Fahrzeug starten .....	31
6.2	Handbremshebel .....	15	8.3	Anfahren .....	33
6.3	Gasdrehgriff .....	15	8.4	Schalten, Fahren .....	33
6.4	Hupentaste .....	15	8.5	QUICKSHIFTER+ .....	36
6.5	Lichtschalter .....	16	8.6	Motorrad-Traktionskontrolle .....	36
6.6	Blinkerschalter .....	16	8.7	Abbremsen .....	37
6.7	Not-Aus-Schalter .....	16	8.8	Anhalten, Parken .....	38
6.8	Starttaste .....	16	8.9	Transport .....	39
6.9	Kombischalter .....	17	8.10	Abschleppen im Pannfall .....	39
6.10	Zünd- und Lenkschloss .....	17	8.11	Kraftstoff tanken .....	40
6.11	Kontrollleuchtenübersicht .....	18	9	SERVICEPLAN .....	42
6.12	Sitzbankentriegelung .....	18	9.1	Zusätzliche Informationen .....	42
6.13	Haltegriffe .....	19	9.2	Pflichtarbeiten .....	42
6.14	Soziusfußrasten .....	19	9.3	Empfohlene Arbeiten .....	43
			10	FAHRWERK ABSTIMMEN .....	44
			10.1	Gabel/Federbein .....	44

10.2	Druckstufendämpfung der Gabel einstellen .....	44	12.3	Bremsscheiben kontrollieren .....	67
10.3	Zugstufendämpfung der Gabel einstellen .....	45	12.4	Bremsflüssigkeitsstand der Vorderradbremse kontrollieren .....	67
10.4	Druckstufendämpfung Federbein .....	45	12.5	Bremsflüssigkeit der Vorderradbremse nachfüllen 🛠️ .....	68
10.5	Druckstufendämpfung Lowspeed des Federbeins einstellen .....	46	12.6	Bremsbeläge und Bremsbelagsicherung der Vorderradbremse kontrollieren .....	69
10.6	Druckstufendämpfung Highspeed des Federbeins einstellen .....	46	12.7	Leerweg am Fußbremshebel kontrollieren .....	70
10.7	Zugstufendämpfung des Federbeins einstellen .....	47	12.8	Grundstellung des Fußbremshebels einstellen 🛠️ .....	70
10.8	Lenkerposition .....	48	12.9	Bremsflüssigkeitsstand der Hinterradbremse kontrollieren .....	71
10.9	Lenkerposition einstellen 🛠️ .....	48	12.10	Bremsflüssigkeit der Hinterradbremse nachfüllen 🛠️ .....	72
11	SERVICEARBEITEN FAHRWERK .....	50	12.11	Bremsbeläge und Bremsbelagsicherung der Hinterradbremse kontrollieren .....	73
11.1	Motorrad mit Hubständer aufheben ...	50	13	RÄDER, REIFEN .....	74
11.2	Motorrad vom Hubständer nehmen ...	50	13.1	Vorderrad ausbauen 🛠️ .....	74
11.3	Motorrad mit Hebevorrichtung hinten aufheben .....	50	13.2	Vorderrad einbauen 🛠️ .....	75
11.4	Motorrad von Hebevorrichtung hinten nehmen .....	51	13.3	Hinterrad ausbauen 🛠️ .....	76
11.5	Motorrad mit Hebevorrichtung vorn aufheben .....	51	13.4	Hinterrad einbauen 🛠️ .....	77
11.6	Motorrad von Hebevorrichtung vorn nehmen .....	51	13.5	Dämpfungsgummis der Hinterradnabe kontrollieren 🛠️ .....	79
11.7	Staubmanschetten der Gabelbeine reinigen .....	52	13.6	Reifenzustand kontrollieren .....	79
11.8	Gabelschutz ausbauen .....	52	13.7	Schlauchloses Reifensystem .....	81
11.9	Gabelschutz einbauen .....	53	13.8	Reifendruck kontrollieren .....	81
11.10	Gabelbeine entlüften .....	53	13.9	Speichenspannung kontrollieren .....	82
11.11	Sitzbank abnehmen .....	53	13.10	Verwendung von Pannenspray .....	82
11.12	Sitzbank montieren .....	54	14	ELEKTRIK .....	83
11.13	Bordwerkzeug ausbauen .....	54	14.1	12-V-Batterie ausbauen 🛠️ .....	83
11.14	Bordwerkzeug verstauen .....	55	14.2	12-V-Batterie einbauen 🛠️ .....	83
11.15	Seitenverkleidung abnehmen .....	55	14.3	12-V-Batterie laden 🛠️ .....	84
11.16	Seitenverkleidung montieren .....	56	14.4	Hauptsicherung wechseln .....	86
11.17	Kotflügel vorn ausbauen .....	56	14.5	ABS-Sicherungen wechseln .....	87
11.18	Kotflügel vorn einbauen .....	56	14.6	Sicherungen der einzelnen elektrischen Verbraucher wechseln ...	87
11.19	Luftfilter ausbauen 🛠️ .....	57	14.7	Scheinwerfermaske mit Scheinwerfer ausbauen .....	89
11.20	Luftfilter einbauen 🛠️ .....	57	14.8	Scheinwerfermaske mit Scheinwerfer einbauen .....	89
11.21	Kettenverschmutzung kontrollieren ...	58	14.9	Scheinwerferlampe wechseln .....	90
11.22	Kette reinigen .....	58	14.10	Positionslichtlampe wechseln .....	91
11.23	Kettenspannung kontrollieren .....	59	14.11	Scheinwerfereinstellung kontrollieren .....	91
11.24	Kettenspannung einstellen .....	60	14.12	Leuchtweite des Scheinwerfers einstellen .....	92
11.25	Kette, Kettenrad, Kettenritzel und Kettenführung kontrollieren .....	60	14.13	USB-Buchse .....	92
11.26	Kettenführung einstellen 🛠️ .....	63	14.14	ACC1 und ACC2 .....	93
11.27	Grundstellung des Kupplungshebels einstellen .....	63	14.15	Diagnosestecker .....	93
11.28	Flüssigkeitsstand der hydraulischen Kupplung kontrollieren/berichtigen ...	64			
12	BREMSANLAGE .....	65			
12.1	Antiblockiersystem (ABS) .....	65			
12.2	Grundstellung des Handbremshebels einstellen .....	66			

15	KÜHLSYSTEM .....	94	27	SYMBOLVERZEICHNIS.....	131
15.1	Kühlsystem .....	94	27.1	Rote Symbole .....	131
15.2	Frostschutz und Kühlfüllstandsstand kontrollieren ....	94	27.2	Gelbe und orange Symbole .....	131
15.3	Kühlfüllstandsstand kontrollieren ....	95	27.3	Grüne und blaue Symbole.....	131
15.4	Kühlfülligkeit ablassen  .....	96		INDEX.....	132
15.5	Kühlsystem befüllen/entlüften  .....	97			
15.6	Kühlfülligkeit wechseln  .....	98			
16	MOTOR ABSTIMMEN .....	101			
16.1	Fahrmodus ändern .....	101			
16.2	Traktionskontrolle einstellen .....	101			
16.3	Grundstellung des Schalthebels kontrollieren .....	102			
16.4	Grundstellung des Schalthebels einstellen  .....	102			
17	SERVICEARBEITEN MOTOR .....	103			
17.1	Motorölstand kontrollieren .....	103			
17.2	Motoröl und Ölfilter wechseln, Ölsiebe reinigen  .....	103			
17.3	Motoröl nachfüllen .....	106			
18	REINIGUNG, PFLEGE.....	107			
18.1	Motorrad reinigen.....	107			
18.2	Kontroll- und Pflegearbeiten für den Winterbetrieb .....	108			
19	LAGERUNG .....	110			
19.1	Lagerung.....	110			
19.2	Inbetriebnahme nach der Lagerung.....	111			
20	FEHLERSUCHE .....	112			
21	TECHNISCHE DATEN .....	114			
21.1	Motor.....	114			
21.2	Anzugsdrehmomente Motor .....	115			
21.3	Füllmengen .....	118			
21.3.1	Motoröl .....	118			
21.3.2	Kühlfülligkeit .....	118			
21.3.3	Kraftstoff .....	118			
21.4	Fahrwerk .....	118			
21.5	Elektrik .....	119			
21.6	Reifen.....	119			
21.7	Gabel.....	120			
21.8	Federbein.....	120			
21.9	Anzugsdrehmomente Fahrwerk .....	121			
22	BETRIEBSSTOFFE .....	125			
23	HILFSSTOFFE .....	127			
24	NORMEN .....	128			
25	FACHWORTVERZEICHNIS .....	129			
26	ABKÜRZUNGSVERZEICHNIS.....	130			

## 1.1 Verwendete Symbole

Nachfolgend wird die Verwendung bestimmter Symbole erklärt.



Kennzeichnet eine erwartete Reaktion (z. B. eines Arbeitsschrittes oder einer Funktion).



Kennzeichnet eine unerwartete Reaktion (z. B. eines Arbeitsschrittes oder einer Funktion).



Kennzeichnet Arbeiten, die Fachkenntnisse und technisches Verständnis erfordern. Lassen Sie diese Arbeiten, im Interesse Ihrer eigenen Sicherheit, in einer autorisierten KTM-Fachwerkstatt durchführen. Dort wird Ihr Motorrad von speziell geschulten Fachkräften mit dem erforderlichen Spezialwerkzeug optimal betreut.



Kennzeichnet einen Seitenverweis (Mehr Informationen sind auf der angegebenen Seite nachzulesen).



Kennzeichnet eine Angabe mit weiterführenden Informationen oder Tipps.



Kennzeichnet das Ergebnis aus einem Prüfschritt.



Kennzeichnet das Ende einer Tätigkeit inklusive eventueller Nacharbeiten.

## 1.2 Benutzte Formatierungen

Nachfolgend werden die verwendeten Schriftformatierungen erklärt.

<b>Eigenname</b>	Kennzeichnet einen Eigennamen.
<b>Name®</b>	Kennzeichnet einen geschützten Namen.
<b>Marke™</b>	Kennzeichnet eine Marke im Warenverkehr.
<b><u>Unterstrichene Begriffe</u></b>	Verweisen auf technische Details des Fahrzeuges oder kennzeichnen Fachwörter, die im Fachwortverzeichnis erklärt sind.

### 2.1 Einsatzdefinition - bestimmungsgemäßer Gebrauch

Dieses Fahrzeug ist so konzipiert und konstruiert, dass es gängigen Beanspruchungen bei regulärem Straßenbetrieb und Einsatz in leichtem Gelände (unbefestigte Straßen) standhält.

Dieses Fahrzeug ist nicht für die Benutzung auf Rennstrecken geeignet.



#### Info

Dieses Fahrzeug ist nur in der homologierten Version für den öffentlichen Straßenverkehr zugelassen.

### 2.2 Fehlgebrauch

Setzen Sie das Fahrzeug nur bestimmungsgemäß ein.

Bei nicht bestimmungsgemäßem Einsatz können Gefahren für Personen, Material und die Umwelt entstehen.

Jegliche Verwendung des Fahrzeuges, die über den bestimmungsgemäßen Gebrauch und die Einsatzdefinition hinausgeht, stellt Fehlgebrauch dar.

Fehlgebrauch umfasst darüber hinaus die Verwendung von Betriebs- und Hilfsstoffen, die die geforderten Spezifikationen für den jeweiligen Einsatz nicht erfüllen.

### 2.3 Sicherheitshinweise

Für einen sicheren Umgang mit dem beschriebenen Produkt sind einige Sicherheitshinweise zu beachten. Lesen Sie deshalb diese Anleitung und alle weiteren Anleitungen im Lieferumfang aufmerksam durch. Die Sicherheitshinweise sind im Text optisch hervorgehoben und an den relevanten Stellen verlinkt.



#### Info

An gut sichtbaren Stellen des beschriebenen Produktes sind verschiedene Hinweis- und Warnhinweisaufkleber angebracht. Entfernen Sie keine Hinweis- oder Warnhinweisaufkleber. Fehlen diese, können Sie oder andere Personen Gefahren nicht erkennen und sich deshalb verletzen.

### 2.4 Gefahrengrade und Symbole



#### Gefahr

Hinweis auf eine Gefahr, die unmittelbar und mit Sicherheit zum Tod oder zu schweren bleibenden Verletzungen führt, wenn nicht die entsprechenden Vorkehrungen getroffen werden.



#### Warnung

Hinweis auf eine Gefahr, die wahrscheinlich zum Tod oder zu schweren Verletzungen führt, wenn nicht die entsprechenden Vorkehrungen getroffen werden.



#### Vorsicht

Hinweis auf eine Gefahr, die möglicherweise zu leichten Verletzungen führt, wenn nicht die entsprechenden Vorkehrungen getroffen werden.

#### Hinweis

Hinweis auf eine Gefahr, die zu erheblichen Maschinen- oder Materialschäden führt, wenn nicht die entsprechenden Vorkehrungen getroffen werden.



#### Hinweis

Hinweis auf eine Gefahr, die zu Umweltschäden führt, wenn nicht die entsprechenden Vorkehrungen getroffen werden.

## 2.5 Warnung vor Manipulationen

Es ist verboten, Änderungen an Bauteilen der Geräuschdämpfung vorzunehmen. Folgende Maßnahmen oder das Herstellen der entsprechenden Zustände sind gesetzlich verboten:

- 1 Entfernen oder Außerkraftsetzen jeglicher der Geräuschdämpfung dienender Einrichtungen oder Bauteile eines Neufahrzeugs vor dessen Verkauf oder Auslieferung an den Endkunden oder während der Nutzungsdauer des Fahrzeugs zu anderen Zwecken als zum Service, zur Reparatur oder zum Austausch sowie
- 2 Nutzung des Fahrzeugs, nachdem eine derartige Einrichtung oder ein derartiges Bauteil entfernt oder außer Kraft gesetzt wurde.

Beispiele für gesetzwidrige Manipulation:

- 1 Entfernen oder Durchbohren von Endschalldämpfern, Prallblechen, Krümmern oder anderen Bauteilen, die Abgase leiten.
- 2 Entfernen oder Durchbohren von Teilen des Einlasssystems.
- 3 Verwendung in nicht ordnungsgemäßigem Wartungszustand.
- 4 Ersetzen beweglicher Teile des Fahrzeugs oder von Teilen der Auspuffanlage oder des Einlasssystems durch vom Hersteller nicht zugelassene Teile.

## 2.6 Sicherer Betrieb



### Gefahr

**Unfallgefahr** Ein verkehrsuntüchtiger Fahrer gefährdet sich und andere.

- Nehmen Sie das Fahrzeug nicht in Betrieb, wenn Sie durch Alkohol, Drogen oder Medikamente verkehrsuntüchtig sind.
- Nehmen Sie das Fahrzeug nicht in Betrieb, wenn Sie dazu physisch oder psychisch nicht in der Lage sind.



### Gefahr

**Vergiftungsgefahr** Abgase sind giftig und können zu Bewusstlosigkeit und zum Tode führen.

- Sorgen Sie beim Betrieb des Motors stets für ausreichende Belüftung.
- Verwenden Sie eine geeignete Abgasabsaugung, wenn Sie den Motor in einem geschlossenen Raum starten oder laufen lassen.



### Warnung

**Verbrennungsgefahr** Einige Fahrzeugteile werden beim Betrieb des Fahrzeuges heiß.

- Berühren Sie keine Teile wie Auspuffanlage, Kühler, Motor, Stoßdämpfer oder Bremsanlage, bevor die Fahrzeugteile abgekühlt sind.
- Lassen Sie die Fahrzeugteile abkühlen, bevor Sie Arbeiten durchführen.

Das Fahrzeug nur in einem technisch einwandfreien Zustand, bestimmungsgemäß, sicherheits- und umweltbewusst betreiben.

Im Straßenverkehr ist eine entsprechende Fahrerlaubnis notwendig.

Störungen, die die Sicherheit beeinträchtigen, umgehend in einer autorisierten KTM-Fachwerkstatt beseitigen lassen.

Am Fahrzeug angebrachte Hinweis-/Warnhinweisaufkleber beachten.

### 2.7 Schutzkleidung



#### Warnung

**Verletzungsgefahr** Fehlende oder mangelhafte Schutzkleidung stellt ein erhöhtes Sicherheitsrisiko dar.

- Tragen Sie bei allen Fahrten geeignete Schutzkleidung wie Helm, Stiefel, Handschuhe sowie Hose und Jacke mit Protektoren.
- Verwenden Sie immer Schutzkleidung, die in einwandfreiem Zustand ist und den gesetzlichen Vorgaben entspricht.

Im Interesse Ihrer eigenen Sicherheit empfiehlt KTM das Betreiben des Fahrzeuges nur mit geeigneter Schutzkleidung.

### 2.8 Arbeitsregeln

Sofern nicht anders vermerkt, muss bei jeder Arbeit die Zündung ausgeschaltet sein (Modelle mit Zündschloss, Modelle mit Transponderschlüssel) bzw. der Motor stillstehen (Modelle ohne Zündschloss oder Transponderschlüssel).

Für einige Arbeiten sind Spezialwerkzeuge notwendig. Falls diese Spezialwerkzeuge nicht im Lieferumfang des Fahrzeuges enthalten sind, können die Spezialwerkzeuge unter der angegebenen Artikelnummer bestellt werden. Beispiel: Lagerauszieher (15112017000)

Sofern nicht anders vermerkt, gelten Normalbedingungen für alle Arbeiten und Beschreibungen.

Umgebungstemperatur	20 °C
Umgebungsluftdruck	1.013 mbar
relative Luftfeuchtigkeit	60 ± 5 %

Teile, die nicht wiederverwendet werden können (z. B. selbstsichernde Schrauben und Muttern, Dehnschrauben, Dichtungen, Dichtringe, O-Ringe, Splinte, Sicherungsbleche), beim Zusammenbau durch neue Teile ersetzen.

Für einige Schraubverbindungen ist eine Schraubensicherung (z. B. **Loctite**®) erforderlich. Spezifische Hinweise des Herstellers bei der Verwendung beachten.

Falls auf einem Neuteil bereits eine Schraubensicherung (z. B. **Precote**®) aufgetragen ist, kein zusätzliches Schraubensicherungsmittel auftragen.

Teile, die nach dem Zerlegen wiederverwendet werden, reinigen und auf Beschädigung und Verschleiß kontrollieren. Beschädigte oder verschlissene Teile wechseln.

Im Arbeitsbereich auf Sauberkeit achten und Bauteile ggf. bereits vor dem Zerlegen reinigen. Eindringender Schmutz kann zu erhöhtem Verschleiß und Folgeschäden führen.

Nach Abschluss einer Reparatur oder eines Service die Betriebssicherheit des Fahrzeuges sicherstellen.

### 2.9 Umwelt

Ein verantwortungsvoller Umgang mit Ihrem Motorrad sorgt dafür, dass keine Probleme und Konflikte auftauchen müssen. Um die Zukunft des Motorradfahrens zu sichern, versichern Sie sich, dass Sie das Motorrad im Rahmen der Legalität benutzen, zeigen Sie Umweltbewusstsein und respektieren Sie die Rechte anderer.

Beachten Sie bei der Entsorgung von Altöl, anderen Betriebs- und Hilfsstoffen und Altteilen die jeweiligen Gesetze und Richtlinien des jeweiligen Landes.

Da Motorräder nicht der EU-Richtlinie für die Entsorgung von Altfahrzeugen unterliegen, gibt es keine gesetzliche Regelung zur Entsorgung eines Altmotorrads. Ihr autorisierter KTM-Händler hilft Ihnen gerne.

## 2.10 Bedienungsanleitung

Lesen Sie diese Bedienungsanleitung genau und vollständig, bevor Sie die erste Ausfahrt unternehmen. Die Bedienungsanleitung enthält viele Informationen und Tipps, die Ihnen Bedienung, Handhabung und Service erleichtern werden. Nur so erfahren Sie, wie Sie das Fahrzeug am besten für sich abstimmen und wie Sie sich vor Verletzungen schützen können.

---

### **Tipp**

Speichern Sie diese Bedienungsanleitung auf Ihrem Endgerät ab, damit Sie bei Bedarf jederzeit nachlesen können.

---

Falls Sie mehr über das Fahrzeug wissen wollen oder Unklarheiten beim Lesen auftreten, wenden Sie sich an einen autorisierten KTM-Händler.

Die Bedienungsanleitung ist ein wichtiger Bestandteil des Fahrzeuges. Beim Verkauf muss die Bedienungsanleitung durch den neuen Eigentümer erneut heruntergeladen werden.

Die Bedienungsanleitung kann über den QR-Code oder den Link auf der Auslieferungsurkunde mehrfach heruntergeladen werden.

Die Bedienungsanleitung steht außerdem zum Download bei Ihrem autorisierten KTM-Händler und auf der KTM-Website zur Verfügung. Über Ihren autorisierten KTM-Händler kann auch ein gedrucktes Exemplar bestellt werden.

Internationale KTM-Website: [KTM.COM](http://KTM.COM)

### 3.1 Herstellergarantie, Gewährleistung

Die im Serviceplan vorgeschriebenen Arbeiten müssen ausschließlich in einer autorisierten KTM-Fachwerkstatt durchgeführt und im **KTM Dealer.net** bestätigt werden, da sonst jeglicher Garantieanspruch verloren geht. Bei Schäden und Folgeschäden, die durch Manipulationen und/oder Umbauten am Fahrzeug verursacht wurden, kann keine Herstellergarantie gewährt werden.

### 3.2 Betriebsmittel, Hilfsstoffe



#### Hinweis

**Umweltgefährdung** Unsachgemäßer Umgang mit Kraftstoff gefährdet die Umwelt.

- Lassen Sie Kraftstoff nicht in das Grundwasser, den Boden oder die Kanalisation gelangen.

Betriebsmittel und Hilfsstoffe laut Bedienungsanleitung und Spezifikation verwenden.

### 3.3 Ersatzteile, technisches Zubehör

Verwenden Sie zu Ihrer eigenen Sicherheit nur Ersatzteile und Zubehörprodukte, die von KTM freigegeben und/oder empfohlen sind und lassen Sie diese in einer autorisierten KTM-Fachwerkstatt montieren. Für andere Produkte und daraus entstandene Schäden übernimmt KTM keine Haftung.

Einige Ersatzteile und Zubehörprodukte sind bei den jeweiligen Beschreibungen in Klammern angegeben. Ihr autorisierter KTM-Händler berät Sie gerne.

Die aktuellen **KTM PowerParts** für Ihr Fahrzeug finden Sie auf der KTM-Website.  
Internationale KTM-Website: [KTM.COM](http://KTM.COM)

### 3.4 Service

Die Voraussetzung für den fehlerfreien Betrieb und die Vermeidung von vorzeitigem Verschleiß ist die Einhaltung der in der Bedienungsanleitung genannten Service-, Pflege- und Einstellarbeiten von Motor und Fahrwerk. Eine falsche Fahrwerksabstimmung kann Beschädigungen und Brüche an Fahrwerkskomponenten hervorrufen.

Der Einsatz des Fahrzeuges unter erschwerten Bedingungen, z. B. starker Regen, staubige oder sandige Umgebung, große Hitze oder hohe Zuladung, kann zu deutlich erhöhtem Verschleiß an Bauteilen wie Antriebsstrang, Luftfilter, Bremsanlagen oder Federungskomponenten führen. Darum kann eine Kontrolle von Teilen vor jeder Fahrt oder der Austausch von Teilen schon vor dem Erreichen des nächsten Serviceintervalls erforderlich sein. Beachten Sie unbedingt die vorgeschriebenen Einfahrzeiten und Serviceintervalle. Deren genaue Einhaltung trägt wesentlich zur Erhöhung der Lebensdauer Ihres Motorrades bei.

Bei Laufleistungs- und Zeitintervallen ist das zuerst eintretende Intervall ausschlaggebend.

### 3.5 Abbildungen

Die in der Anleitung dargestellten Abbildungen enthalten zum Teil Sonderausstattungen.

Zur besseren Darstellung und Erklärung können einige Teile ausgebaut oder nicht abgebildet sein. Ein Ausbau für die jeweilige Beschreibung ist nicht immer zwingend notwendig. Beachten Sie die textlichen Angaben.

### 3.6 Kundendienst

Für Fragen zu Ihrem Fahrzeug und zu KTM steht Ihnen Ihr autorisierter KTM-Händler gerne zur Verfügung.

Die Liste der autorisierten KTM-Händler finden Sie auf der KTM-Website.  
Internationale KTM-Website: [KTM.COM](http://KTM.COM)

## 4.1 Fahrzeugansicht vorn links (Symboldarstellung)



S04575-10

- ① Handbremshebel (📖 S. 15)
- ② Kupplungshebel (📖 S. 15)
- ③ Kraftstofftankverschluss
- ③ Sitzbankentriegelung (📖 S. 18)
- ④ Seitenständer (📖 S. 20)
- ⑤ Schalthebel (📖 S. 19)
- ⑥ Druckstufendämpfung Federbein (📖 S. 45)

## 4.2 Fahrzeugansicht hinten rechts (Symboldarstellung)

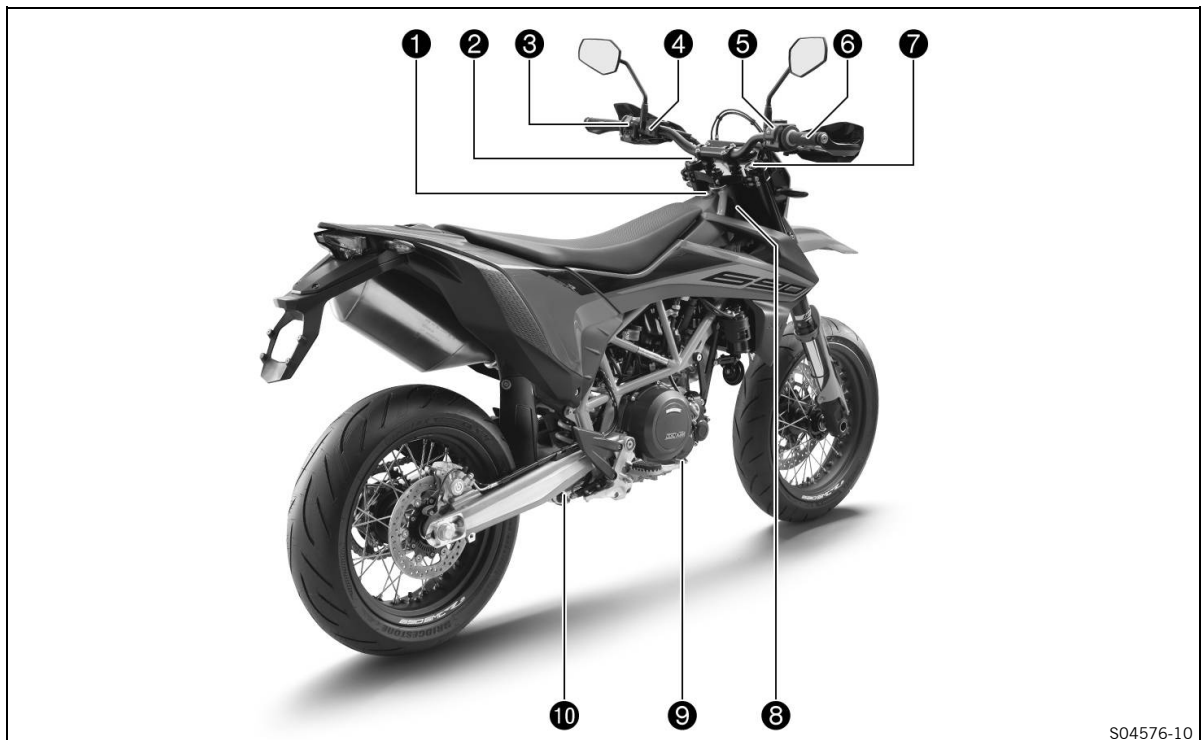

S04576-10

- ❶ Zünd- und Lenkschloss (📖 S. 17)
- ❷ Gabel Druckstufeneinstellung
- ❸ Lichtschalter (📖 S. 16)
- ❹ Blinkerschalter (📖 S. 16)
- ❺ Hupentaste (📖 S. 15)
- ❻ Kombischalter (📖 S. 17)
- ❼ Not-Aus-Schalter (📖 S. 16)
- ❽ Starttaste (📖 S. 16)
- ❾ Gasdrehgriff (📖 S. 15)
- ❿ Gabel-Zugstufeneinstellung
- ⓫ Fahrzeugidentifikationsnummer (📖 S. 13)
- ⓬ Fußbremshebel (📖 S. 20)
- ⓭ Federbein-Zugstufeneinstellung

## 5.1 Fahrzeugidentifikationsnummer

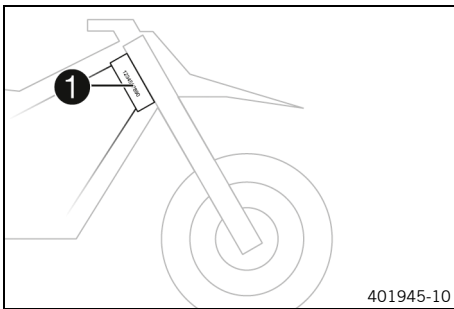

Die Fahrzeugidentifikationsnummer ① ist auf dem Steuerkopf rechts eingeprägt.

## 5.2 Typenschild

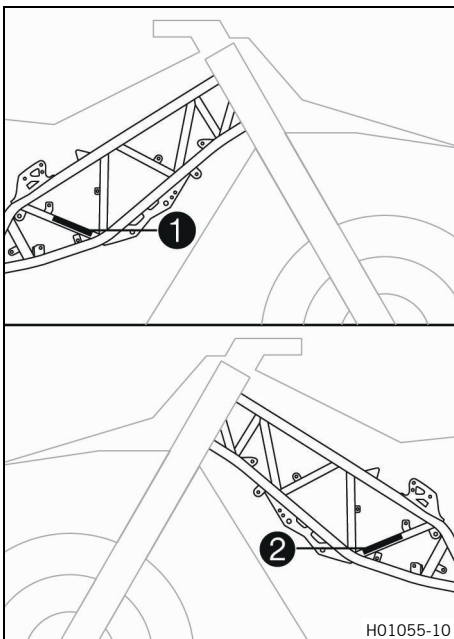

Das Typenschild Europa ① befindet sich rechts am Rahmen.  
Das Typenschild Australien ② befindet sich links am Rahmen.

## 5.3 Schlüsselnummer

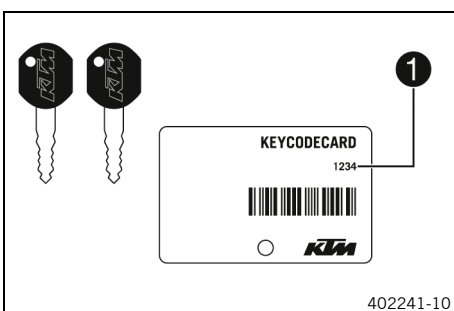

Die Schlüsselnummer ① ist auf der **KEYCODECARD** angeführt.

**i Info**  
Sie benötigen die Schlüsselnummer zum Bestellen eines Ersatzschlüssels. Bewahren Sie die **KEYCODECARD** an einem sicheren Ort auf.

## 5.4 Motornummer

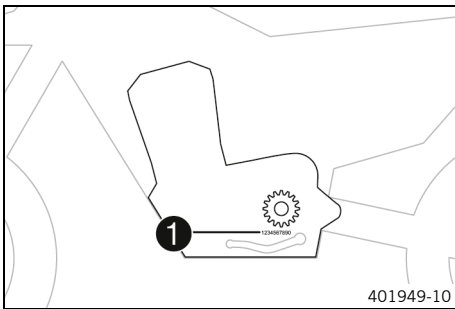

Die Motornummer ❶ ist an der linken Motorseite unterhalb des Kettenritzels eingeprägt.

## 5.5 Gabelartikelnummer

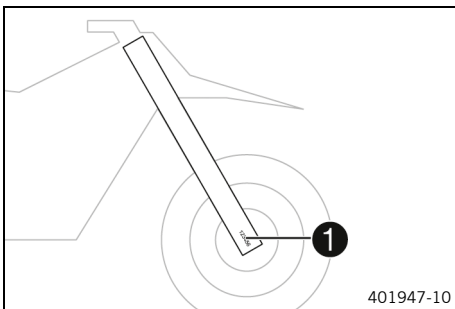

Die Gabelartikelnummer ❶ ist auf der Innenseite der Gabelkrone eingeprägt.

## 5.6 Federbein-Artikelnummer

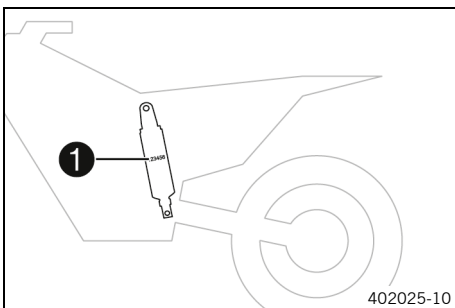

Die Federbein-Artikelnummer ❶ ist auf der linken Stoßdämpferseite angebracht.

## 6.1 Kupplungshebel



Der Kupplungshebel ❶ ist am Lenker links angebracht. Die Kupplung wird hydraulisch betätigt und stellt sich automatisch nach.

## 6.2 Handbremshebel



Der Handbremshebel ❶ ist am Lenker rechts angebracht. Mit dem Handbremshebel wird die Vorderradbremse betätigt.

## 6.3 Gasdrehgriff





Der Gasdrehgriff ❶ ist am Lenker rechts angebracht.

## 6.4 Hupentaste



Die Hupentaste ❶ ist am Lenker links angebracht.

### Mögliche Zustände

- Hupentaste  in der Grundstellung
- Hupentaste  gedrückt – In dieser Stellung wird die Hupe betätigt.

## 6.5 Lichtschalter



Der Lichtschalter ① ist am Lenker links angebracht.

### Mögliche Zustände

	Abblendlicht ein – Lichtschalter ist nach unten geschwenkt. In dieser Stellung sind das Abblendlicht und Rücklicht eingeschaltet.
	Fernlicht ein – Lichtschalter ist nach oben geschwenkt. In dieser Stellung sind das Fernlicht und Rücklicht eingeschaltet.

## 6.6 Blinkerschalter



Der Blinkerschalter ① ist am Lenker links angebracht.

### Mögliche Zustände

	Blinker aus
	Blinker links ein – Blinkerschalter nach links gedrückt. Der Blinkerschalter geht nach dem Betätigen in die Mittelstellung zurück.
	Blinker rechts ein – Blinkerschalter nach rechts gedrückt. Der Blinkerschalter geht nach dem Betätigen in die Mittelstellung zurück.

Zum Ausschalten des Blinkers den Blinkerschalter zum Schaltergehäuse drücken.

## 6.7 Not-Aus-Schalter



Der Not-Aus-Schalter ① ist am Lenker rechts angebracht.

### Mögliche Zustände

	Not-Aus-Schalter aus – In dieser Stellung ist der Zündstromkreis unterbrochen, der laufende Motor geht aus, der Motor kann nicht gestartet werden.
	Not-Aus-Schalter ein – Diese Stellung ist für den Betrieb notwendig, der Zündstromkreis ist geschlossen.

## 6.8 Starttaste



Die Starttaste ① ist am Lenker rechts angebracht.

### Mögliche Zustände

- Starttaste (ⓘ) in der Grundstellung
- Starttaste (ⓘ) gedrückt – In dieser Stellung wird der Startermotor betätigt.

## 6.9 Kombischalter



Der Kombischalter ist am Lenker links angebracht.

### Mögliche Zustände

<b>1</b>	<b>STREET</b> – Bei leuchtender LED <b>1</b> sind der Fahrmodus <b>STREET</b> und die Traktionskontrolle aktiviert.
<b>1 TC</b>	<b>STREET</b> ohne TC – Bei leuchtenden LEDs <b>1</b> und <b>TC</b> ist der Fahrmodus <b>STREET</b> aktiv und die Traktionskontrolle ist deaktiviert.
<b>2</b>	<b>SPORT</b> – Bei leuchtender LED <b>2</b> sind der Fahrmodus <b>SPORT</b> eine später wirkende Traktionskontrolle und der ABS-Modus <b>Supermoto</b> aktiviert.
<b>2 TC</b>	<b>SPORT</b> ohne TC – Bei leuchtenden LEDs <b>2</b> und <b>TC</b> ist der Fahrmodus <b>SPORT</b> und der ABS-Modus <b>Supermoto</b> aktiv. Die Traktionskontrolle ist deaktiviert.

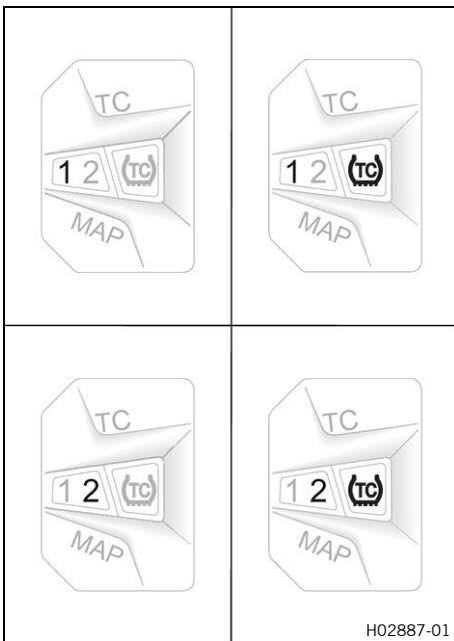

Der Kombischalter zeigt die aktuelle Einstellung des Fahrmodus und der Traktionskontrolle an.

Mit der Taste **MAP** am Kombischalter wird der Fahrmodus, die Traktionskontrolle und der ABS-Modus geändert.

Mit der Taste **TC** am Kombischalter wird die Traktionskontrolle aktiviert oder deaktiviert.

### **i** Info

Bei jedem Einschalten der Zündung leuchten alle drei LEDs des Schalters für eine Funktionskontrolle auf. Wenn alle drei LEDs während des Betriebs aufleuchten, wurde vom Motorsteuergerät eine Fehlfunktion erkannt. Umgehend eine autorisierte KTM-Fachwerkstatt aufsuchen.

## 6.10 Zünd- und Lenkschloss



Das Zünd- und Lenkschloss befindet sich vor der Sitzbank.

### Mögliche Zustände

	Zündung aus – In dieser Stellung ist der Zündstromkreis unterbrochen, der laufende Motor geht aus, der stehende Motor springt nicht an. Der Zündschlüssel kann abgezogen werden.
	Zündung ein – In dieser Stellung ist der Zündstromkreis geschlossen, der Motor kann gestartet werden.
	Lenkung blockiert – In dieser Stellung ist der Zündstromkreis unterbrochen und die Lenkung blockiert. Der Zündschlüssel kann abgezogen werden.

## 6.11 Kontrollleuchtenübersicht

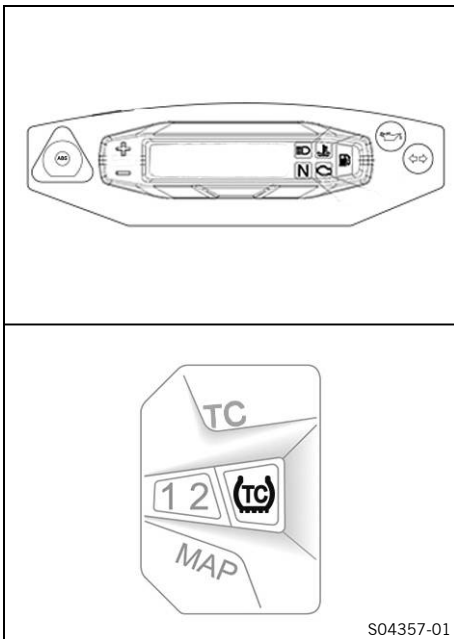

S04357-01

### Mögliche Zustände

	ABS-Warnleuchte leuchtet/blinkt gelb – Wenn die ABS-Warnleuchte leuchtet, ist das ABS nicht aktiv. Die ABS-Warnleuchte leuchtet auch, wenn eine Fehlfunktion erkannt wird. Autorisierte KTM-Fachwerkstatt kontaktieren. Wenn die ABS-Warnleuchte langsam blinkt ist der ABS-Modus <b>Supermoto</b> aktiv.
	Fernlicht-Kontrollleuchte leuchtet blau – Fernlicht ist eingeschaltet.
	Kraftstoffstand-Warnleuchte leuchtet orange – Kraftstoffstand hat die Reservemarke erreicht.
	Fehlfunktion-Kontrollleuchte leuchtet orange – Die OBD hat eine Fehlfunktion in der Fahrzeugelektronik erkannt. Verkehrsgerecht anhalten und eine autorisierte KTM-Fachwerkstatt kontaktieren.
	Kühflüssigkeitstemperatur-Warnleuchte leuchtet rot – Kühflüssigkeitstemperatur hat einen kritischen Wert erreicht. Verkehrsgerecht anhalten, den Motor abstellen, abkühlen lassen und den Kühflüssigkeitsstand kontrollieren.
	Leerlauf-Kontrollleuchte leuchtet grün – Getriebe ist in Leerlaufstellung geschaltet.
	Blinkerkontrollleuchte blinkt grün – Blinker ist eingeschaltet.
	Öldruck-Warnleuchte leuchtet rot – Öldruck ist zu niedrig. Sofort verkehrsgerecht anhalten und den Motor abstellen.
	TC-Kontrollleuchte leuchtet/blinkt gelb – Wenn die TC-Kontrollleuchte leuchtet, ist die Kurven-MTC (S. 36) nicht aktiv. Wenn die TC-Kontrollleuchte und beide Fahrmodusleuchten gleichzeitig leuchten, wurde eine Fehlfunktion erkannt. Autorisierte KTM-Fachwerkstatt kontaktieren. Die TC-Kontrollleuchte blinkt, wenn Kurven-MTC aktiv eingreift.

## 6.12 Sitzbankentriegelung



S04383-10

Die Schlaufe ① entriegelt die Sitzbank.



### Info

Die Schlaufe zum Entriegeln der Sitzbank befindet sich unter dem Kraftstofftankverschluss.

## 6.13 Haltegriffe

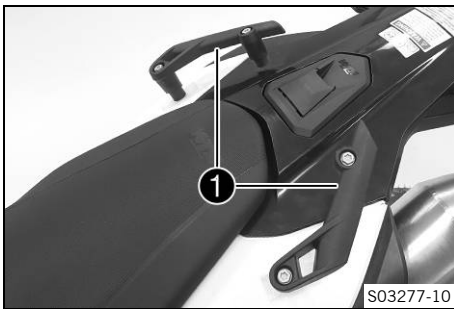

Die Haltegriffe **1** dienen zum Rangieren des Motorrades. Im Soziusbetrieb kann sich der Sozius während der Fahrt daran festhalten.

## 6.14 Soziusfußrasten



Die Soziusfußrasten sind klappbar ausgeführt.

### Mögliche Zustände

- Soziusfußrasten eingeklappt – Für Betrieb ohne Sozius.
- Soziusfußrasten ausgeklappt – Für Betrieb mit Sozius.

## 6.15 Schalthebel

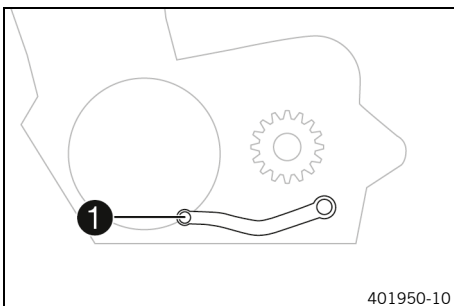

Der Schalthebel **1** ist am Motor links montiert.

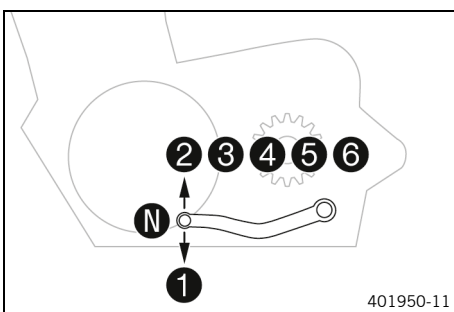

Die Lage der Gänge ist aus der Abbildung ersichtlich. Die Neutral- oder Leerlaufstellung befindet sich zwischen dem 1. und 2. Gang.

## 6.16 Fußbremshebel

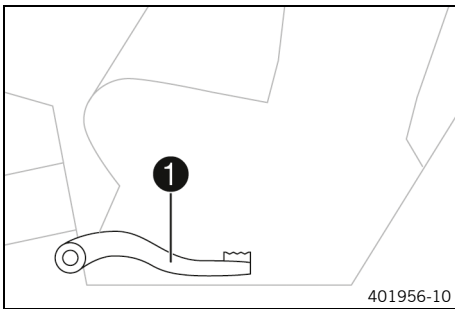

Der Fußbremshebel **1** befindet sich vor der rechten Fußraste. Mit dem Fußbremshebel wird die Hinterradbremse betätigt.

## 6.17 Seitenständer

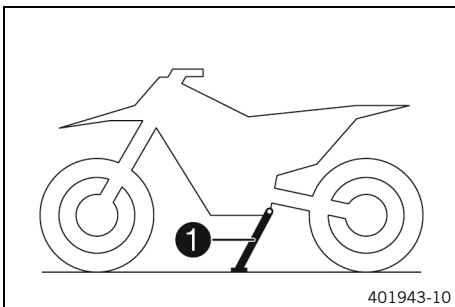

Der Seitenständer **1** befindet sich an der linken Fahrzeugseite. Der Seitenständer dient zum Abstellen des Motorrads.

### **i** Info

Während der Fahrt muss der Seitenständer hochgeklappt sein.

Der Seitenständer ist mit dem Sicherheitsstartsystem gekoppelt, beachten Sie die Fahranleitung.

### Mögliche Zustände

- Seitenständer ausgeklappt – Fahrzeug kann auf dem Seitenständer abgestellt werden. Das Sicherheitsstartsystem ist aktiv.
- Seitenständer eingeklappt – Diese Stellung ist bei allen Fahrten notwendig. Das Sicherheitsstartsystem ist inaktiv.

## 6.18 Kraftstofftankverschluss öffnen



### Gefahr

**Brandgefahr** Kraftstoff ist leicht entflammbar.

Der Kraftstoff im Kraftstofftank dehnt sich bei Erwärmung aus und kann bei Überfüllung austreten.

- Betanken Sie das Fahrzeug nicht in der Nähe offener Flammen oder brennender Zigaretten.
- Stellen Sie den Motor ab, wenn Sie Kraftstoff tanken.
- Stellen Sie sicher, dass kein Kraftstoff verschüttet wird, insbesondere nicht auf heiße Teile des Fahrzeuges.
- Wischen Sie dennoch verschütteten Kraftstoff sofort auf.
- Beachten Sie die Angaben zum Tanken von Kraftstoff.



## Warnung

**Vergiftungsgefahr** Kraftstoff ist gesundheitsschädlich.

- Lassen Sie Kraftstoff nicht auf die Haut, in die Augen oder auf die Kleidung gelangen.
- Suchen Sie sofort einen Arzt auf, wenn Kraftstoff verschluckt wurde.
- Atmen Sie Kraftstoffdämpfe nicht ein.
- Spülen Sie bei Hautkontakt die betreffende Stelle sofort mit viel Wasser ab.
- Spülen Sie die Augen gründlich mit Wasser und suchen Sie sofort einen Arzt auf, wenn Kraftstoff in die Augen gelangt ist.
- Wechseln Sie die Kleidung, wenn Kraftstoff auf die Kleidung gelangt ist.
- Bewahren Sie Kraftstoff in einem geeigneten Kanister ordnungsgemäß und außerhalb der Reichweite von Kindern auf.



## Hinweis

**Umweltgefährdung** Unsachgemäßer Umgang mit Kraftstoff gefährdet die Umwelt.

- Lassen Sie Kraftstoff nicht in das Grundwasser, den Boden oder die Kanalisation gelangen.

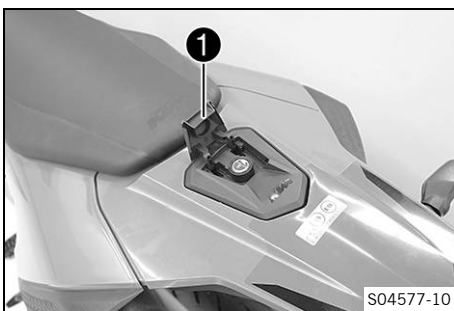

- Kappe **1** am Kraftstofftankverschluss hochklappen und Zündschlüssel einstecken.
- Zündschlüssel 90° gegen den Uhrzeigersinn drehen und Kraftstofftankverschluss abnehmen.



### Info

Der Kraftstofftankverschluss ist mit einer Kraftstofftankentlüftung ausgestattet.

## 6.19 Kraftstofftankverschluss schließen

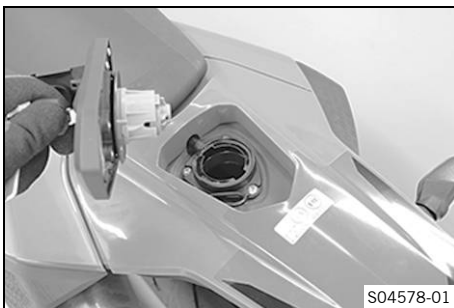

- Kraftstofftankverschluss aufsetzen und Zündschlüssel 90° im Uhrzeigersinn drehen.
- Zündschlüssel abziehen und Kappe herunterklappen.

## 6.20 Kombiinstrument

### 6.20.1 Übersicht

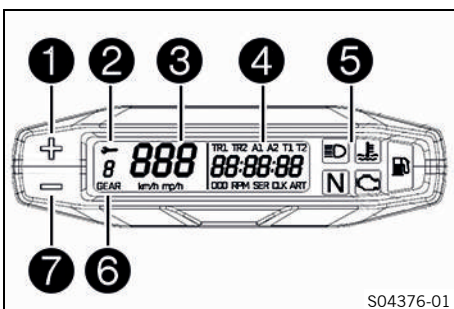

- 1** + Taste
- 2** Serviceanzeige (S. 27)
- 3** Geschwindigkeitsanzeige
- 4** Display
- 5** Kontrollleuchtenübersicht (S. 18)
- 6** Ganganzeige (S. 27)
- 7** - Taste

## 6.20.2 Aktivierung und Test

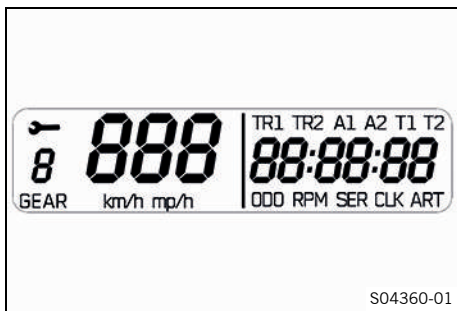

### Kombiinstrument aktivieren

Das Kombiinstrument wird aktiviert, wenn die Zündung eingeschaltet wird.

### Display-Test

Zur Funktionskontrolle des Displays leuchten kurz alle Anzeigesegmente auf.

## 6.20.3 Kombiinstrument einstellen

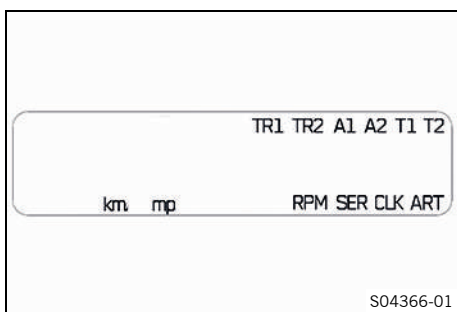

### Bedingung

Das Motorrad steht.

- Beide Tasten 3 - 5 Sekunden gedrückt halten.
- ✓ Das Setup-Menü wird angezeigt.

### Info

Im Setup-Menü können sämtliche Anzeigen aktiviert und deaktiviert werden.

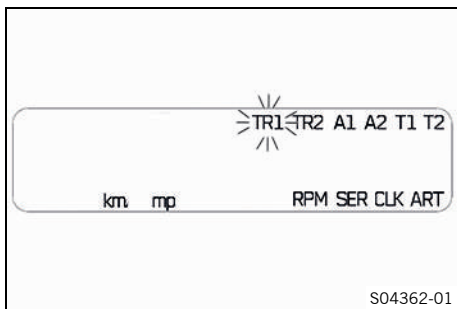

- Mit der + Taste den gewünschte Anzeige anwählen.
- Mit der - Taste die angewählte Anzeige aktivieren oder deaktivieren.

### Info

Eine aktivierte Anzeige blinkt schnell.  
Eine deaktivierte Anzeige blinkt langsam.

- Die + Taste so oft drücken, bis das Setup-Menü geschlossen wird.

### Info

Wenn das Setup-Menü geschlossen ist, kann mit der + oder - Taste zwischen den aktivierten Anzeigen gewechselt werden.

## 6.20.4 Kilometer oder Meilen einstellen

### Info

Wenn die Einheit gewechselt wird, bleibt der Wert erhalten und wird entsprechend umgerechnet. Länderspezifische Einstellung vornehmen.

### Bedingung

Das Motorrad steht.

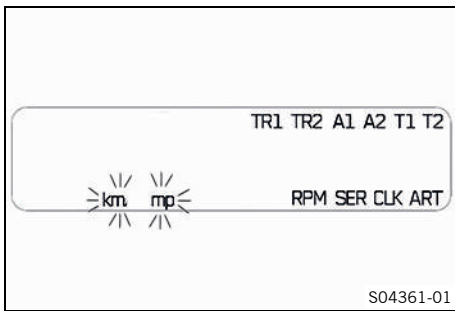

- Beide Tasten 3 - 5 Sekunden gedrückt halten.
  - ✓ Das Setup-Menü wird angezeigt.
- Die + Taste so oft drücken, bis in der Anzeige **km** oder **mp** blinkt.
- Mit der - Taste von **km** auf **mp** oder von **mp** auf **km** wechseln.
- Die + Taste drücken.
  - ✓ Die vorgenommene Einstellung wird übernommen und das Setup-Menü wird geschlossen.

## 6.20.5 Uhrzeit einstellen

### Bedingung

Das Motorrad steht.

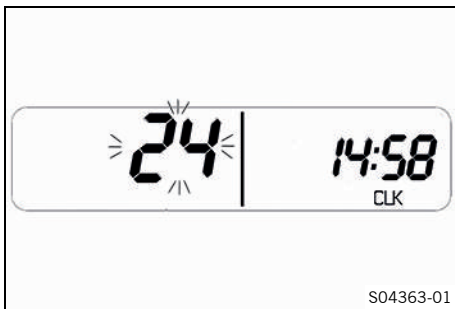

- Die + oder - Taste so oft drücken, bis im Kombiinstrument die Anzeige **CLK** erscheint.
- Die - Taste 3-5 Sekunden gedrückt halten.
  - ✓ Das Kombiinstrument wechselt in den Einstellmodus der Uhr.
- Die - Taste drücken, um die 24-h-Anzeige oder die 12-h-Anzeige der Uhr zu wählen.
- Mit der + Taste die Auswahl bestätigen.
  - ✓ Die Einstellung wird übernommen und das Kombiinstrument wechselt zum nächsten Menüpunkt.

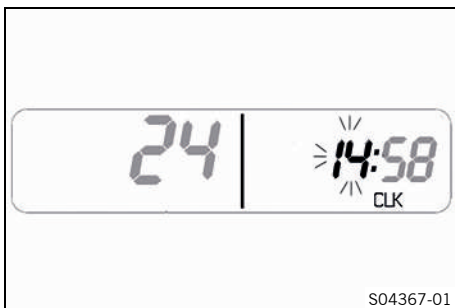

- Mit der - Taste die Stunden einstellen.
- Mit der + Taste die Auswahl bestätigen.
  - ✓ Die Einstellung wird übernommen und das Kombiinstrument wechselt zum nächsten Menüpunkt.
- Mit der - Taste die Minuten einstellen.
- Mit der + Taste die Auswahl bestätigen.
  - ✓ Die Einstellung wird übernommen und der Einstellmodus wird geschlossen.

## 6.20.6 Serviceintervall einstellen

### Bedingung

Das Motorrad steht.

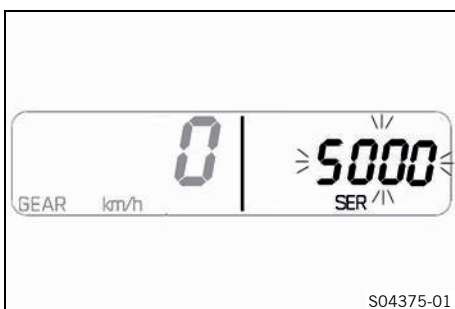

- Die + oder - Taste so oft drücken, bis **SER** im Kombiinstrument angezeigt wird.
- Die - Taste so lange drücken, bis die Serviceintervallanzeige zu blinken beginnt.
- Die - Taste so oft drücken, bis das gewünschte Serviceintervall angezeigt wird.



### Info

Die Anzeige kann im Bereich von 500 bis 10000 eingestellt werden.

- Die - Taste 3-5 Sekunden gedrückt halten, bis die Anzeige nicht mehr blinkt.

## 6.20.7 Wegstrecke 1

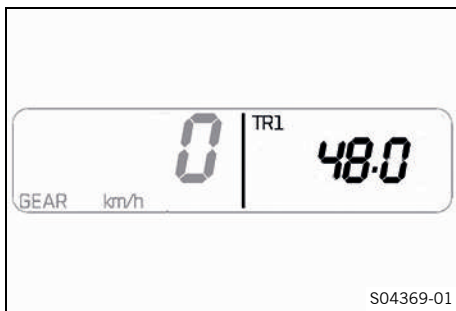

- Die **+** oder **-** Taste so oft drücken, bis **TR1** im Kombiinstrument angezeigt wird.

**TR1** zeigt die Wegstrecke 1 seit der letzten Rückstellung an, zum Beispiel zwischen zwei Tankstopps.

**i Info**  
Wenn der Wert 9999,9 überschreitet, wird **TR1** automatisch auf 0,0 zurückgesetzt.

Taste <b>+</b> kurz drücken.	Nächster Anzeigemodus
Taste <b>-</b> kurz drücken.	Nächster Anzeigemodus
Taste <b>-</b> 2 - 3 Sekunden drücken.	<b>TR1</b> wird auf 0,0 zurückgesetzt.

## 6.20.8 Wegstrecke 2

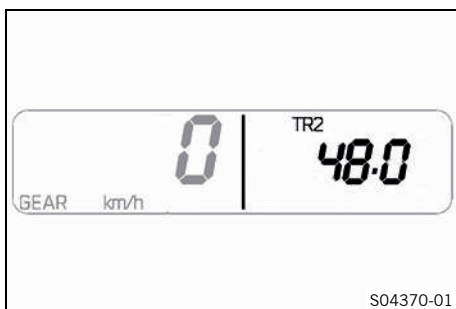

- Die **+** oder **-** Taste so oft drücken, bis **TR2** im Kombiinstrument angezeigt wird.

**TR2** zeigt die Wegstrecke 2 seit der letzten Rückstellung an, zum Beispiel zwischen zwei Tankstopps.

**i Info**  
Wenn der Wert 9999,9 überschreitet, wird **TR2** automatisch auf 0,0 zurückgesetzt.

Taste <b>+</b> kurz drücken.	Nächster Anzeigemodus
Taste <b>-</b> kurz drücken.	Nächster Anzeigemodus
Taste <b>-</b> 2 - 3 Sekunden drücken.	<b>TR2</b> wird auf 0,0 zurückgesetzt.

## 6.20.9 Durchschnittsgeschwindigkeit 1

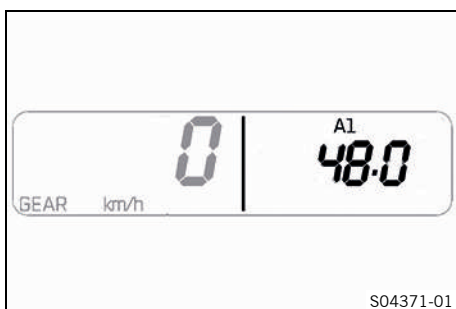

- Die **+** oder **-** Taste so oft drücken, bis **A1** im Kombiinstrument angezeigt wird.

**A1** zeigt die Durchschnittsgeschwindigkeit 1 seit der letzten Rückstellung an.

Taste <b>+</b> kurz drücken.	Nächster Anzeigemodus
Taste <b>-</b> kurz drücken.	Nächster Anzeigemodus
Taste <b>-</b> 2 - 3 Sekunden drücken.	<b>A1</b> wird auf 0,0 zurückgesetzt.

## 6.20.10 Durchschnittsgeschwindigkeit 2

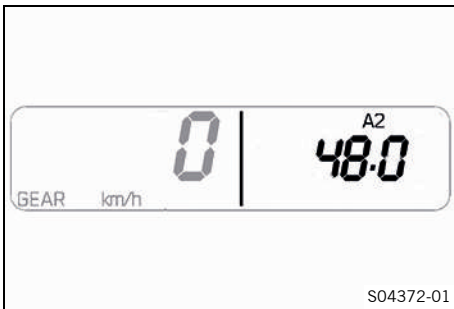

- Die **+** oder **-** Taste so oft drücken, bis **A2** im Kombiinstrument angezeigt wird.

**A2** zeigt die Durchschnittsgeschwindigkeit 2 seit der letzten Rückstellung an.

Taste <b>+</b> kurz drücken.	Nächster Anzeigemodus
Taste <b>-</b> kurz drücken.	Nächster Anzeigemodus
Taste <b>=</b> 2 - 3 Sekunden drücken.	<b>A2</b> wird auf 0,0 zurückgesetzt.

## 6.20.11 Fahrzeit 1



- Die **+** oder **-** Taste so oft drücken, bis **T1** im Kombiinstrument angezeigt wird.

**T1** zeigt die Fahrzeit 1 seit der letzten Rückstellung an.

Taste <b>+</b> kurz drücken.	Nächster Anzeigemodus
Taste <b>-</b> kurz drücken.	Nächster Anzeigemodus
Taste <b>=</b> 2 - 3 Sekunden drücken.	<b>T1</b> wird auf 0,0 zurückgesetzt.

## 6.20.12 Fahrzeit 2



- Die **+** oder **-** Taste so oft drücken, bis **T2** im Kombiinstrument angezeigt wird.

**T2** zeigt die Fahrzeit 2 seit der letzten Rückstellung an.

Taste <b>+</b> kurz drücken.	Nächster Anzeigemodus
Taste <b>-</b> kurz drücken.	Nächster Anzeigemodus
Taste <b>=</b> 2 - 3 Sekunden drücken.	<b>T2</b> wird auf 0,0 zurückgesetzt.

## 6.20.13 Betriebsstundenzähler



- Die **+** oder **-** Taste so oft drücken, bis **ART** im Kombiinstrument angezeigt wird.

**ART** zeigt die Betriebsstunden des Motorrads an.

## 6.20.14 Uhr

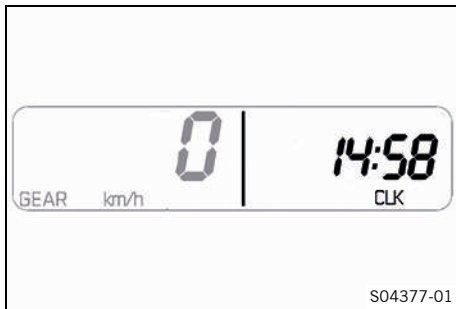

- Die **+** oder **-** Taste so oft drücken, bis **CLK** im Kombiinstrument angezeigt wird.

**CLK** zeigt die Uhrzeit an.

## 6.20.15 Serviceintervallanzeige

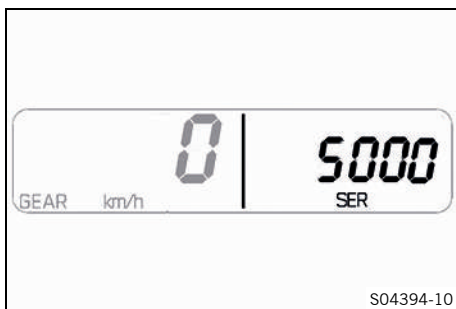

- Die **+** oder **-** Taste so oft drücken, bis **SER** im Kombiinstrument angezeigt wird.

**SER** zeigt die verbleibenden Kilometer bis zum nächsten Service an.

## 6.20.16 Drehzahlanzeige

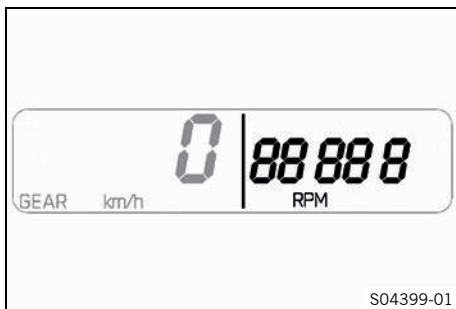

- Die **+** oder **-** Taste so oft drücken, bis **RPM** im Kombiinstrument angezeigt wird.

Vorgabe

Drehzahl pro Symbol ca.	
8	1.000 1/min
88	3.000 1/min
888	4.000 1/min
8888	5.000 1/min
88888	7.000 1/min
888888	9.000 1/min

**RPM** zeigt die aktuelle Motordrehzahl an.



### Info

Vor dem ersten Service blinkt die Drehzahlanzeige immer mit einer langsamen Frequenz (5 Hz), wenn die Motordrehzahl 6500 1/min erreicht.

Die Drehzahlanzeige blinkt mit einer langsamen Frequenz (5 Hz) in folgenden Fällen: Die Kühlfüssigkeitstemperatur beträgt unter 35 °C und die Motordrehzahl erreicht 6500 1/min, oder die empfohlene Schaltdrehzahl von 8000 1/min wird erreicht.

Die Drehzahlanzeige blinkt mit einer schnellen Frequenz (10 Hz), wenn die maximale Motordrehzahl erreicht wird.

## 6.20.17 Odometer

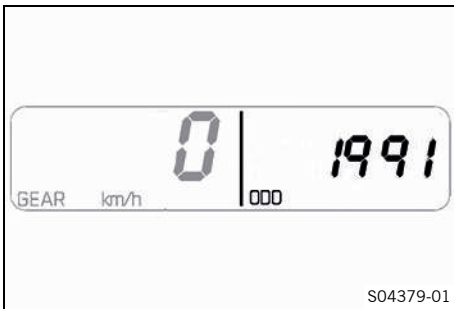

- Die **+** oder **-** Taste so oft drücken, bis **ODO** im Kombiinstrument angezeigt wird.

**ODO** zeigt den Gesamtkilometerstand des Motorrads an.

## 6.20.18 Ganganzeige

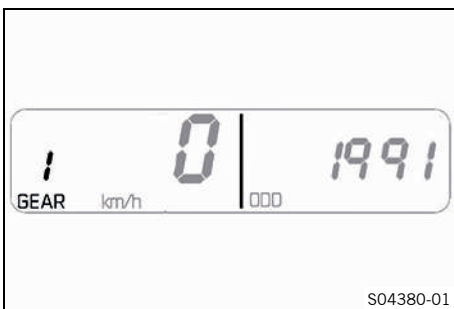

Die Ganganzeige zeigt den eingelegten Gang an.

**i** **Info**

Die Ganganzeige befindet sich links im Display.

## 6.20.19 Serviceanzeige

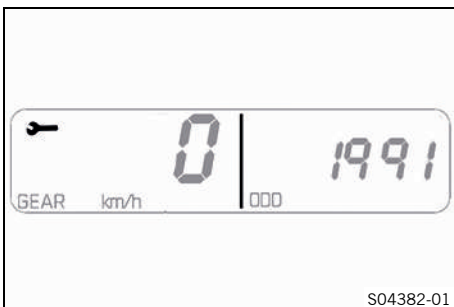

Die Serviceanzeige befindet sich oben links im Display.

**i** **Info**

Wenn die Serviceanzeige erscheint, ist der Service fällig. Autorisierte KTM-Fachwerkstatt kontaktieren.

## 6.20.20 Wegstrecke Kraftstoffreserve

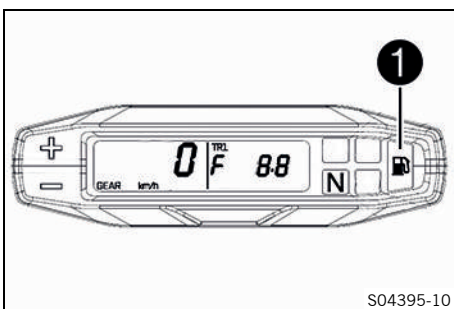

Wenn der Kraftstoffstand die Reservemarke erreicht hat, erscheint im Display **TR1 F** und die Kraftstoffstand-Warnleuchte **1** fängt an zu leuchten.

Diese Anzeige kann mit der **+** oder **-** Taste geschlossen werden.

**i** **Info**

Diese Anzeige gibt die zurückgelegte Wegstrecke seit Beginn der Kraftstoffreserve an.

Wenn die Anzeige geschlossen wird, leuchtet die Kraftstoffstand-Warnleuchte weiter.

Nach dem Tanken kann die Anzeige mit der **+** oder **-** Taste zurückgesetzt werden.

## 7.1 Hinweise zur ersten Inbetriebnahme



### Gefahr

**Unfallgefahr** Ein verkehrsuntüchtiger Fahrer gefährdet sich und andere.

- Nehmen Sie das Fahrzeug nicht in Betrieb, wenn Sie durch Alkohol, Drogen oder Medikamente verkehrsuntüchtig sind.
- Nehmen Sie das Fahrzeug nicht in Betrieb, wenn Sie dazu physisch oder psychisch nicht in der Lage sind.



### Warnung

**Verletzungsgefahr** Fehlende oder mangelhafte Schutzkleidung stellt ein erhöhtes Sicherheitsrisiko dar.

- Tragen Sie bei allen Fahrten geeignete Schutzkleidung wie Helm, Stiefel, Handschuhe sowie Hose und Jacke mit Protektoren.
- Verwenden Sie immer Schutzkleidung, die in einwandfreiem Zustand ist und den gesetzlichen Vorgaben entspricht.



### Warnung

**Sturzgefahr** Unterschiedliche Reifenprofile an Vorder- und Hinterrad beeinträchtigen das Fahrverhalten.

Unterschiedliche Reifenprofile können die Kontrolle über das Fahrzeug erheblich erschweren.

- Stellen Sie sicher, dass Vorder- und Hinterrad nur mit Reifen gleichartiger Profilgestaltung bereift sind.



### Warnung

**Unfallgefahr** Nicht freigegebene oder empfohlene Reifen und Räder beeinträchtigen das Fahrverhalten.

- Verwenden Sie nur von KTM freigegebene und empfohlene Reifen und Räder mit dem entsprechenden Geschwindigkeitsindex.



### Warnung

**Unfallgefahr** Neue Reifen verfügen über reduzierte Bodenhaftung.

Bei neuen Reifen ist die Lauffläche noch nicht aufgeraut.

- Fahren Sie neue Reifen bei gemäßigter Fahrweise ein und steigern Sie die Schräglage nur langsam.  
Einfahrdistanz 200 km



### Warnung

**Unfallgefahr** Die Bremsanlage fällt bei Überhitzung aus.

Wenn der Fußbremshebel nicht freigegeben wird, schleifen die Bremsbeläge ununterbrochen.

- Nehmen Sie den Fuß vom Fußbremshebel, wenn Sie nicht abbremsen wollen.



### Info

Bedenken Sie beim Betreiben Ihres Fahrzeugs, dass sich andere Menschen durch übermäßigen Lärm belästigt fühlen.

- Vergewissern Sie sich, dass die Arbeiten der Vorverkaufskontrolle von einer autorisierten KTM-Fachwerkstatt durchgeführt wurden.
  - ✓ Sie erhalten die Auslieferungsurkunde bei der Fahrzeugübergabe.
- Lesen Sie vor der ersten Fahrt die gesamte Bedienungsanleitung aufmerksam durch.
- Machen Sie sich mit den Bedienelementen vertraut.
- Grundstellung des Kupplungshebels einstellen. (📖 S. 63)
- Grundstellung des Handbremshebels einstellen. (📖 S. 66)
- Grundstellung des Fußbremshebels einstellen. 🦶 (📖 S. 70)

- Gewöhnen Sie sich auf einer geeigneten Fläche an das Handling des Motorrades, bevor Sie eine größere Ausfahrt machen. Versuchen Sie auch einmal möglichst langsam und im Stehen zu fahren, um mehr Gefühl für das Motorrad zu bekommen.
- Halten Sie während der Fahrt den Lenker mit beiden Händen fest und lassen Sie die Füße auf den Fußrasten.
- Motor einfahren. (📖 S. 29)



## 7.2 Motor einfahren

- Während der Einfahrzeit die angegebene Fahrgeschwindigkeit im jeweiligen Gang nicht überschreiten.  
Vorgabe

Während der ersten	1.000 km
Höchstgeschwindigkeit pro Gang	
1. Gang	50 km/h
2. Gang	70 km/h
3. Gang	90 km/h
4. Gang	110 km/h
5. Gang	125 km/h
6. Gang	140 km/h

- Vollgasfahrten vermeiden!



## 7.3 Fahrzeug beladen



### Warnung

**Unfallgefahr** Gesamtgewicht und Achslasten beeinflussen das Fahrverhalten.

Das Gesamtgewicht ergibt sich aus: Motorrad betriebsbereit und vollgetankt, Fahrer und ggf. Sozius mit Schutzkleidung und Helm, ggf. montiertes Gepäck.

- Überschreiten Sie weder das höchstzulässige Gesamtgewicht noch die Achslasten.



### Warnung

**Unfallgefahr** Unsachgemäße Montage von Koffern, Tankrucksäcken oder anderem Gepäck beeinträchtigt das Fahrverhalten.

Unsachgemäß montiertes Gepäck kann während der Fahrt verrutschen.

- Montieren und sichern Sie das gesamte Gepäck gemäß Herstellervorschrift.
- Kontrollieren Sie die Befestigung des mitgeführten Gepäcks regelmäßig.



### Warnung

**Unfallgefahr** Bei hoher Geschwindigkeit verändert sich das Fahrverhalten, wenn Gepäck montiert ist.

- Passen Sie die Geschwindigkeit der Zuladung an.
- Fahren Sie langsamer, wenn Ihr Motorrad mit Koffern oder anderem Gepäck beladen ist.

Höchstgeschwindigkeit mit Gepäck 130 km/h



### Warnung

**Unfallgefahr** Das Koffersystem wird bei Überlastung beschädigt.

- Beachten Sie die Herstellerangaben zur maximalen Zuladung, wenn Sie Koffer montieren.

**Warnung****Unfallgefahr** Verrutschte Gepäckstücke beeinträchtigen die Sichtbarkeit.

Wenn das Rücklicht verdeckt ist, sind Sie insbesondere bei Dunkelheit für nachkommende Verkehrsteilnehmer schlechter sichtbar.

- Kontrollieren Sie die Befestigung des mitgeführten Gepäcks regelmäßig.

**Warnung****Unfallgefahr** Hohe Zuladung verändert das Fahrverhalten und verlängert den Bremsweg.

- Passen Sie die Geschwindigkeit der Zuladung an.

**Warnung****Brandgefahr** Die heiße Auspuffanlage kann das Gepäck verbrennen.

- Befestigen Sie das Gepäck so, dass es nicht von der heißen Auspuffanlage verbrannt oder verschmort werden kann.

- Wenn Gepäck mitgenommen wird, eine sichere Befestigung möglichst nahe an der Fahrzeugmitte und gleichmäßige Gewichtsverteilung auf Vorderrad und Hinterrad sicherstellen.
- Höchstzulässiges Gesamtgewicht und höchstzulässige Achslasten einhalten.

Vorgabe

Höchstzulässiges Gesamtgewicht	350 kg
Höchstzulässige Achslast vorn	150 kg
Höchstzulässige Achslast hinten	200 kg

## 8.1 Kontroll- und Pflegearbeiten vor jeder Inbetriebnahme

### **i** Info

Vor jeder Fahrt den Zustand des Fahrzeugs und die Verkehrssicherheit kontrollieren. Das Fahrzeug muss beim Betrieb in einem technisch einwandfreien Zustand sein.

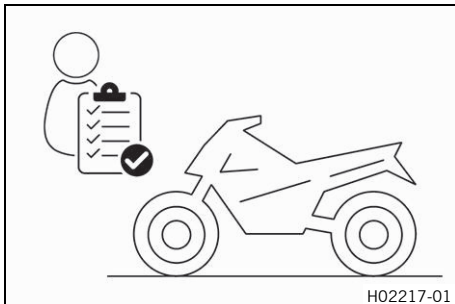

- Motorölstand kontrollieren. (📖 S. 103)
- Bremsflüssigkeitsstand der Vorderradbremse kontrollieren. (📖 S. 67)
- Bremsflüssigkeitsstand der Hinterradbremse kontrollieren. (📖 S. 71)
- Bremsbeläge und Bremsbelagsicherung der Vorderradbremse kontrollieren. (📖 S. 69)
- Bremsbeläge und Bremsbelagsicherung der Hinterradbremse kontrollieren. (📖 S. 73)
- Funktion der Bremsanlage kontrollieren.
- Kühlflüssigkeitsstand kontrollieren. (📖 S. 95)
- Kettenverschmutzung kontrollieren. (📖 S. 58)
- Kettenspannung kontrollieren. (📖 S. 59)
- Reifenzustand kontrollieren. (📖 S. 79)
- Reifendruck kontrollieren. (📖 S. 81)
- Einstellung und Leichtgängigkeit aller Bedienelemente kontrollieren.
- Funktion der elektrischen Anlage kontrollieren.
- Gepäck auf korrekte Befestigung kontrollieren.
- Auf das Motorrad setzen und die Einstellung der Rückspiegel kontrollieren.
- Kraftstoffvorrat kontrollieren.



## 8.2 Fahrzeug starten



### **Gefahr**

**Vergiftungsgefahr** Abgase sind giftig und können zu Bewusstlosigkeit und zum Tode führen.

- Sorgen Sie beim Betrieb des Motors stets für ausreichende Belüftung.
- Verwenden Sie eine geeignete Abgasabsaugung, wenn Sie den Motor in einem geschlossenen Raum starten oder laufen lassen.



### **Vorsicht**

**Unfallgefahr** Elektronische Bauteile und Sicherheitsvorrichtungen werden bei entladener oder fehlender 12-V-Batterie beschädigt.

Bei entladener oder defekter 12-V-Batterie können insbesondere beim Startvorgang Fehlfunktionen in der Fahrzeugelektronik auftreten.



- Betreiben Sie das Fahrzeug nie mit entladener 12-V-Batterie oder ohne 12-V-Batterie.

### **Hinweis**

**Motorschaden** Hohe Drehzahlen bei kaltem Motor wirken sich negativ auf die Haltbarkeit des Motors aus.

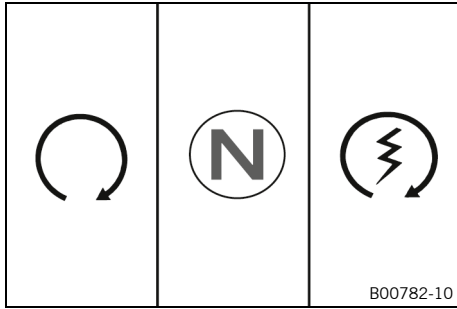
- Fahren Sie den Motor immer mit niedriger Drehzahl warm.



- Not-Aus-Schalter in die Stellung  drücken.
- Zündung einschalten, dazu den Zündschlüssel in die Stellung  drehen.

#### Vorgabe

Um Fehlfunktionen in der Steuergerätkommunikation zu vermeiden, die Zündung nicht in schneller Folge aus- und einschalten.

- ✓ Nach dem Einschalten der Zündung ist ca. 2 Sekunden das Betriebsgeräusch der Kraftstoffpumpe hörbar. Gleichzeitig wird die Funktionskontrolle des Kombiinstrumentes durchgeführt.
- ✓ Die ABS-Warnleuchte leuchtet auf und geht nach dem Anfahren wieder aus.
- Getriebe in Leerlaufstellung schalten.
- ✓ Die grüne Leerlauf-Kontrollleuchte **N** leuchtet.
- Starttaste  drücken.

#### Info

Starttaste erst drücken, wenn die Funktionskontrolle des Kombiinstrumentes abgeschlossen ist.  
 Beim Starten kein Gas geben.  
 Bei einem erfolglosen Startversuch bis zum nächsten Startversuch 15 Sekunden warten.  
 Nach 6 erfolglosen Startversuchen nicht weiterstarten, sondern das Fahrzeug auf andere Fehlfunktionen kontrollieren.  
 Dieses Motorrad ist mit einem Sicherheitsstartsystem ausgerüstet. Der Motor kann nur gestartet werden, wenn das Getriebe in Leerlaufstellung geschaltet ist oder bei eingelegetem Gang der Kupplungshebel gezogen ist. Wenn bei ausgeklapptem Seitenständer ein Gang eingelegt wird und der Kupplungshebel losgelassen wird, bleibt der Motor stehen.

- Seitenständer entlasten und mit dem Fuß bis zum Anschlag nach oben schwenken.

#### **ABS ausschalten**

KTM empfiehlt, immer mit ABS zu fahren. Es kann aber Fahrsituationen geben, in denen kein ABS gewünscht wird.

#### **Bedingung**

- Das Motorrad steht.
- Fahrgeschwindigkeit vor Stillstand:  $\geq 5$  km/h

#### **Hinweis**

**Erlöschen der Straßenzulassung und des Versicherungsschutzes** Wenn das ABS vollständig abgeschaltet wird, erlischt die Straßenzulassung des Fahrzeuges.

- Betreiben Sie das Fahrzeug ausschließlich auf abgesperrten Strecken außerhalb des öffentlichen Straßenverkehrs, wenn Sie das ABS vollständig abschalten.

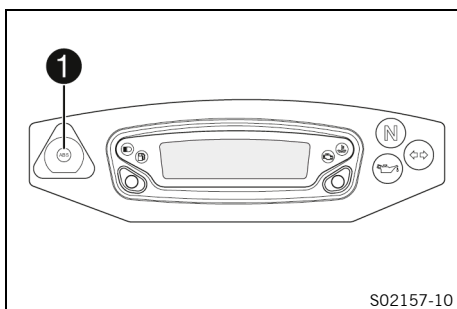

- Taste  3 - 5 Sekunden gedrückt halten.

- ✓ Die ABS-Warnleuchte leuchtet, das ABS ist am Hinterrad deaktiviert.

### 8.3 Anfahren

- Kupplungshebel ziehen, 1. Gang einlegen, Kupplungshebel langsam freigeben und gleichzeitig vorsichtig Gas geben.



### 8.4 Schalten, Fahren



#### Warnung

**Unfallgefahr** Bei abruptem Lastwechsel kann das Fahrzeug außer Kontrolle geraten.

- Vermeiden Sie abrupte Lastwechsel und starke Bremsmanöver.
- Passen Sie die Geschwindigkeit den Fahrbahnverhältnissen an.



#### Warnung

**Unfallgefahr** Zurückschalten bei hoher Motordrehzahl blockiert das Hinterrad und überdreht den Motor.

- Schalten Sie bei hoher Motordrehzahl nicht in einen kleineren Gang zurück.



#### Warnung

**Unfallgefahr** Eine falsche Zündschlüsselstellung löst Fehlfunktionen aus.

- Ändern Sie die Zündschlüsselstellung während der Fahrt nicht.



#### Warnung

**Unfallgefahr** Einstelltätigkeiten am Fahrzeug lenken vom Verkehrsgeschehen ab.

- Nehmen Sie alle Einstelltätigkeiten bei Stillstand des Fahrzeuges vor.



#### Warnung

**Verletzungsgefahr** Der Sozius kann bei falschem Verhalten vom Motorrad fallen.

- Stellen Sie sicher, dass sich der Sozius ordnungsgemäß auf die Soziussitzbank setzt, die Füße auf die Soziusfußrasten stellt und sich am Fahrer oder an den Haltegriffen festhält.
- Beachten Sie die Vorschriften über das Sozius-Mindestalter in Ihrem Land.



#### Warnung

**Unfallgefahr** Riskante Fahrweise stellt ein großes Risiko dar.

- Befolgen Sie die Verkehrsvorschriften und fahren Sie defensiv und vorausschauend, um Gefahren möglichst früh zu erkennen.



#### Warnung

**Unfallgefahr** Kalte Reifen verfügen über reduzierte Bodenhaftung.

- Fahren Sie bei jeder Fahrt die ersten Kilometer vorsichtig mit mäßiger Geschwindigkeit, bis die Reifen ihre Betriebstemperatur erreicht haben.



#### Warnung

**Unfallgefahr** Neue Reifen verfügen über reduzierte Bodenhaftung.

Bei neuen Reifen ist die Lauffläche noch nicht aufgeraut.

- Fahren Sie neue Reifen bei gemäßigter Fahrweise ein und steigern Sie die Schräglage nur langsam.  
Einfahrdistanz 200 km



## Warnung

**Unfallgefahr** Gesamtgewicht und Achslasten beeinflussen das Fahrverhalten.

Das Gesamtgewicht ergibt sich aus: Motorrad betriebsbereit und vollgetankt, Fahrer und ggf. Sozius mit Schutzkleidung und Helm, ggf. montiertes Gepäck.

- Überschreiten Sie weder das höchstzulässige Gesamtgewicht noch die Achslasten.



## Warnung

**Unfallgefahr** Unsachgemäße Montage von Koffern, Tankrucksäcken oder anderem Gepäck beeinträchtigt das Fahrverhalten.

Unsachgemäß montiertes Gepäck kann während der Fahrt verrutschen.

- Montieren und sichern Sie das gesamte Gepäck gemäß Herstellervorschrift.
- Kontrollieren Sie die Befestigung des mitgeführten Gepäcks regelmäßig.



## Warnung

**Unfallgefahr** Ein Sturz kann das Fahrzeug stärker beschädigen, als auf den ersten Blick ersichtlich ist.

- Kontrollieren Sie nach einem Sturz das Fahrzeug wie vor jeder Inbetriebnahme.

## Hinweis

**Motorschaden** Ungefilterte Ansaugluft wirkt sich negativ auf die Haltbarkeit des Motors aus.

Ohne Luftfilter gelangen Staub und Schmutz in den Motor.

- Nehmen Sie das Fahrzeug nur mit Luftfilter in Betrieb.

## Hinweis

**Motorschaden** Der Motor wird bei Überhitzung beschädigt.

- Halten Sie sofort verkehrsgerecht an und stellen Sie den Motor ab, wenn die Kühlfüssigkeitstemperatur-Warnung angezeigt wird.
- Lassen Sie den Motor und das Kühlsystem abkühlen.
- Kontrollieren bzw. korrigieren Sie bei abgekühltem Kühlsystem den Kühlfüssigkeitsstand.

## Hinweis

**Getriebeschaden** Das Getriebe wird bei falscher Verwendung des QUICKSHIFTER+ beschädigt.

Nur, wenn die Funktion im Kombiinstrument aktiviert ist, kann der QUICKSHIFTER+ verwendet werden.

Wenn der Kupplungshebel gezogen wird, ist der QUICKSHIFTER+ nicht aktiv.

- Verwenden Sie den QUICKSHIFTER+ ausschließlich im angegebenen, zulässigen Drehzahlbereich.



## Info

Treten beim Betrieb betriebsunübliche Geräusche auf, sofort anhalten, Motor abstellen, das Fahrzeug verkehrsgerecht abstellen und eine autorisierte KTM-Fachwerkstatt kontaktieren.

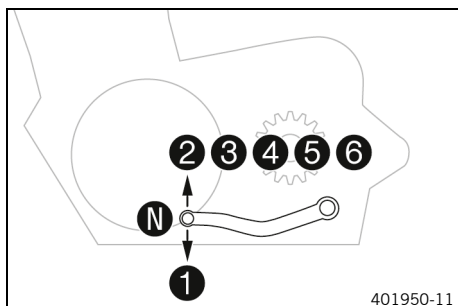

- Wenn die Verhältnisse (Steigung, Fahrsituation, usw.) es erlauben, in höhere Gänge schalten.
- Gas wegnehmen, gleichzeitig Kupplungshebel ziehen, nächsten Gang einlegen, Kupplungshebel freigeben und Gas geben.



## Info

Die Lage der Gänge ist aus der Abbildung ersichtlich. Die Neutral- oder Leerlaufstellung befindet sich zwischen dem 1. und 2. Gang. Der 1. Gang stellt den Anfahr- oder Berggang dar.

- Nach dem Erreichen der Höchstgeschwindigkeit durch volles Aufdrehen des Gasdrehgriffes, diesen auf  $\frac{3}{4}$  Gas zurückdrehen.

hen. Die Geschwindigkeit verringert sich kaum, der Kraftstoffverbrauch geht jedoch stark zurück.

- Nur so viel Gas geben, wie es Fahrbahn und Witterungsverhältnisse erlauben. Besonders in Kurven sollte nicht geschaltet und nur sehr vorsichtig Gas gegeben werden.
- Zum Zurückschalten Motorrad nötigenfalls abbremesen und gleichzeitig Gas wegnehmen.
- Kupplungshebel ziehen und niedrigeren Gang einlegen, Kupplungshebel langsam freigeben und Gas geben oder nochmals schalten.
- Wenn zum Beispiel an einer Kreuzung der Motor abgewürgt wird, nur den Kupplungshebel ziehen und die Starttaste betätigen. Das Getriebe muss nicht in die Leerlaufstellung gebracht werden.
- Motor abstellen, wenn längerer Betrieb mit Leerlaufdrehzahl oder im Stand bevorsteht.
- Häufiges und längeres Schleifen der Kupplung vermeiden. Dadurch erhitzt sich das Motoröl, der Motor und das Kühlsystem.
- Mit niedriger Drehzahl fahren anstatt mit hoher Drehzahl und schleifender Kupplung.
- Wenn die Öldruck-Warnleuchte ☹ aufleuchtet, sofort verkehrsgerecht anhalten und den Motor abstellen. Autorisierte KTM-Fachwerkstatt kontaktieren.
- Wenn während der Fahrt die Fehlfunktion-Kontrollleuchte ☹ aufleuchtet, möglichst bald eine autorisierte KTM-Fachwerkstatt kontaktieren.
- Mit QUICKSHIFTER+ kann im angegebenen Geschwindigkeitsbereich hochgeschaltet werden, ohne den Kupplungshebel zu ziehen.

Vorgabe

Mindestgeschwindigkeit vor Gangwechsel	
1. Gang in 2. Gang	30 km/h
2. Gang in 3. Gang	40 km/h
3. Gang in 4. Gang	50 km/h
4. Gang in 5. Gang	55 km/h
5. Gang in 6. Gang	60 km/h

- Mit QUICKSHIFTER+ kann im angegebenen Geschwindigkeitsbereich zurückgeschaltet werden, ohne den Kupplungshebel zu ziehen.

Vorgabe

Höchstgeschwindigkeit vor Gangwechsel	
6. Gang in 5. Gang	165 km/h
5. Gang in 4. Gang	145 km/h
4. Gang in 3. Gang	120 km/h
3. Gang in 2. Gang	90 km/h
2. Gang in 1. Gang	60 km/h



## 8.5 QUICKSHIFTER+

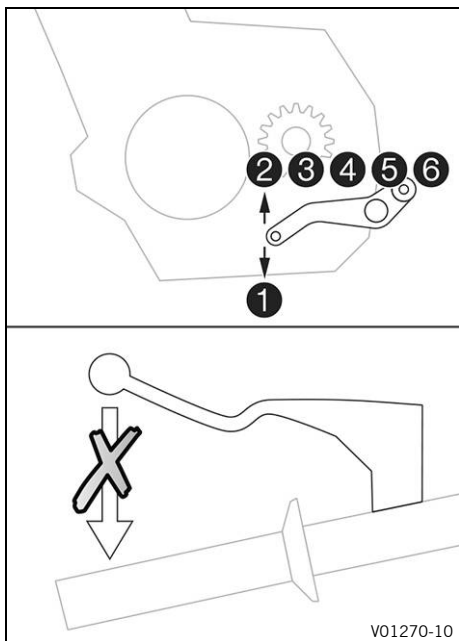

Wenn der QUICKSHIFTER+ aktiviert ist, kann ohne Betätigung der Kupplung hoch- und zurückgeschaltet werden.

Da der Gasdrehgriff nicht geschlossen werden muss, ist ein unterbrechungsfreier Gangwechsel möglich.

Der QUICKSHIFTER+ erkennt anhand der Schaltwellenposition, ob ein Schaltvorgang eingeleitet werden soll, und gibt ein entsprechendes Signal an die Motorsteuerung.

## 8.6 Motorrad-Traktionskontrolle

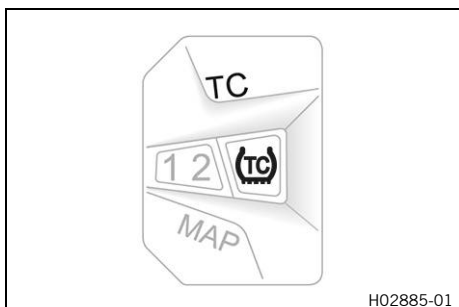

Die Motorrad-Traktionskontrolle (Kurven-MTC) verringert das Motordrehmoment bei Traktionsverlust am Hinterrad. Abhängig vom Fahrmodus wird bei aktivierter Traktionskontrolle unterschiedlich viel Schlupf zugelassen.

### **i** Info

Bei abgeschalteter Motorrad-Traktionskontrolle kann das Hinterrad bei starker Beschleunigung oder auf Oberflächen mit geringer Haftung durchdrehen - Sturzgefahr.

Nach dem Einschalten der Zündung ist die Motorrad-Traktionskontrolle wieder aktiv.

Die Motorrad-Traktionskontrolle **MTC** wird am Kombischalter links mit der **TC**-Taste ein- und ausgeschaltet.

### **i** Info

Wenn die Motorrad-Traktionskontrolle regelt, blinkt die TC-Kontrollleuchte .

Wenn die Motorrad-Traktionskontrolle abgeschaltet ist, leuchtet die TC-Kontrollleuchte .

## 8.7 Abbremsen



### Warnung

**Unfallgefahr** Nässe und Schmutz beeinträchtigen die Bremsanlage.

- Bremsen Sie mehrmals vorsichtig ab, um die Bremsbeläge und Bremsscheiben zu trocknen und von Schmutz zu befreien.



### Warnung

**Unfallgefahr** Ein schwammiger Druckpunkt der Vorder- oder Hinterradbremse verringert die Bremswirkung.

- Kontrollieren Sie die Bremsanlage und fahren Sie nicht weiter, bevor das Problem behoben ist. (Ihre autorisierte KTM-Fachwerkstatt hilft Ihnen gern.)



### Warnung

**Unfallgefahr** Die Bremsanlage fällt bei Überhitzung aus.

Wenn der Fußbremshebel nicht freigegeben wird, schleifen die Bremsbeläge ununterbrochen.

- Nehmen Sie den Fuß vom Fußbremshebel, wenn Sie nicht abbremsen wollen.



### Warnung

**Unfallgefahr** Höheres Gesamtgewicht verlängert den Bremsweg.

- Berücksichtigen Sie den längeren Bremsweg, wenn Sie einen Sozius oder Gepäck mitnehmen.



### Warnung

**Unfallgefahr** Streusalz auf den Straßen beeinträchtigt die Bremsanlage.

- Bremsen Sie mehrmals vorsichtig ab, um die Bremsbeläge und Bremsscheiben von Streusalz zu befreien.



### Warnung

**Unfallgefahr** ABS kann in bestimmten Situationen den Bremsweg verlängern.

- Passen Sie die Bremsweise der Fahrsituation und den Fahrbahnverhältnissen an.



### Warnung

**Unfallgefahr** Zu starkes Abbremsen blockiert die Räder.

Die Wirksamkeit des ABS ist nur dann gewährleistet, wenn es auch eingeschaltet ist.

- Lassen Sie das ABS eingeschaltet, um die Schutzwirkung zu nutzen.



### Warnung

**Unfallgefahr** Das Hinterrad kann durch die Motorbremswirkung blockieren.

- Ziehen Sie die Kupplung, wenn Sie eine Not- oder Vollbremsung durchführen oder auf rutschigem Untergrund abbremsen.

- Zum Abbremsen Gas wegnehmen und Vorderrad- und Hinterradbremse gleichzeitig betätigen.



### Info

Mit ABS können Sie sowohl bei einer Vollbremsung als auch bei geringer Bodenhaftung auf sandigem, regennassem oder rutschigem Untergrund die volle Bremskraft anwenden, ohne Gefahr zu laufen, dass die Räder blockieren.



## Warnung

**Unfallgefahr** Schräglage oder seitlich abschüssiger Untergrund verringert die maximal mögliche Verzögerung.

- Beenden Sie nach Möglichkeit den Bremsvorgang vor Kurvenbeginn.

- Der Bremsvorgang sollte immer vor Kurvenbeginn abgeschlossen sein. Schalten Sie dabei, der Geschwindigkeit entsprechend, in einen kleineren Gang.
- Nutzen Sie bei langen Talfahrten die Bremswirkung des Motors. Schalten Sie dazu einen oder zwei Gänge zurück, überdrehen Sie jedoch den Motor nicht. So brauchen sie wesentlich weniger abzubremsen und die Bremsanlage wird nicht überhitzt.

## 8.8 Anhalten, Parken



### Warnung

**Verletzungsgefahr** Unbefugt handelnde Personen gefährden sich und andere.

- Lassen Sie das Fahrzeug nie unbeaufsichtigt, wenn der Motor läuft.
- Sichern Sie das Fahrzeug vor dem Zugriff Unbefugter.
- Sperren Sie die Lenkung und ziehen Sie den Zündschlüssel ab, wenn Sie das Fahrzeug unbeaufsichtigt lassen.



### Warnung

**Verbrennungsgefahr** Einige Fahrzeugteile werden beim Betrieb des Fahrzeuges heiß.

- Berühren Sie keine Teile wie Auspuffanlage, Kühler, Motor, Stoßdämpfer oder Bremsanlage, bevor die Fahrzeugteile abgekühlt sind.
- Lassen Sie die Fahrzeugteile abkühlen, bevor Sie Arbeiten durchführen.

### Hinweis

**Materialschaden** Falsches Vorgehen beim Parken beschädigt das Fahrzeug.

Wenn das Fahrzeug wegrollt oder umfällt, können erhebliche Schäden entstehen.

Die Bauteile zum Abstellen des Fahrzeuges sind nur für das Fahrzeuggewicht ausgelegt.

- Stellen Sie das Fahrzeug auf festem und ebenem Untergrund ab.
- Stellen Sie sicher, dass sich niemand auf das Fahrzeug setzt, wenn das Fahrzeug auf einem Ständer geparkt ist.

### Hinweis

**Brandgefahr** Heiße Fahrzeugteile stellen eine Brand- und Explosionsgefahr dar.

- Stellen Sie das Fahrzeug nicht in der Nähe leicht brennbarer oder explosionsfähiger Materialien ab.
- Lassen Sie das Fahrzeug abkühlen, bevor Sie das Fahrzeug abdecken.

- Motorrad abbremesen.
- Getriebe in Leerlaufstellung schalten.
- Zündung ausschalten, dazu den Zündschlüssel in die Stellung  drehen.



### Info

Wenn der Motor mit dem Not-Aus-Schalter abgestellt wird und am Zündschloss die Zündung eingeschaltet bleibt, wird die Stromversorgung der meisten elektrischen Verbraucher nicht unterbrochen. Dadurch wird die 12-V-Batterie entladen. Motor daher immer mit dem Zündschloss abstellen, der Not-Aus-Schalter ist nur für Notsituationen vorgesehen.

- Motorrad auf festem Untergrund parken.
- Seitenständer mit dem Fuß bis zum Anschlag nach vorn schwenken und mit dem Fahrzeug belasten.

- Lenkung blockieren, dazu den Lenker nach links einschlagen, Zündschlüssel in der Stellung ☒ niederdrücken und in die Stellung ☐ drehen. Um das Einrasten der Lenksperre zu erleichtern, den Lenker ein kleines Stück hin und her bewegen. Zündschlüssel abziehen.



## 8.9 Transport

### Hinweis

**Materialschaden** Falsches Vorgehen beim Parken beschädigt das Fahrzeug.

Wenn das Fahrzeug wegrollt oder umfällt, können erhebliche Schäden entstehen.

Die Bauteile zum Abstellen des Fahrzeuges sind nur für das Fahrzeuggewicht ausgelegt.

- Stellen Sie das Fahrzeug auf festem und ebenem Untergrund ab.
- Stellen Sie sicher, dass sich niemand auf das Fahrzeug setzt, wenn das Fahrzeug auf einem Ständer geparkt ist.

### Hinweis

**Brandgefahr** Heiße Fahrzeugteile stellen eine Brand- und Explosionsgefahr dar.

- Stellen Sie das Fahrzeug nicht in der Nähe leicht brennbarer oder explosionsfähiger Materialien ab.
- Lassen Sie das Fahrzeug abkühlen, bevor Sie das Fahrzeug abdecken.

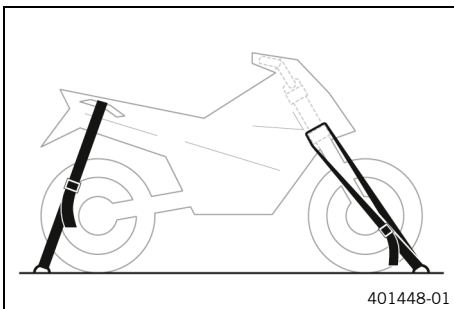

- Motor abstellen und Zündschlüssel abziehen.
- Motorrad mit Spanngurten oder anderen geeigneten Befestigungsvorrichtungen gegen Umfallen und Wegrollen sichern.

## 8.10 Abschleppen im Pannfall

### Hinweis

**Beschädigungsgefahr** Abschleppen mit einem Zugfahrzeug ist keine geeignete Bergemaßnahme.

Beim Abschleppen können Schäden am Antriebsstrang oder am Getriebe auftreten.

- Verwenden Sie keine Abschleppvorrichtungen, bei denen Räder des Pannfahrzeuges auf der Fahrbahn bleiben und mitlaufen.
- Transportieren Sie ein Pannfahrzeug immer auf einem Anhänger oder auf der Ladefläche eines Transportfahrzeuges.

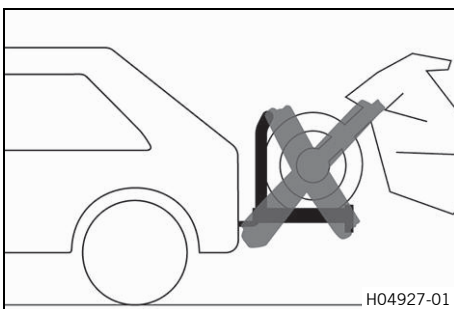

- Sicherstellen, dass das Pannfahrzeug auf dem Anhänger oder Transportfahrzeug korrekt gesichert ist.
- Lokal geltende Vorschriften zur Bergung von Pannfahrzeugen beachten.

## 8.11 Kraftstoff tanken



### Gefahr

**Brandgefahr** Kraftstoff ist leicht entflammbar.

Der Kraftstoff im Kraftstofftank dehnt sich bei Erwärmung aus und kann bei Überfüllung austreten.

- Betanken Sie das Fahrzeug nicht in der Nähe offener Flammen oder brennender Zigaretten.
- Stellen Sie den Motor ab, wenn Sie Kraftstoff tanken.
- Stellen Sie sicher, dass kein Kraftstoff verschüttet wird, insbesondere nicht auf heiße Teile des Fahrzeuges.
- Wischen Sie dennoch verschütteten Kraftstoff sofort auf.
- Beachten Sie die Angaben zum Tanken von Kraftstoff.



### Warnung

**Vergiftungsgefahr** Kraftstoff ist gesundheitsschädlich.

- Lassen Sie Kraftstoff nicht auf die Haut, in die Augen oder auf die Kleidung gelangen.
- Suchen Sie sofort einen Arzt auf, wenn Kraftstoff verschluckt wurde.
- Atmen Sie Kraftstoffdämpfe nicht ein.
- Spülen Sie bei Hautkontakt die betreffende Stelle sofort mit viel Wasser ab.
- Spülen Sie die Augen gründlich mit Wasser und suchen Sie sofort einen Arzt auf, wenn Kraftstoff in die Augen gelangt ist.
- Wechseln Sie die Kleidung, wenn Kraftstoff auf die Kleidung gelangt ist.

### Hinweis

**Materialschaden** Unzureichende Kraftstoffqualität setzt den Kraftstofffilter vorzeitig zu.

In einigen Ländern und Regionen ist die verfügbare Kraftstoffqualität und -sauberkeit unter Umständen nicht ausreichend. Probleme im Kraftstoffsystem sind die Folge.

- Tanken Sie nur sauberen Kraftstoff, der der angegebenen Norm entspricht. (Ihre autorisierte KTM-Fachwerkstatt hilft Ihnen gern.)



### Hinweis

**Umweltgefährdung** Unsachgemäßer Umgang mit Kraftstoff gefährdet die Umwelt.

- Lassen Sie Kraftstoff nicht in das Grundwasser, den Boden oder die Kanalisation gelangen.

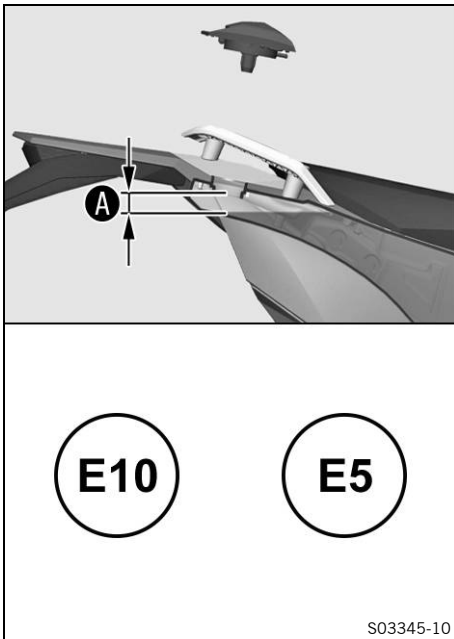

- Motor abstellen.
- Kraftstofftankverschluss öffnen. (📖 S. 20)
- Kraftstofftank bis maximal an das Maß **A** mit Kraftstoff auffüllen.

Vorgabe

Maß <b>A</b>	20 mm
--------------	-------

Kraftstofftankinhalt ca.	13,3 l	Superkraftstoff bleifrei (ROZ 95) (📖 S. 126)
--------------------------	--------	--

- Kraftstofftankverschluss schließen. (📖 S. 21)



## 9.1 Zusätzliche Informationen

Alle weiterführenden Arbeiten, die sich aus den Pflichtarbeiten bzw. aus den empfohlenen Arbeiten ergeben, sind gesondert zu beauftragen und werden gesondert verrechnet.

In Abhängigkeit von lokalen Einsatzbedingungen können in Ihrem Land abweichende Serviceintervalle gelten.

Im Zuge technischer Weiterentwicklungen können sich einzelne Serviceintervalle und Umfänge ändern. Der letztgültige Serviceplan ist immer im KTM Dealer.net hinterlegt. Ihr autorisierter KTM-Händler berät Sie gern.

## 9.2 Pflichtarbeiten

	alle 24 Monate				
	alle 12 Monate				
	alle 20.000 km				
	alle 10.000 km				
	nach 1.000 km				
Fehlerspeicher mit KTM-Diagnosetool auslesen. 🛠️	○	●	●	●	●
Schaltwellensensor programmieren. 🛠️	○	●	●	●	●
Funktion der elektrischen Anlage kontrollieren.	○	●	●	●	●
Motoröl und Ölfilter wechseln, Ölsiebe reinigen. 🛠️ (📖 S. 103)	○	●	●	●	●
Bremsbeläge und Bremsbelagsicherung der Vorderradbremse kontrollieren. (📖 S. 69)	○	●	●	●	●
Bremsbeläge und Bremsbelagsicherung der Hinterradbremse kontrollieren. (📖 S. 73)	○	●	●	●	●
Bremsscheiben kontrollieren. (📖 S. 67)	○	●	●	●	●
Bremsleitungen auf Beschädigung und Dichtheit kontrollieren.	○	●	●	●	●
Bremsflüssigkeit der Vorderradbremse wechseln. 🛠️					●
Bremsflüssigkeit der Hinterradbremse wechseln. 🛠️					●
Flüssigkeit der hydraulischen Kupplung wechseln. 🛠️					●
Bremsflüssigkeitsstand der Vorderradbremse kontrollieren. (📖 S. 67)	○	●	●	●	
Bremsflüssigkeitsstand der Hinterradbremse kontrollieren. (📖 S. 71)	○	●	●	●	
Flüssigkeitsstand der hydraulischen Kupplung kontrollieren/berichtigen. (📖 S. 64)		●	●	●	
Leerweg am Fußbremshebel kontrollieren. (📖 S. 70)	○	●	●	●	●
Federbein und Gabel auf Dichtheit kontrollieren. Gabelservice und Federbein-service nach Bedarf und Einsatzzweck durchführen. 🛠️	○	●	●	●	●
Staubmanschetten der Gabelbeine reinigen. (📖 S. 52)		●	●		
Steuerkopflager-Spiel kontrollieren.	○	●	●	●	●
Reifenzustand kontrollieren. (📖 S. 79)	○	●	●	●	●
Reifendruck kontrollieren. (📖 S. 81)	○	●	●	●	●
Speichenspannung kontrollieren. (📖 S. 82)	○	●	●	●	●
Felgenschlag kontrollieren. 🛠️	○	●	●	●	●
Kette, Kettenrad, Kettenritzel und Kettenführung kontrollieren. (📖 S. 60)		●	●	●	●
Kettenspannung kontrollieren. (📖 S. 59)	○	●	●	●	●
Kraftstoffsieb wechseln. 🛠️	○				
Zündkerzen wechseln. 🛠️			●		
Ventilspiel kontrollieren. 🛠️		●	●		
Frostschutz und Kühlflüssigkeitsstand kontrollieren. (📖 S. 94)	○	●	●	●	●
Kabel auf Beschädigung und knickfreie Verlegung kontrollieren. 🛠️		●	●	●	●
Luftfilter wechseln, Luftfilterkasten reinigen. 🛠️		●	●		
Kraftstoffsieb wechseln, Kraftstoffdruck kontrollieren. 🛠️		●	●	●	●
Scheinwerfereinstellung kontrollieren. (📖 S. 91)	○	●	●		

	alle 24 Monate				
	alle 12 Monate				
	alle 20.000 km				
	alle 10.000 km				
	nach 1.000 km				
Funktion des Kühlerlüfters kontrollieren. 🛠️	○	●	●	●	●
Endkontrolle: Fahrzeug auf Verkehrssicherheit kontrollieren und Probefahrt durchführen. 🛠️	○	●	●	●	●
Fehlerspeicher mit KTM-Diagnosetool nach der Probefahrt auslesen. 🛠️	○	●	●	●	●
Serviceintervall einstellen. (📖 S. 23)	○	●	●	●	●
Serviceeintrag im <b>KTM Dealer.net</b> durchführen. 🛠️	○	●	●	●	●

- einmaliges Intervall
- periodisches Intervall

## 9.3 Empfohlene Arbeiten

	alle 48 Monate				
	alle 12 Monate				
	alle 30.000 km				
	alle 10.000 km				
	nach 1.000 km				
Rahmen kontrollieren. 🛠️				●	
Schwinge kontrollieren. 🛠️				●	
Schwingenlager auf Spiel kontrollieren. 🛠️		●	●		
Radlager auf Spiel kontrollieren. 🛠️	○	●	●	●	●
Drainageschläuche entleeren. 🛠️	○	●	●	●	●
Alle beweglichen Teile (z. B. Seitenständer, Handhebel, Kette, ...) schmieren und auf Leichtgängigkeit kontrollieren. 🛠️	○	●	●	●	●
Alle Schläuche (z. B. Kraftstoff-, Kühl-, Entlüftungs-, Drainageschläuche, ...) und Manschetten auf Risse, Dichtheit und korrekte Verlegung kontrollieren. 🛠️		●	●	●	●
Leicht zugängliche, sicherheitsrelevante Schrauben und Muttern auf festen Sitz kontrollieren. 🛠️	○	●	●	●	●
Kühflüssigkeit wechseln. 🛠️ (📖 S. 98)					●

- einmaliges Intervall
- periodisches Intervall

## 10.1 Gabel/Federbein

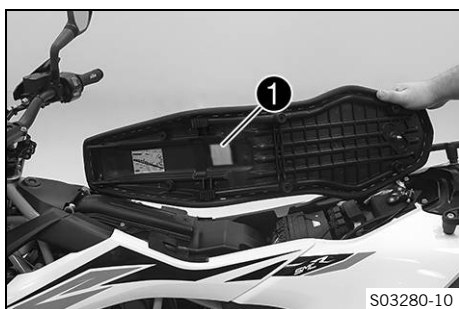

Gabel und Federbein bieten viele Möglichkeiten, um das Fahrwerk an Fahrstil und Zuladung anzupassen.

### **i** Info

Die Empfehlungen für die Fahrwerksabstimmung sind in der Tabelle ❶ zusammengefasst. Die Tabelle ist an der Unterseite der Fahrersitzbank angebracht.

Diese Einstellwerte sind als Richtwerte zu verstehen und sollten immer die Ausgangsbasis für eine persönliche Fahrwerksabstimmung sein. Die Einstellungen nicht willkürlich verändern, da sich sonst die Fahreigenschaften besonders im Hochgeschwindigkeitsbereich verschlechtern können.

## 10.2 Druckstufendämpfung der Gabel einstellen

### **i** Info

Die hydraulische Druckstufendämpfung bestimmt das Verhalten beim Einfedern der Gabel.

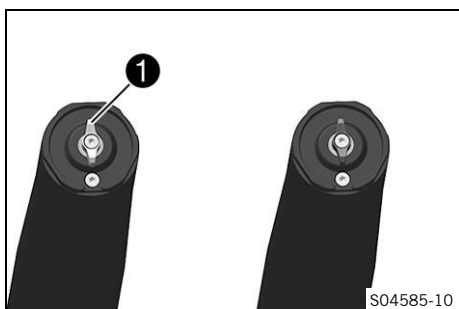

- Weiße Einstellschraube ❶ bis zum Anschlag im Uhrzeigersinn drehen.

### **i** Info

Die Einstellschraube ❶ befindet sich am oberen Ende des linken Gabelbeines.

Die Druckstufendämpfung befindet sich im linken Gabelbein **COMP** (weiße Einstellschraube). Die Zugstufendämpfung befindet sich im rechten Gabelbein **REB** (rote Einstellschraube).

- Dem Gabeltyp entsprechende Anzahl von Klicks gegen den Uhrzeigersinn drehen.

Vorgabe

Druckstufendämpfung	
Komfort	20 Klicks
Standard	15 Klicks
Sport	10 Klicks
volle Nutzlast	10 Klicks

### **i** Info

Drehen im Uhrzeigersinn erhöht die Dämpfung, Drehen gegen den Uhrzeigersinn verringert die Dämpfung beim Einfedern.

### 10.3 Zugstufendämpfung der Gabel einstellen

#### **i** Info

Die hydraulische Zugstufendämpfung bestimmt das Verhalten beim Ausfedern der Gabel.

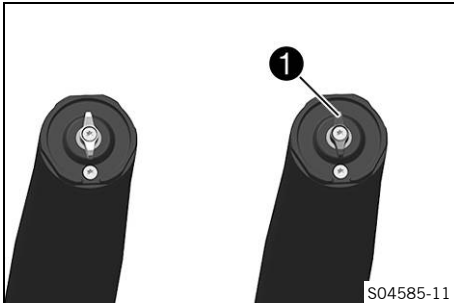

- Rote Einstellschraube **1** bis zum Anschlag im Uhrzeigersinn drehen.

#### **i** Info

Die Einstellschraube **1** befindet sich am oberen Ende des rechten Gabelbeines.

Die Zugstufendämpfung befindet sich im rechten Gabelbein **REB** (rote Einstellschraube). Die Druckstufendämpfung befindet sich im linken Gabelbein **COMP** (weiße Einstellschraube).

- Dem Gabeltyp entsprechende Anzahl von Klicks gegen den Uhrzeigersinn drehen.

Vorgabe

Zugstufendämpfung	
Komfort	20 Klicks
Standard	15 Klicks
Sport	10 Klicks
volle Nutzlast	10 Klicks

#### **i** Info

Drehen im Uhrzeigersinn erhöht die Dämpfung, Drehen gegen den Uhrzeigersinn verringert die Dämpfung beim Ausfedern.



### 10.4 Druckstufendämpfung Federbein

Die Druckstufendämpfung des Federbeines ist in zwei Bereiche aufgeteilt, Highspeed und Lowspeed.

High- und Lowspeed bezieht sich auf die Einfedergeschwindigkeit des Hinterrades und nicht auf die Fahrgeschwindigkeit.

Die Highspeed-Druckstufeneinstellung wirkt sich z. B. bei der Fahrt über eine Asphaltkante aus, das Hinterrad federt dabei schnell ein.

Die Lowspeed-Druckstufeneinstellung wirkt sich z. B. bei der Fahrt über lange Bodenwellen aus, das Hinterrad federt dabei langsam ein.

Diese zwei Bereiche sind getrennt einstellbar, der Übergang zwischen High- und Lowspeed ist jedoch fließend. Demzufolge wirken sich Änderungen im Highspeed-Bereich der Druckstufe auch im Lowspeed-Bereich aus und umgekehrt.

## 10.5 Druckstufendämpfung Lowspeed des Federbeins einstellen



### Vorsicht

**Verletzungsgefahr** Teile des Federbeins werden umhergeschleudert, wenn das Federbein unsachgemäß zerlegt wird.

Das Federbein ist mit hochverdichtetem Stickstoff gefüllt.

- Beachten Sie die angegebene Beschreibung. (Ihre autorisierte KTM-Fachwerkstatt hilft Ihnen gern.)



### Info

Die Lowspeed-Druckstufeneinstellung zeigt ihre Wirkung beim langsamen bis normalen Einfedern des Federbeins.

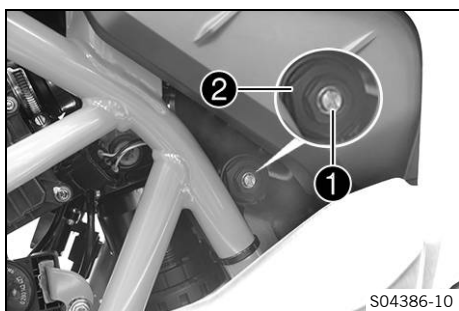

- Einstellschraube ① mit einem Schraubendreher bis zum letzten spürbaren Klick im Uhrzeigersinn drehen.



### Info

Verschraubung ② nicht lösen!

- Dem Federbeintyp entsprechende Anzahl von Klicks gegen den Uhrzeigersinn drehen.

Vorgabe

Druckstufendämpfung Lowspeed	
Komfort	20 Klicks
Standard	15 Klicks
Sport	10 Klicks
volle Nutzlast	10 Klicks



### Info

Drehen im Uhrzeigersinn erhöht die Dämpfung, Drehen gegen den Uhrzeigersinn verringert die Dämpfung.

## 10.6 Druckstufendämpfung Highspeed des Federbeins einstellen



### Vorsicht

**Verletzungsgefahr** Teile des Federbeins werden umhergeschleudert, wenn das Federbein unsachgemäß zerlegt wird.

Das Federbein ist mit hochverdichtetem Stickstoff gefüllt.

- Beachten Sie die angegebene Beschreibung. (Ihre autorisierte KTM-Fachwerkstatt hilft Ihnen gern.)



### Info

Die Highspeed-Druckstufeneinstellung zeigt ihre Wirkung beim schnellen Einfedern des Federbeins.

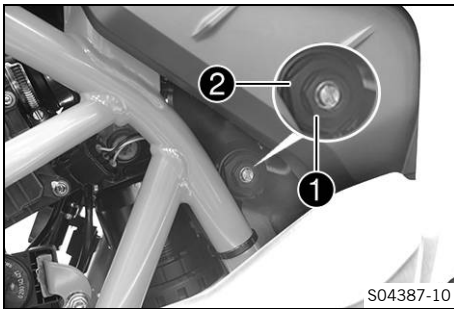

- Einstellschraube ① mit einem Steckschlüssel bis zum Anschlag im Uhrzeigersinn drehen.

**Info**

Verschraubung ② nicht lösen!

- Dem Federbeintyp entsprechende Anzahl von Umdrehungen gegen den Uhrzeigersinn drehen.

Vorgabe

Druckstufendämpfung Highspeed	
Komfort	2 Umdrehungen
Standard	1,5 Umdrehungen
Sport	1 Umdrehung
volle Nutzlast	1 Umdrehung

**Info**

Drehen im Uhrzeigersinn erhöht die Dämpfung, Drehen gegen den Uhrzeigersinn verringert die Dämpfung.



## 10.7 Zugstufendämpfung des Federbeins einstellen

**Vorsicht**

**Verletzungsgefahr** Teile des Federbeins werden umhergeschleudert, wenn das Federbein unsachgemäß zerlegt wird.

Das Federbein ist mit hochverdichtetem Stickstoff gefüllt.

- Beachten Sie die angegebene Beschreibung. (Ihre autorisierte KTM-Fachwerkstatt hilft Ihnen gern.)

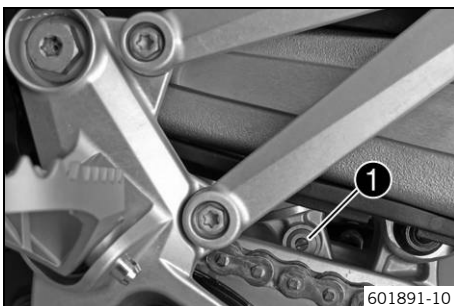

- Einstellschraube ① bis zum letzten spürbaren Klick im Uhrzeigersinn drehen.
- Dem Federbeintyp entsprechende Anzahl von Klicks gegen den Uhrzeigersinn drehen.

Vorgabe

Zugstufendämpfung	
Komfort	20 Klicks
Standard	15 Klicks
Sport	10 Klicks
volle Nutzlast	10 Klicks

**Info**

Drehen im Uhrzeigersinn erhöht die Dämpfung, Drehen gegen den Uhrzeigersinn verringert die Dämpfung beim Ausfedern.



## 10.8 Lenkerposition

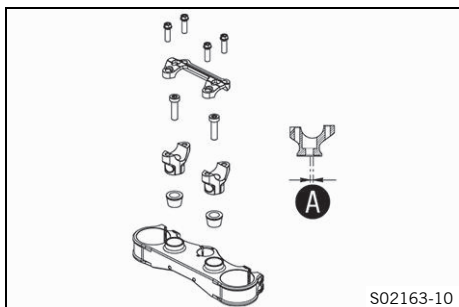

Die Bohrungen an der Lenkeraufnahme sind im Abstand **A** aus der Mitte platziert.

Bohrungsabstand <b>A</b>	3,5 mm
--------------------------	--------

Der Lenker kann in 2 verschiedenen Positionen montiert werden. Dadurch besteht die Möglichkeit, den Lenker in die angenehmste Position für den Fahrer zu bringen.

## 10.9 Lenkerposition einstellen



### Warnung

**Unfallgefahr** Ein reparierter Lenker stellt ein Sicherheitsrisiko dar.

Wenn der Lenker gebogen oder gerichtet wird, ermüdet das Material. Als Folge ist ein Lenkerbruch möglich.

- Wechseln Sie den Lenker, wenn der Lenker beschädigt oder verbogen ist.

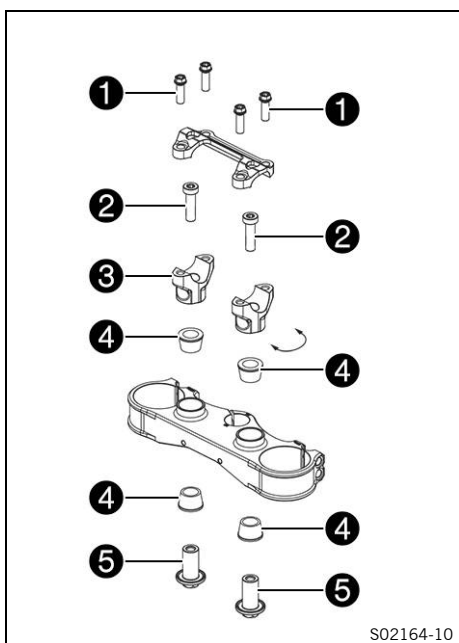

- Schrauben **1** entfernen. Lenkerklemmbrücke abnehmen. Lenker abnehmen und zur Seite legen.



### Info

Bauteile durch Abdecken vor Beschädigungen schützen. Kabel und Leitungen nicht knicken.

- Schrauben **2** entfernen. Lenkeraufnahme **3** abnehmen.
- Gummibuchsen **4** positionieren und Muttern **5** von unten durchstecken.
- Lenkeraufnahme in die gewünschte Position bringen.



### Info

Die Lenkeraufnahmen sind auf einer Seite länger und höher. Lenkeraufnahmen links und rechts gleichmäßig positionieren.

- Schrauben **2** montieren und festziehen.

Vorgabe

Schraube Lenkeraufnahme	M10	45 Nm	<b>Loctite® 243™</b>
-------------------------	-----	-------	----------------------

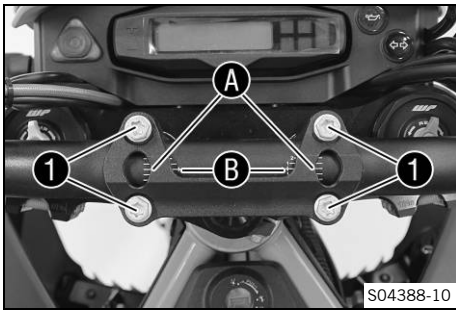

- Lenker positionieren.

**Info**

Auf die korrekte Verlegung der Kabel und Leitungen achten.

- Lenkerklemmbrücke positionieren.
- Schrauben ① montieren, aber noch nicht festziehen.
  - ✓ Die Markierung **A** der Lenkerklemmbrücke ist zur Mittellinie **B** der Lenkerskala ausgerichtet.
- Lenkerklemmbrücke mit Schrauben ① zuerst auf der längeren, höheren Seite der Lenkeraufnahmen auf Block schrauben.
- Schrauben ① gleichmäßig festziehen.

Vorgabe

Schraube Lenkerklemmbrücke	M8	20 Nm
----------------------------	----	-------

## 11.1 Motorrad mit Hubständer aufheben

### Hinweis

**Beschädigungsgefahr** Das abgestellte Fahrzeug kann wegrollen oder umfallen.

- Stellen Sie das Fahrzeug auf festem und ebenem Untergrund ab.

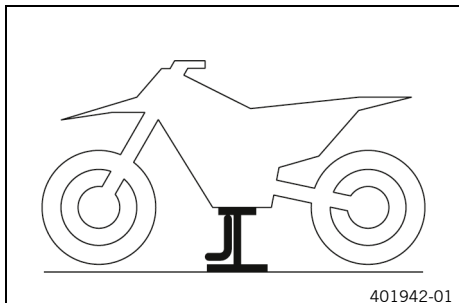

- Motorrad im Bereich der Fußrastenträger aufheben.
  - ✓ Beide Räder haben keinen Bodenkontakt.
- Motorrad gegen Umfallen sichern.

## 11.2 Motorrad vom Hubständer nehmen

### Hinweis

**Beschädigungsgefahr** Das abgestellte Fahrzeug kann wegrollen oder umfallen.

- Stellen Sie das Fahrzeug auf festem und ebenem Untergrund ab.

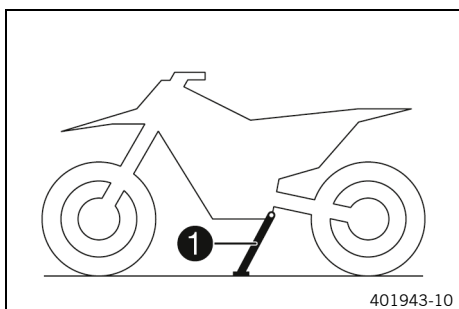

- Motorrad vom Hubständer nehmen und am Seitenständer ① abstellen.
- Hubständer entfernen.

## 11.3 Motorrad mit Hebevorrichtung hinten aufheben

### Hinweis

**Beschädigungsgefahr** Das abgestellte Fahrzeug kann wegrollen oder umfallen.

- Stellen Sie das Fahrzeug auf festem und ebenem Untergrund ab.

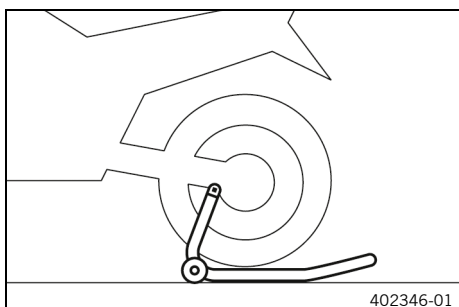

- Adapter in die Hebevorrichtung hinten einsetzen und beidseitig in die Schwinge einschrauben.

Aufnahmeadapter (69329955010)
-------------------------------

Hinterrad-Hebevorrichtung (69329955000)
---

- Motorrad senkrecht stellen, Hebevorrichtung ausrichten und Motorrad aufheben.

## 11.4 Motorrad von Hebevorrichtung hinten nehmen

### Hinweis

**Beschädigungsgefahr** Das abgestellte Fahrzeug kann wegrollen oder umfallen.

- Stellen Sie das Fahrzeug auf festem und ebenem Untergrund ab.

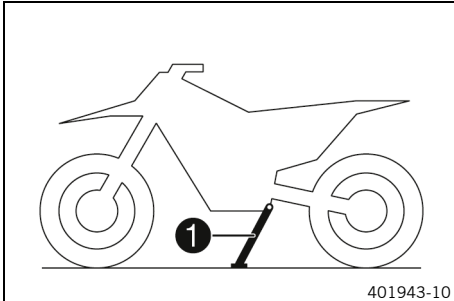

- Motorrad gegen Umfallen sichern.
- Hebevorrichtung hinten entfernen und Fahrzeug am Seitenständer ① abstellen.



## 11.5 Motorrad mit Hebevorrichtung vorn aufheben

### Hinweis

**Beschädigungsgefahr** Das abgestellte Fahrzeug kann wegrollen oder umfallen.

- Stellen Sie das Fahrzeug auf festem und ebenem Untergrund ab.

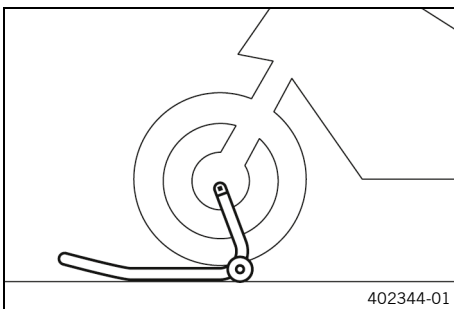

### Vorarbeit

- Motorrad mit Hebevorrichtung hinten aufheben. (📖 S. 50)

### Hauptarbeit

- Lenker in Geradeausstellung bringen, Hebevorrichtung vorn ausrichten.

Vorderrad-Hebevorrichtung klein (61129965100)



### Info

Motorrad immer hinten zuerst aufheben.

- Motorrad vorn aufheben.



## 11.6 Motorrad von Hebevorrichtung vorn nehmen

### Hinweis

**Beschädigungsgefahr** Das abgestellte Fahrzeug kann wegrollen oder umfallen.

- Stellen Sie das Fahrzeug auf festem und ebenem Untergrund ab.

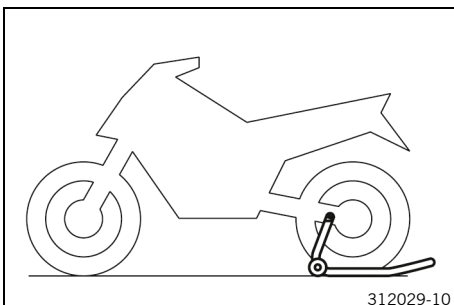

- Motorrad gegen Umfallen sichern.
- Hebevorrichtung vorn entfernen.



## 11.7 Staubmanschetten der Gabelbeine reinigen



### Vorarbeit

- Motorrad mit Hubständer aufheben. (📖 S. 50)
- Gabelschutz ausbauen. (📖 S. 52)

### Hauptarbeit

- Staubmanschetten ① an beiden Gabelbeinen nach unten schieben.

### Info

Die Staubmanschetten sollen Staub und groben Schmutz von den Gabelinnenrohren abstreifen. Mit der Zeit kann Schmutz hinter die Staubmanschetten gelangen. Wird dieser Schmutz nicht entfernt, können die dahinter liegenden Öldichtringe undicht werden.



### Warnung

**Unfallgefahr** Öl oder Fett auf den Bremsscheiben verringert die Bremswirkung.

- Halten Sie die Bremsscheiben stets öl- und fettfrei.
- Reinigen Sie die Bremsscheiben bei Bedarf mit Bremsenreiniger.

- Staubmanschetten und Gabelinnenrohre an beiden Gabelbeinen reinigen und einölen.

Universalölspray (📖 S. 127)

- Staubmanschetten in die Einbaulage zurückdrücken.
- Überflüssiges Öl entfernen.

### Nacharbeit

- Gabelschutz einbauen. (📖 S. 53)
- Motorrad vom Hubständer nehmen. (📖 S. 50)

## 11.8 Gabelschutz ausbauen

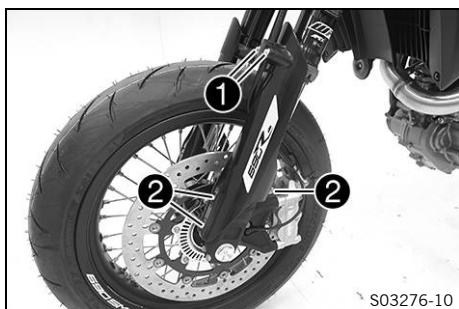

- Schrauben ① entfernen und Klemme abnehmen.
- Schrauben ② am linken Gabelbein entfernen. Gabelschutz abnehmen.
- Schrauben ② am rechten Gabelbein entfernen. Gabelschutz abnehmen.

## 11.9 Gabelschutz einbauen

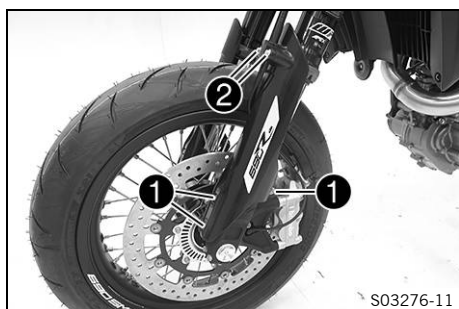

- Linken Gabelschutz positionieren. Schrauben ❶ montieren und festziehen.

Vorgabe

Restliche Schrauben Fahrwerk	M6	10 Nm
---------------------------------	----	-------

- Bremsleitung, Kabelstrang und Klemme positionieren. Schrauben ❷ montieren und festziehen.

- Rechten Gabelschutz positionieren. Schrauben ❶ montieren und festziehen.

Vorgabe

Restliche Schrauben Fahrwerk	M6	10 Nm
---------------------------------	----	-------



## 11.10 Gabelbeine entlüften

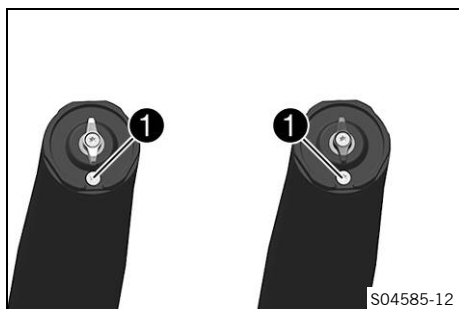

### Vorarbeit

- Motorrad mit Hubständer aufheben. (📖 S. 50)

### Hauptarbeit

- Entlüftungsschrauben ❶ lösen.
- ✓ Eventuell vorhandener Überdruck aus dem Gabelinneren entweicht.
- Entlüftungsschrauben festziehen.



### Info

Tätigkeit an beiden Gabelbeinen vornehmen.

### Nacharbeit

- Motorrad vom Hubständer nehmen. (📖 S. 50)



## 11.11 Sitzbank abnehmen



### Vorarbeit

- Kraftstofftankverschluss öffnen. (📖 S. 20)

### Hauptarbeit

- An der Schlaufe ❶ ziehen und Sitzbank hinten anheben.
- Sitzbank zurückziehen und nach oben abnehmen.

### Nacharbeit

- Kraftstofftankverschluss schließen. (📖 S. 21)



## 11.12 Sitzbank montieren



- Sitzbank mit Haltenasen **1** an den Buchsen **2** einhängen, hinten absenken und nach vorn schieben.
- Verriegelungsbolzen **3** in das Schlossgehäuse **4** einführen und Sitzbank hinten niederdrücken, bis der Verriegelungsbolzen mit einem hörbaren Klicken einrastet.
- Kontrollieren, ob die Sitzbank korrekt montiert ist.

## 11.13 Bordwerkzeug ausbauen

### Vorarbeit

- Kraftstofftankverschluss öffnen. (📖 S. 20)
- Sitzbank abnehmen. (📖 S. 53)

### Hauptarbeit

- Linke Seitenverkleidung im Bereich **A** aus der Gummibuchse ziehen.
- Linke Seitenverkleidung im Bereich **B** nach oben aus der Buchse ziehen.
- Linke Seitenverkleidung nach vorn abnehmen.
- Bordwerkzeugfach öffnen und Bordwerkzeug **1** entnehmen.

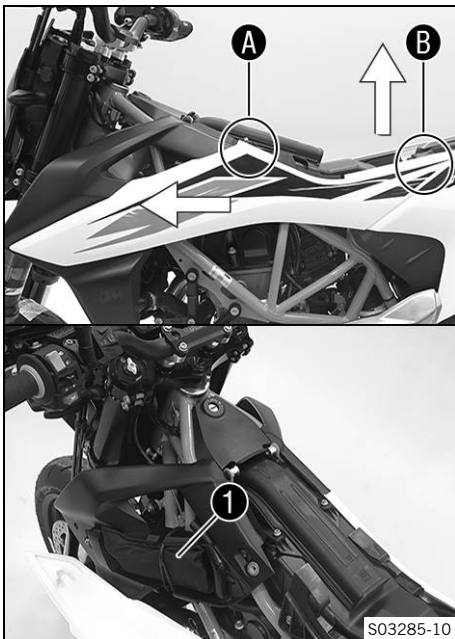

## 11.14 Bordwerkzeug verstauen

### Vorarbeit

- Kraftstofftankverschluss öffnen. (📖 S. 20)
- Sitzbank abnehmen. (📖 S. 53)

### Hauptarbeit

- Bordwerkzeug im Bordwerkzeugfach verstauen.
- Linke Seitenverkleidung mit den Haltenasen ① an den Buchsen ② positionieren und nach hinten und im hinteren Bereich nach unten schieben.
- Seitenverkleidung im Bereich A in die Gummibuchse ③ drücken.

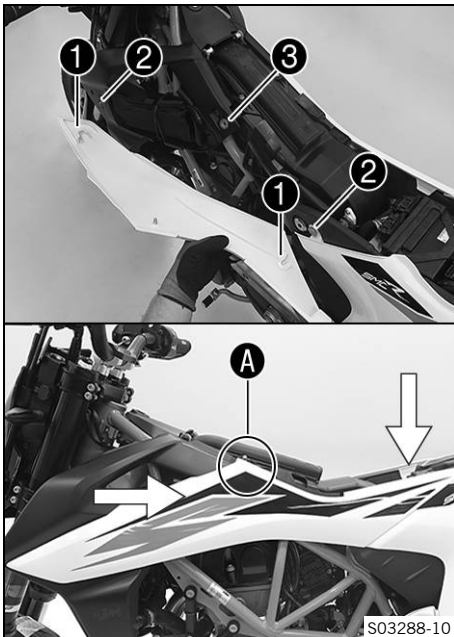

### Nacharbeit

- Sitzbank montieren. (📖 S. 54)



## 11.15 Seitenverkleidung abnehmen

### Vorarbeit

- Kraftstofftankverschluss öffnen. (📖 S. 20)
- Sitzbank abnehmen. (📖 S. 53)

### Hauptarbeit

- Linke Seitenverkleidung im Bereich A aus der Gummibuchse ziehen.
- Linke Seitenverkleidung im Bereich B nach oben aus der Buchse ziehen.
- Linke Seitenverkleidung nach vorn abnehmen.
- Arbeitsschritte auf der gegenüberliegenden Seite wiederholen.

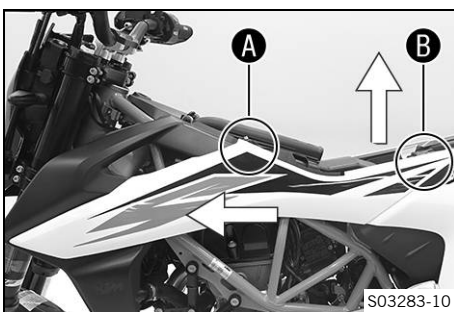

## 11.16 Seitenverkleidung montieren

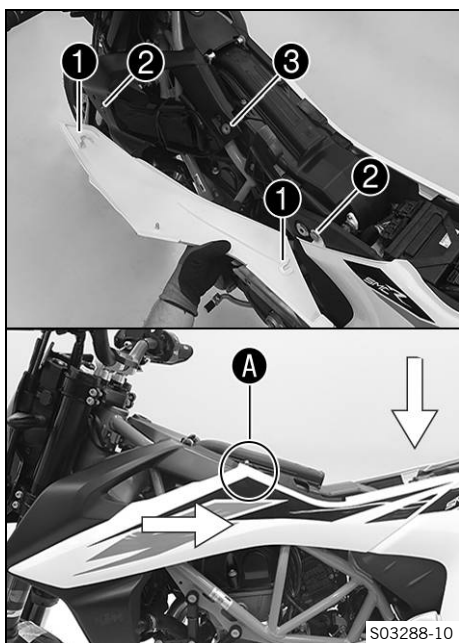

### Hauptarbeit

- Linke Seitenverkleidung mit den Haltenasen **1** an den Buchsen **2** positionieren und nach hinten und im hinteren Bereich nach unten schieben.
- Linke Seitenverkleidung im Bereich **A** in die Gummibuchse **3** drücken.
- Arbeitsschritte auf der gegenüberliegenden Seite wiederholen.

### Nacharbeit

- Sitzbank montieren. (📖 S. 54)

## 11.17 Kotflügel vorn ausbauen

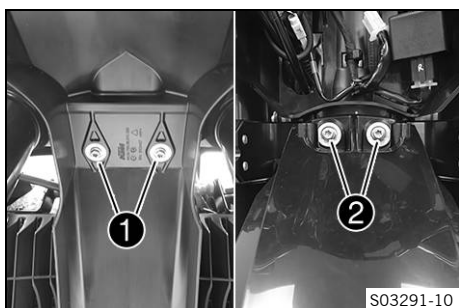

### Vorarbeit

- Scheinwerfermaske mit Scheinwerfer ausbauen. (📖 S. 89)

### Hauptarbeit

- Schrauben **1** entfernen.
- Schrauben **2** entfernen und Kotflügel abnehmen.

## 11.18 Kotflügel vorn einbauen

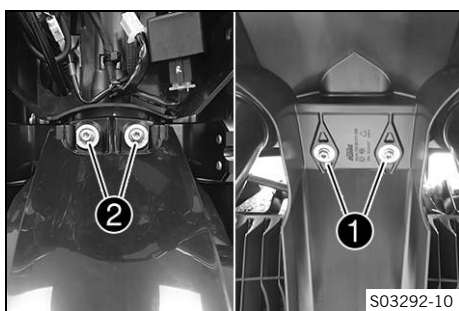

### Hauptarbeit

- Kotflügel vorn positionieren. Schrauben **1** montieren und festziehen.

#### Vorgabe

Restliche Schrauben Fahrwerk	M6	10 Nm
---------------------------------	----	-------

- Schrauben **2** montieren und festziehen.

#### Vorgabe

Restliche Schrauben Fahrwerk	M6	10 Nm
---------------------------------	----	-------

## Nacharbeit

- Scheinwerfermaske mit Scheinwerfer einbauen. (📖 S. 89)
- Scheinwerfereinstellung kontrollieren. (📖 S. 91)



## 11.19 Luftfilter ausbauen ↗

### Vorarbeit

- Kraftstofftankverschluss öffnen. (📖 S. 20)
- Sitzbank abnehmen. (📖 S. 53)

### Hauptarbeit

- Schrauben ① entfernen.
- Luftfilterkasten-Oberteil ② abnehmen.

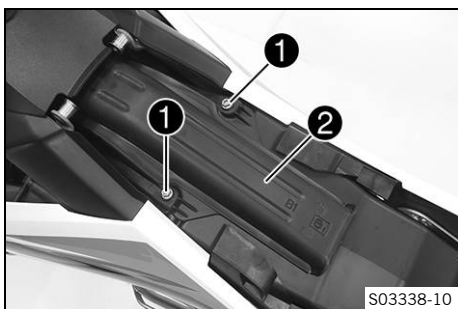

S03338-10



S03339-10

### Hinweis

**Motorschaden** Ungefilterte Ansaugluft wirkt sich negativ auf die Haltbarkeit des Motors aus.

Ohne Luftfilter gelangen Staub und Schmutz in den Motor.

- Nehmen Sie das Fahrzeug nur mit Luftfilter in Betrieb.
- Luftfilter ③ entfernen.



## 11.20 Luftfilter einbauen ↗

### Hauptarbeit

- Luftfilterkasten reinigen.
- Luftfilter ① montieren.

### i Info

Der Luftfilter muss mit der gesamten Dichtfläche A am Luftfilterkasten aufliegen.

Wenn der Luftfilter nicht korrekt montiert ist, können Staub und Schmutz in den Motor gelangen und Schäden verursachen.

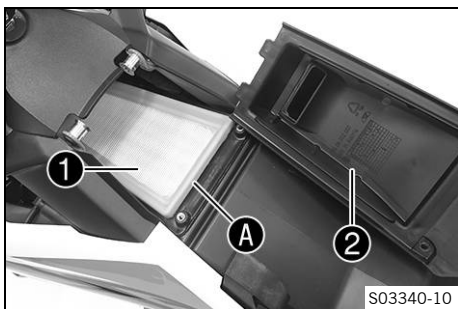

S03340-10

- Luftfilterkasten-Oberteil ② vorn am Luftfilterkasten einhängen und nach unten schwenken.

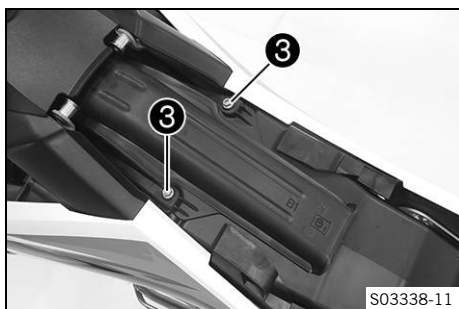

- Schrauben ③ montieren und festziehen.

Vorgabe

Schraube Luftfilterkasten-Oberteil	M6	2 Nm
------------------------------------	----	------

### Nacharbeit

- Sitzbank montieren. (📖 S. 54)

## 11.21 Kettenverschmutzung kontrollieren

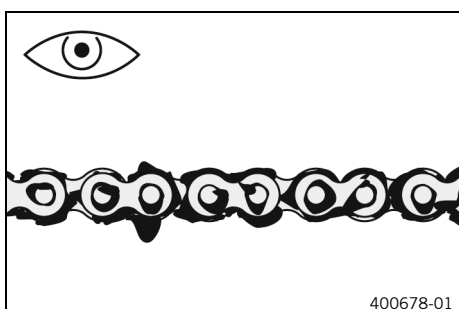

- Kette auf grobe Verschmutzung kontrollieren.
  - » Wenn die Kette stark verschmutzt ist:
    - Kette reinigen. (📖 S. 58)

## 11.22 Kette reinigen



### Warnung

**Unfallgefahr** Schmierstoff auf den Reifen verringert die Bodenhaftung.

- Entfernen Sie Schmierstoffe mit einem geeigneten Reinigungsmittel von den Reifen.



### Warnung

**Unfallgefahr** Öl oder Fett auf den Bremsscheiben verringert die Bremswirkung.

- Halten Sie die Bremsscheiben stets öl- und fettfrei.
- Reinigen Sie die Bremsscheiben bei Bedarf mit Bremsenreiniger.



### Hinweis

**Umweltgefährdung** Problemstoffe verursachen Umweltschäden.

- Entsorgen Sie Öle, Fette, Filter, Kraftstoffe, Reinigungsmittel, Bremsflüssigkeit usw. ordnungsgemäß und laut geltenden Vorschriften.



### Info

Die Lebensdauer der Kette hängt zum Großteil von der Pflege ab.

### Vorarbeit

- Motorrad mit Hebevorrichtung hinten aufheben. (📖 S. 50)

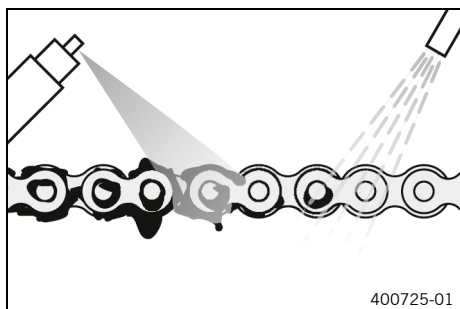

## Hauptarbeit

- Groben Schmutz mit weichem Wasserstrahl abspülen.
- Verbrauchte Schmierreste mit Kettenreinigungsmittel entfernen.

Kettenreinigungsmittel (📖 S. 127)

- Nach dem Trocknen Kettenspray auftragen.

Kettenspray Street (📖 S. 127)

## Nacharbeit

- Motorrad von Hebevorrichtung hinten nehmen. (📖 S. 51)



## 11.23 Kettenspannung kontrollieren



### Warnung

**Unfallgefahr** Eine falsche Kettenspannung beschädigt Bauteile und führt zu Unfällen.

Wenn die Kette zu stark gespannt ist, verschleiben die Kette, das Kettenritzel, das Kettenrad sowie die Getriebe- und Hinterradlager schneller. Einige Bauteile können bei Überlastung reißen oder brechen.

Wenn die Kette zu locker ist, kann die Kette vom Kettenritzel oder vom Kettenrad fallen. Als Folge blockiert das Hinterrad oder der Motor wird beschädigt.

- Kontrollieren Sie die Kettenspannung regelmäßig.
- Stellen Sie die Kettenspannung nach Vorgabe ein.

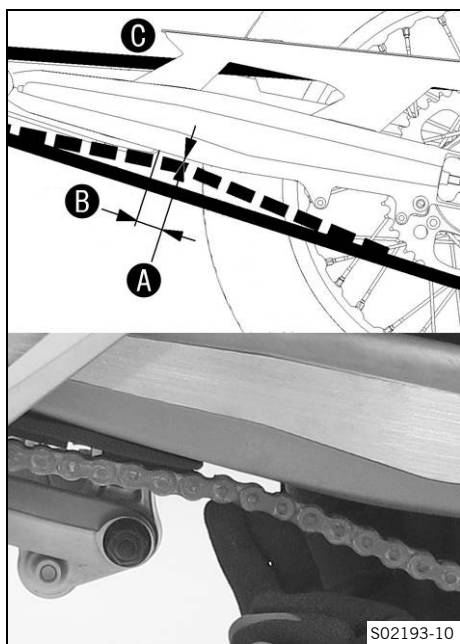

- Motorrad mit Hebevorrichtung hinten aufheben. (📖 S. 50)



### Info

Die Kontrolle ist ebenfalls möglich, wenn das Motorrad auf dem Seitenständer steht.

- Getriebe in Leerlaufstellung schalten.
- Die Kette im Abstand **B** vom Kettengleitschutz nach oben drücken und Kettenspannung **A** ermitteln.



### Info

Der obere Teil der Kette **C** muss dabei gespannt sein. Die Kette nutzt sich nicht immer gleichmäßig ab. Die Messung an verschiedenen Stellen der Kette wiederholen.

Kettenspannung	5 mm
----------------	------

Abstand vom Kettengleitschutz	30 mm
-------------------------------	-------

- » Wenn die Kettenspannung nicht mit der Vorgabe übereinstimmt:
  - Kettenspannung einstellen. (📖 S. 60)
- Motorrad von Hebevorrichtung hinten nehmen. (📖 S. 51)



## 11.24 Kettenspannung einstellen



### Warnung

**Unfallgefahr** Eine falsche Kettenspannung beschädigt Bauteile und führt zu Unfällen.

Wenn die Kette zu stark gespannt ist, verschleißt die Kette, das Kettenritzel, das Kettenrad sowie die Getriebe- und Hinterradlager schneller. Einige Bauteile können bei Überlastung reißen oder brechen.

Wenn die Kette zu locker ist, kann die Kette vom Kettenritzel oder vom Kettenrad fallen. Als Folge blockiert das Hinterrad oder der Motor wird beschädigt.

- Kontrollieren Sie die Kettenspannung regelmäßig.
- Stellen Sie die Kettenspannung nach Vorgabe ein.

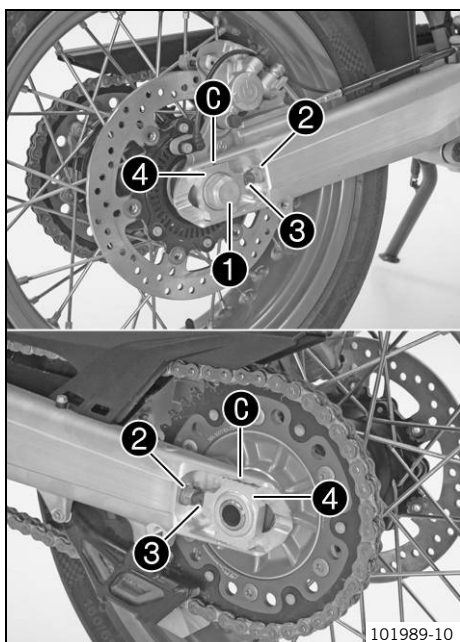

### Vorarbeit

- Kettenspannung kontrollieren. (📖 S. 59)

### Hauptarbeit

- Mutter ① lösen.
- Muttern ② lösen.
- Kettenspannung durch Drehen der Einstellschrauben ③ links und rechts einstellen.

Vorgabe

Kettenspannung	5 mm
Einstellschrauben ③ links und rechts so drehen, dass die Markierungen am linken und rechten Kettenspanner ④ in derselben Position zu den Referenzmarken C stehen. Damit ist das Hinterrad korrekt ausgerichtet.	

### Info

Der obere Teil der Kette muss dabei gespannt sein. Die Kette nutzt sich nicht immer gleichmäßig ab. Die Messung an verschiedenen Stellen der Kette wiederholen.

- Muttern ② festziehen.
- Sicherstellen, dass die Kettenspanner ④ an den Einstellschrauben ③ anliegen.
- Mutter ① festziehen.

Vorgabe

Mutter Steckachse hinten	M25x1,5	90 Nm
--------------------------	---------	-------

## 11.25 Kette, Kettenrad, Kettenritzel und Kettenführung kontrollieren

### Vorarbeit

- Motorrad mit Hebevorrichtung hinten aufheben. (📖 S. 50)

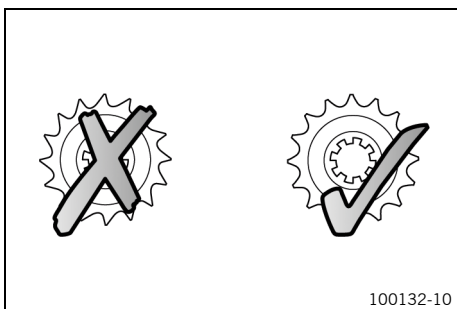

## Hauptarbeit

- Getriebe in Leerlaufstellung schalten.
- Kette, Kettenrad und Kettenritzel auf Verschleiß kontrollieren.
  - » Wenn Kette, Kettenrad oder Kettenritzel eingelaufen sind:
    - Antriebssatz wechseln. 🛠️

**i Info**  
Kettenritzel, Kettenrad und Kette sollten nur zusammen gewechselt werden.

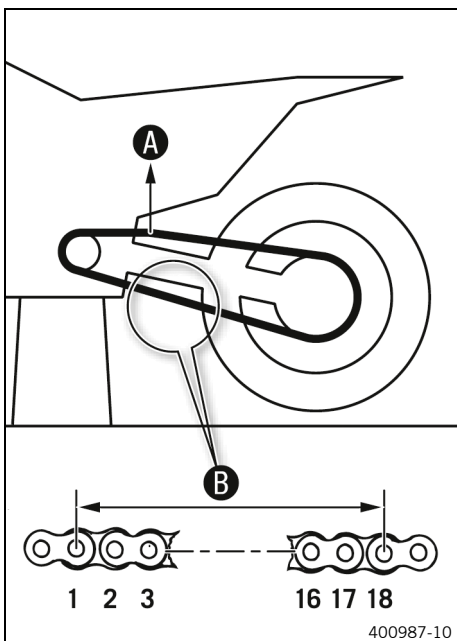

- Am oberen Teil der Kette mit dem angegebenen Gewicht **A** ziehen.

Vorgabe

Gewicht Kettenverschleißmessung	15 kg
---------------------------------	-------

- Den Abstand **B** von 18 Kettenrollen am unteren Teil der Kette messen.

**i Info**  
Ketten nutzen sich nicht immer gleichmäßig ab, die Messung an verschiedenen Stellen der Kette wiederholen.

Maximaler Abstand <b>B</b> von 18 Kettenrollen an der längsten Stelle der Kette	272 mm
---	--------

- » Wenn der Abstand **B** größer ist als das angegebene Maß:
  - Antriebssatz wechseln. 🛠️

**i Info**  
Wenn eine neue Kette montiert wird, sollten auch das Kettenrad und Kettenritzel gewechselt werden.  
Neue Ketten nutzen sich auf einem alten, eingelaufenen Kettenrad oder Kettenritzel schneller ab.

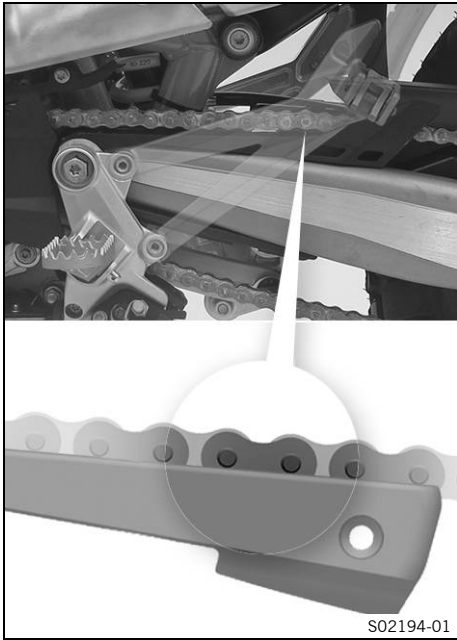

- Kettengleitschutz auf Verschleiß kontrollieren.
  - » Wenn sich die Bolzenunterkante der Kette auf Höhe oder unter dem Kettengleitschutz befindet:
    - Kettengleitschutz wechseln. 🛠️
- Kettengleitschutz auf festen Sitz kontrollieren.
  - » Wenn der Kettengleitschutz locker ist:
    - Schrauben des Kettengleitschutzes festziehen.

Vorgabe

Schraube Kettengleitschutz	M6	10 Nm <b>Loctite® 243™</b>
----------------------------	----	-------------------------------

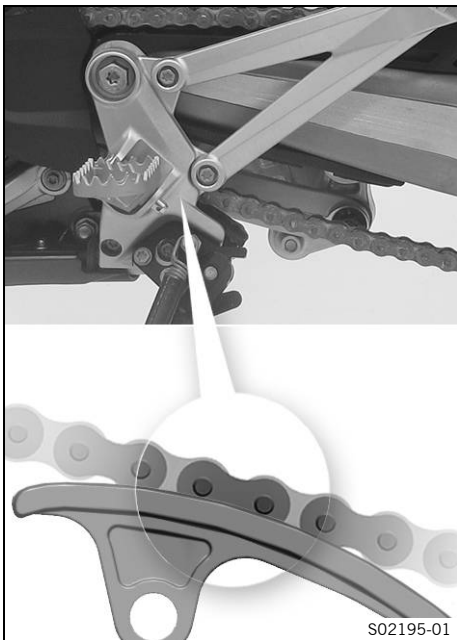

- Kettengleitstück auf Verschleiß kontrollieren.
  - » Wenn sich die Bolzenunterkante der Kette auf Höhe oder unter dem Kettengleitstück befindet:
    - Kettengleitstück wechseln. 🛠️
- Kettengleitstück auf festen Sitz kontrollieren.
  - » Wenn das Kettengleitstück locker ist:
    - Schraube des Kettengleitstückes festziehen.

Vorgabe

Schraube Kettengleitstück	M8	15 Nm
---------------------------	----	-------

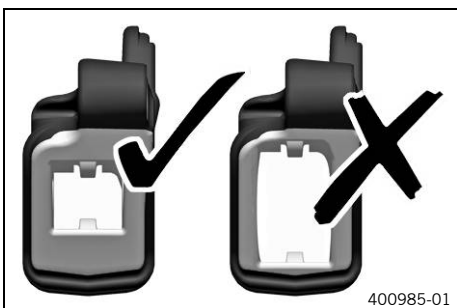

- Kettenführung auf Verschleiß kontrollieren.



### Info

Der Verschleiß ist an der Vorderseite der Kettenführung zu erkennen.

- » Wenn der helle Teil der Kettenführung abgenutzt ist:
  - Kettenführung wechseln. 🛠️

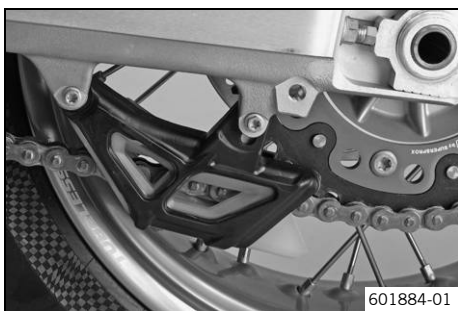

- Kettenführung auf festen Sitz kontrollieren.
  - » Wenn die Kettenführung locker ist:
    - Schrauben der Kettenführung festziehen.

Vorgabe

Restliche Schrauben Fahrwerk	M6	10 Nm
------------------------------	----	-------

### Nacharbeit

- Motorrad von Hebevorrichtung hinten nehmen. (📖 S. 51)

## 11.26 Kettenführung einstellen

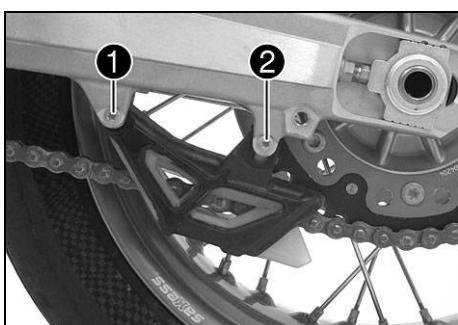

- Schrauben 1 und 2 entfernen. Kettenführung abnehmen.

### Bedingung

Zähnezahl: ≤ 44 Zähne

- Mutter 3 in Bohrung A stecken. Kettenführung positionieren.
- Schraube 1 und 2 montieren und festziehen.

Vorgabe

Schraube Kettenführung	M6	10 Nm
------------------------	----	-------

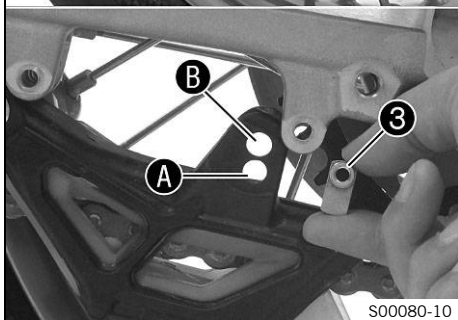

### Bedingung

Zähnezahl: ≥ 45 Zähne

- Mutter 3 in Bohrung B stecken. Kettenführung positionieren.
- Schraube 1 und 2 montieren und festziehen.

Vorgabe

Schraube Kettenführung	M6	10 Nm
------------------------	----	-------

## 11.27 Grundstellung des Kupplungshebels einstellen

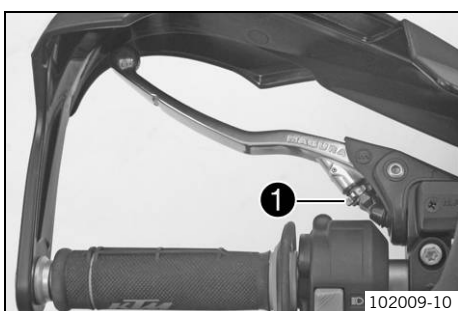

- Grundstellung des Kupplungshebels mit der Einstellschraube 1 an die Handgröße anpassen.

### Info

Einstellarbeiten nicht während der Fahrt durchführen. Kupplungshebel nach vorn drücken und Einstellrad drehen. Der Einstellbereich ist begrenzt. Einstellschraube nur mit der Hand drehen, keine Gewalt anwenden.

- Beim Einstellen des Kupplungshebels einen Mindestabstand zu anderen Fahrzeugteilen lassen.

Vorgabe

Mindestabstand	5 mm
----------------	------

## 11.28 Flüssigkeitsstand der hydraulischen Kupplung kontrollieren/berichtigen



### Warnung

**Hautreizungen** Bremsflüssigkeit ist gesundheitsschädlich.

- Bewahren Sie Bremsflüssigkeit außerhalb der Reichweite von Kindern auf.
- Tragen Sie geeignete Schutzkleidung und eine Schutzbrille.
- Lassen Sie Bremsflüssigkeit nicht auf die Haut, in die Augen oder auf die Kleidung gelangen.
- Suchen Sie sofort einen Arzt auf, wenn Bremsflüssigkeit verschluckt wurde.
- Spülen Sie bei Hautkontakt die betreffende Stelle mit viel Wasser ab.
- Spülen Sie die Augen sofort gründlich mit Wasser und suchen Sie einen Arzt auf, wenn Bremsflüssigkeit in die Augen gelangt ist.
- Wechseln Sie die Kleidung, wenn Bremsflüssigkeit auf die Kleidung gelangt ist.



### Hinweis

**Umweltgefährdung** Problemstoffe verursachen Umweltschäden.

- Entsorgen Sie Öle, Fette, Filter, Kraftstoffe, Reinigungsmittel, Bremsflüssigkeit usw. ordnungsgemäß und laut geltenden Vorschriften.



### Info

Der Flüssigkeitsstand steigt mit zunehmendem Verschleiß der Kupplungsbelaglamellen. Bremsflüssigkeit nicht mit lackierten Teilen in Berührung bringen, da Bremsflüssigkeit Lack angreift.

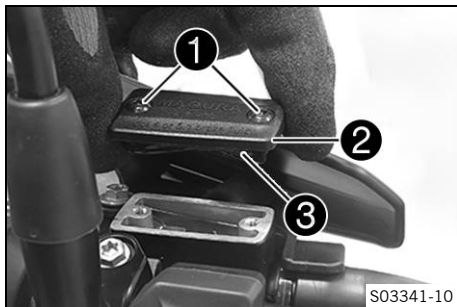

- Den am Lenker montierten Vorratsbehälter der hydraulischen Kupplung in waagrechte Position bringen.
- Schrauben **1** entfernen.
- Deckel **2** mit Membran **3** abnehmen.
- Flüssigkeitsstand kontrollieren.

Flüssigkeitsstand unter Behälteroberkante	4 mm
---	------

- » Wenn der Flüssigkeitsstand nicht mit der Vorgabe übereinstimmt:
  - Flüssigkeitsstand der hydraulischen Kupplung berichtigen.

Bremsflüssigkeit DOT 4 / DOT 5.1 (S. 125)

- Deckel mit Membran positionieren. Schrauben montieren und festziehen.



### Info

Übergelaufene oder verschüttete Bremsflüssigkeit sofort mit Wasser abwaschen.

## 12.1 Antiblockiersystem (ABS)

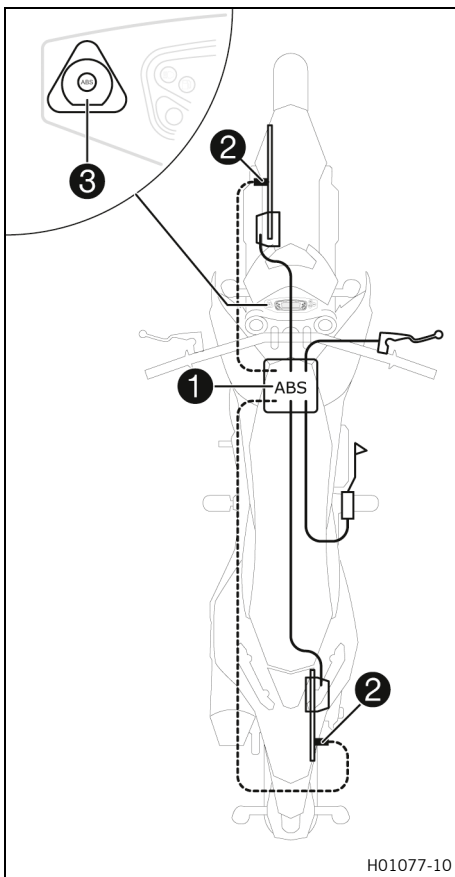

Das ABS-Modul **1**, bestehend aus Hydraulikeinheit, ABS-Steuergerät und Rückförderpumpe, ist unter der Sitzbank verbaut. Jeweils ein Raddrehzahlsensor **2** befindet sich am Vorder- und Hinterrad.



### Warnung

**Unfallgefahr** Veränderungen am Fahrzeug beeinträchtigen die Funktion des ABS.

- Nehmen Sie keine Veränderungen am Federweg vor.
- Verwenden Sie an der Bremsanlage ausschließlich von KTM freigegebene und empfohlene Ersatzteile.
- Verwenden Sie nur von KTM freigegebene und empfohlene Reifen und Räder mit dem entsprechenden Geschwindigkeitsindex.
- Halten Sie den vorgegebenen Reifendruck ein.
- Stellen Sie sicher, dass Servicearbeiten und Reparaturen fachgerecht durchgeführt werden. (Ihre autorisierte KTM-Fachwerkstatt hilft Ihnen gern.)

Das ABS ist ein Sicherheitssystem, das das Blockieren der Räder bei Geradeausfahrt ohne Einwirkung von Seitenkräften verhindert.



### Warnung

**Unfallgefahr** Fahrhilfen können die Wahrscheinlichkeit eines Sturzes nur innerhalb der physikalischen Möglichkeiten verringern.

Fahrsituationen wie Gepäckbeladung mit hohem Schwerpunkt, wechselnde Fahrbahnbeläge, steile Abfahrten oder Vollbremsungen ohne Auskuppeln können nicht immer kompensiert werden.

- Passen Sie die Fahrweise den Fahrbahnverhältnissen und Ihrem Fahrkönnen an.



### Warnung

**Unfallgefahr** Ein falsch gewählter ABS-Modus erschwert die Kontrolle über das Fahrzeug erheblich.

Die ABS-Modi sind jeweils nur für bestimmte Bedingungen geeignet.

- Wählen Sie stets einen ABS-Modus, der zum Untergrund passt.

Das ABS hat zwei Betriebsarten, den ABS-Modus **Road** und den ABS-Modus **Supermoto**.

Im ABS-Modus **Road** regelt das ABS an beiden Rädern.

Im ABS-Modus **Supermoto** regelt das ABS nur am Vorderrad.

Am Hinterrad findet keine ABS-Regelung statt. Die

ABS-Warnleuchte **3** blinkt langsam, um an den aktiven

ABS-Modus **Supermoto** zu erinnern.

## **i** Info

Im ABS-Modus **Supermoto** kann das Hinterrad blockieren - Sturzgefahr.  
Der ABS-Modus **Supermoto** ist nur im Fahrmodus **SPORT** verfügbar.

Das ABS arbeitet mit zwei voneinander unabhängigen Bremskreisen (Vorderrad- und Hinterradbremse). Wenn das ABS-Steuergerät die Blockierneigung eines Rades erkennt, beginnt das ABS durch Regeln des Bremsdruckes zu arbeiten. Der Regelvorgang ist durch ein leichtes Pulsieren am Hand- bzw. Fußbremshebel spürbar.

Die ABS-Warnleuchte **3** muss nach dem Einschalten der Zündung aufleuchten und nach dem Anfahren erlöschen. Wenn sie nach dem Anfahren nicht erlischt oder während der Fahrt aufleuchtet, signalisiert dies eine Fehlfunktion im ABS. Das ABS ist dann nicht mehr aktiv und die Räder können bei einem Bremsvorgang blockieren. Die Bremsanlage selbst bleibt funktionsfähig, lediglich die ABS-Regelung entfällt.

Die ABS-Warnleuchte kann auch aufleuchten, wenn bei extremen Fahrsituationen die Drehzahlen von Vorder- und Hinterrad stark voneinander abweichen, z. B. bei einem Wheelie oder bei durchdrehendem Hinterrad. Dadurch wird das ABS abgeschaltet.

Um das ABS wieder zu aktivieren, ist das Fahrzeug anzuhalten und die Zündung auszuschalten. Wird das Fahrzeug wieder in Betrieb genommen, wird auch das ABS wieder aktiviert. Die ABS-Warnleuchte erlischt nach dem Anfahren.

## **i** Info

Das Motorrad verfügt zusätzlich über einen 5-D-Sensor. Durch den 5-D-Sensor ist die ABS-Regelung neigungs- und nickwinkelabhängig, was das Blockieren und Wegrutschen der Räder beim Bremsvorgang in Schräglage (Kurvenfahrt) innerhalb der physikalischen Möglichkeiten verhindern kann.

## 12.2 Grundstellung des Handbremshebels einstellen



- Grundstellung des Handbremshebels mit dem Einstellrad **1** an die Handgröße anpassen.

## **i** Info

Einstellarbeiten nicht während der Fahrt durchführen. Handbremshebel nach vorn drücken und Einstellrad drehen.  
Der Einstellbereich ist begrenzt.  
Einstellschraube nur mit der Hand drehen, keine Gewalt anwenden.

- Beim Einstellen des Bremshebels einen Mindestabstand zu anderen Fahrzeugteilen lassen.

Vorgabe

Mindestabstand	5 mm
----------------	------

**12.3 Bremsscheiben kontrollieren**



**Warnung**

**Unfallgefahr** Abgenutzte Bremsscheiben verringern die Bremswirkung.

- Stellen Sie sicher, dass abgenutzte Bremsscheiben unverzüglich gewechselt werden. (Ihre autorisierte KTM-Fachwerkstatt hilft Ihnen gern.)

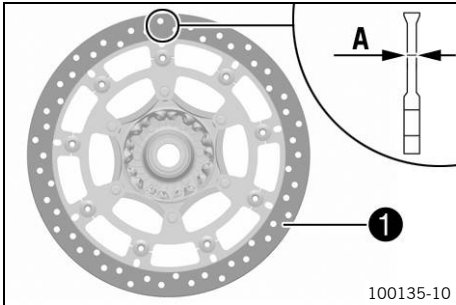

- Bremsscheibenstärke vorn und hinten, an mehreren Stellen der Bremsscheibe, auf das Maß **A** kontrollieren.



**Info**

Durch Verschleiß reduziert sich die Stärke der Bremsscheibe im Bereich der Anlagefläche **1** der Bremsbeläge.

Bremsscheiben - Verschleißgrenze	
vorn	4,0 mm
hinten	4,5 mm

- » Wenn die Bremsscheibenstärke unter dem Vorgabewert liegt.
  - Bremsscheibe wechseln.
- Bremsscheiben vorn und hinten auf Beschädigung, Rissbildung und Verformung kontrollieren.
  - » Wenn die Bremsscheibe Beschädigungen, Risse oder Verformungen aufweist:
    - Bremsscheibe wechseln.



**12.4 Bremsflüssigkeitsstand der Vorderradbremse kontrollieren**



**Warnung**

**Unfallgefahr** Die Bremsanlage fällt bei unzureichendem Bremsflüssigkeitsstand aus.

Wenn der Bremsflüssigkeitsstand unter die angegebene Markierung oder den angegebenen Wert sinkt, ist die Bremsanlage undicht oder die Bremsbeläge sind abgenutzt.

- Kontrollieren Sie die Bremsanlage und fahren Sie nicht weiter, bevor das Problem behoben ist. (Ihre autorisierte KTM-Fachwerkstatt hilft Ihnen gern.)



**Warnung**

**Unfallgefahr** Überalterte oder ungeeignete Bremsflüssigkeit beeinträchtigt die Funktion der Bremsanlage.

- Stellen Sie sicher, dass die Bremsflüssigkeit der Vorder- und Hinterradbremse nach den Vorgaben des Serviceplans gewechselt wird. (Ihre autorisierte KTM-Fachwerkstatt hilft Ihnen gern.)
- Stellen Sie sicher, dass ausschließlich saubere, freigegebene Bremsflüssigkeit aus einem dicht verschlossenen Behälter verwendet wird. (Ihre autorisierte KTM-Fachwerkstatt hilft Ihnen gern.)

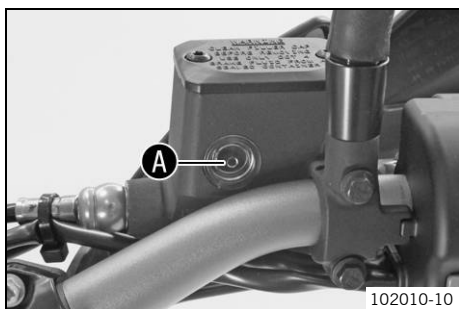

- Den am Lenker montierten Bremsausgleichsbehälter in waagerechte Position bringen.
- Bremsflüssigkeitsstand am Schauglas kontrollieren.
  - » Wenn der Bremsflüssigkeitsstand unter die Markierung **A** gesunken ist:
    - Bremsflüssigkeit der Vorderradbremse nachfüllen.  (📖 S. 68)

## 12.5 Bremsflüssigkeit der Vorderradbremse nachfüllen



### Warnung

**Unfallgefahr** Die Bremsanlage fällt bei unzureichendem Bremsflüssigkeitsstand aus.

Wenn der Bremsflüssigkeitsstand unter die angegebene Markierung oder den angegebenen Wert sinkt, ist die Bremsanlage undicht oder die Bremsbeläge sind abgenutzt.

- Kontrollieren Sie die Bremsanlage und fahren Sie nicht weiter, bevor das Problem behoben ist. (Ihre autorisierte KTM-Fachwerkstatt hilft Ihnen gern.)



### Warnung

**Hautreizungen** Bremsflüssigkeit ist gesundheitsschädlich.

- Bewahren Sie Bremsflüssigkeit außerhalb der Reichweite von Kindern auf.
- Tragen Sie geeignete Schutzkleidung und eine Schutzbrille.
- Lassen Sie Bremsflüssigkeit nicht auf die Haut, in die Augen oder auf die Kleidung gelangen.
- Suchen Sie sofort einen Arzt auf, wenn Bremsflüssigkeit verschluckt wurde.
- Spülen Sie bei Hautkontakt die betreffende Stelle mit viel Wasser ab.
- Spülen Sie die Augen sofort gründlich mit Wasser und suchen Sie einen Arzt auf, wenn Bremsflüssigkeit in die Augen gelangt ist.
- Wechseln Sie die Kleidung, wenn Bremsflüssigkeit auf die Kleidung gelangt ist.



### Warnung

**Unfallgefahr** Überalterte oder ungeeignete Bremsflüssigkeit beeinträchtigt die Funktion der Bremsanlage.

- Stellen Sie sicher, dass die Bremsflüssigkeit der Vorder- und Hinterradbremse nach den Vorgaben des Serviceplans gewechselt wird. (Ihre autorisierte KTM-Fachwerkstatt hilft Ihnen gern.)
- Stellen Sie sicher, dass ausschließlich saubere, freigegebene Bremsflüssigkeit aus einem dicht verschlossenen Behälter verwendet wird. (Ihre autorisierte KTM-Fachwerkstatt hilft Ihnen gern.)



### Hinweis

**Umweltgefährdung** Problemstoffe verursachen Umweltschäden.

- Entsorgen Sie Öle, Fette, Filter, Kraftstoffe, Reinigungsmittel, Bremsflüssigkeit usw. ordnungsgemäß und laut geltenden Vorschriften.



### Info

Bremsflüssigkeit nicht mit lackierten Teilen in Berührung bringen, da Bremsflüssigkeit Lack angreift.

### Vorarbeit

- Bremsbeläge und Bremsbelagsicherung der Vorderradbremse kontrollieren. (📖 S. 69)

### Hauptarbeit

- Den am Lenker montierten Bremsausgleichsbehälter in waagerechte Position bringen.

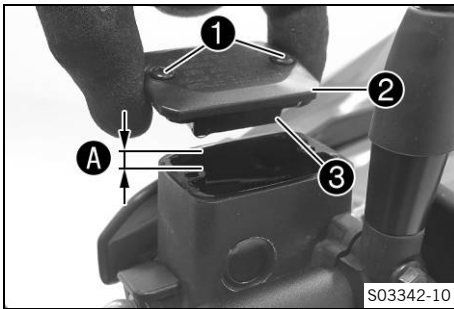

- Schrauben ① entfernen.
- Deckel ② mit Membran ③ abnehmen.
- Bremsflüssigkeit bis zum Maß A auffüllen.

Vorgabe

Maß A (Bremsflüssigkeitsstand unter Behälteroberkante)	5 mm
--	------

Bremsflüssigkeit DOT 4 / DOT 5.1 (📖 S. 125)
---

- Deckel mit Membran positionieren. Schrauben montieren und festziehen.

**i Info**  
Übergelaufene oder verschüttete Bremsflüssigkeit sofort mit Wasser abwaschen.



## 12.6 Bremsbeläge und Bremsbelagsicherung der Vorderradbremse kontrollieren

**! Warnung**  
**Unfallgefahr** Abgenutzte Bremsbeläge verringern die Bremswirkung.  
- Stellen Sie sicher, dass abgenutzte Bremsbeläge unverzüglich gewechselt werden. (Ihre autorisierte KTM-Fachwerkstatt hilft Ihnen gern.)

**! Warnung**  
**Unfallgefahr** Beschädigte Bremsscheiben verringern die Bremswirkung.  
Wenn die Bremsbeläge zu spät gewechselt werden, schleifen die Bremsbelagträger an der Bremsscheibe. Als Folge wird die Bremswirkung stark vermindert und die Bremsscheiben werden zerstört.  
- Kontrollieren Sie die Bremsbeläge regelmäßig.

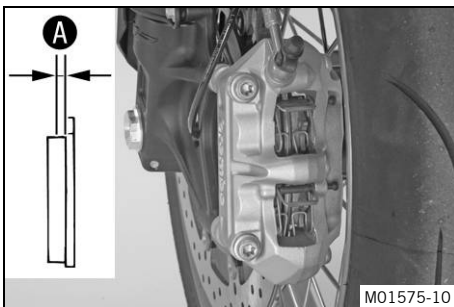

- Bremsbeläge auf ihre Belagstärke A kontrollieren.

Mindestbelagstärke A	≥ 1 mm
----------------------	--------

- » Wenn die Mindestbelagstärke unterschritten ist:
  - Bremsbeläge der Vorderradbremse wechseln. 🛠️
- Bremsbeläge auf Beschädigung und Rissbildung kontrollieren.
  - » Wenn Beschädigungen oder Risse vorhanden sind:
    - Bremsbeläge der Vorderradbremse wechseln. 🛠️
- Sicherung der Bremsbeläge kontrollieren.
  - » Wenn die Bremsbeläge nicht korrekt gesichert sind:
    - Bremsbeläge sichern, ggf. Neuteile verwenden.



## 12.7 Leerweg am Fußbremshebel kontrollieren



### Warnung

**Unfallgefahr** Die Bremsanlage fällt bei Überhitzung oder falscher Einstellung aus.

Wenn am Fußbremshebel kein Leerweg vorhanden ist, baut sich in der Bremsanlage Druck auf die Hinterradbremse auf.

- Stellen Sie den Leerweg am Fußbremshebel nach Vorgabe ein.
- Stellen Sie sicher, dass Einstellarbeiten fachgerecht durchgeführt werden. (Ihre autorisierte KTM-Fachwerkstatt hilft Ihnen gern.)

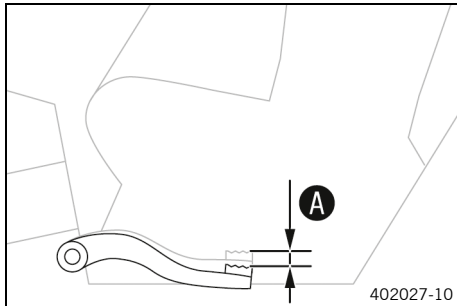

- Fußbremshebel zwischen Endanschlag und Anlage zum Fußbremszylinderkolben hin und her bewegen und Leerweg **A** kontrollieren.

Vorgabe

Leerweg am Fußbremshebel	3 ... 5 mm
--------------------------	------------



### Info

Die Anlage am Fußbremszylinderkolben ist am größten Widerstand beim Betätigen des Fußbremshebels erkennbar.

- » Wenn der Leerweg nicht mit der Vorgabe übereinstimmt:
  - Grundstellung des Fußbremshebels einstellen. 
  - (📖 S. 70)

## 12.8 Grundstellung des Fußbremshebels einstellen



### Warnung

**Unfallgefahr** Die Bremsanlage fällt bei Überhitzung oder falscher Einstellung aus.

Wenn am Fußbremshebel kein Leerweg vorhanden ist, baut sich in der Bremsanlage Druck auf die Hinterradbremse auf.

- Stellen Sie den Leerweg am Fußbremshebel nach Vorgabe ein.
- Stellen Sie sicher, dass Einstellarbeiten fachgerecht durchgeführt werden. (Ihre autorisierte KTM-Fachwerkstatt hilft Ihnen gern.)

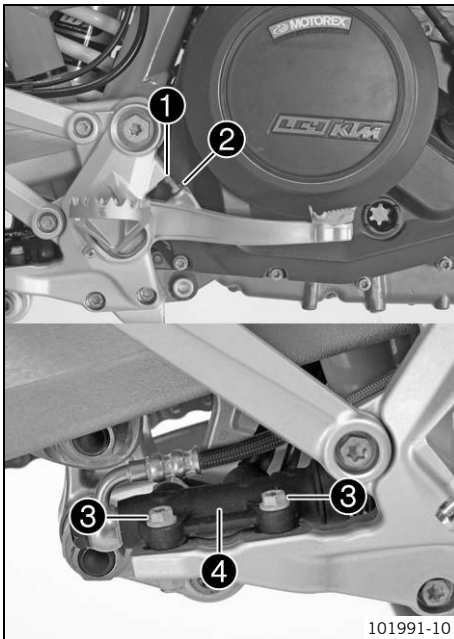

- Verschraubungen ③ am hinteren Bremszylinder ④ lösen.
- Zur individuellen Anpassung der Grundstellung des Fußbremshebels Mutter ① lösen und Schraube ② entsprechend drehen.

**i Info**  
Der Einstellbereich ist begrenzt. Die Schraube muss mindestens vier Umdrehungen in den Fußrastenträger eingeschraubt sein.

- Hinteren Bremszylinder ④ so positionieren, dass der Leerweg am Fußbremshebel gegeben ist.
- Verschraubungen ③ montieren und festziehen.

Vorgabe

Verschraubung hinterer Bremszylinder	M6	10 Nm
--------------------------------------	----	-------

- Leerweg am Fußbremshebel kontrollieren. (📖 S. 70)
- Mutter ① festziehen.

## 12.9 Bremsflüssigkeitsstand der Hinterradbremse kontrollieren



### Warnung

**Unfallgefahr** Die Bremsanlage fällt bei unzureichendem Bremsflüssigkeitsstand aus.

Wenn der Bremsflüssigkeitsstand unter die **MIN**-Markierung sinkt, ist die Bremsanlage undicht oder die Bremsbeläge sind abgenutzt.

- Kontrollieren Sie die Bremsanlage und fahren Sie nicht weiter, bevor das Problem behoben ist. (Ihre autorisierte KTM-Fachwerkstatt hilft Ihnen gern.)



### Warnung

**Unfallgefahr** Überalterte oder ungeeignete Bremsflüssigkeit beeinträchtigt die Funktion der Bremsanlage.

- Stellen Sie sicher, dass die Bremsflüssigkeit der Vorder- und Hinterradbremse nach den Vorgaben des Serviceplans gewechselt wird. (Ihre autorisierte KTM-Fachwerkstatt hilft Ihnen gern.)
- Stellen Sie sicher, dass ausschließlich saubere, freigegebene Bremsflüssigkeit aus einem dicht verschlossenen Behälter verwendet wird. (Ihre autorisierte KTM-Fachwerkstatt hilft Ihnen gern.)

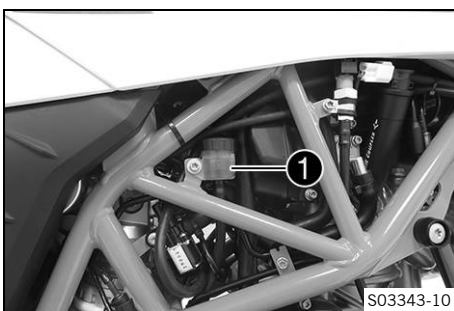

- Fahrzeug senkrecht stellen.
- Bremsflüssigkeitsstand am Bremsausgleichsbehälter kontrollieren.
  - » Wenn der Flüssigkeitsstand die **MIN**-Markierung ① erreicht hat:
    - Bremsflüssigkeit der Hinterradbremse nachfüllen. (📖 S. 72)

## 12.10 Bremsflüssigkeit der Hinterradbremse nachfüllen



### Warnung

**Unfallgefahr** Die Bremsanlage fällt bei unzureichendem Bremsflüssigkeitsstand aus.

Wenn der Bremsflüssigkeitsstand unter die **MIN**-Markierung sinkt, ist die Bremsanlage undicht oder die Bremsbeläge sind abgenutzt.

- Kontrollieren Sie die Bremsanlage und fahren Sie nicht weiter, bevor das Problem behoben ist. (Ihre autorisierte KTM-Fachwerkstatt hilft Ihnen gern.)



### Warnung

**Hautreizungen** Bremsflüssigkeit ist gesundheitsschädlich.

- Bewahren Sie Bremsflüssigkeit außerhalb der Reichweite von Kindern auf.
- Tragen Sie geeignete Schutzkleidung und eine Schutzbrille.
- Lassen Sie Bremsflüssigkeit nicht auf die Haut, in die Augen oder auf die Kleidung gelangen.
- Suchen Sie sofort einen Arzt auf, wenn Bremsflüssigkeit verschluckt wurde.
- Spülen Sie bei Hautkontakt die betreffende Stelle mit viel Wasser ab.
- Spülen Sie die Augen sofort gründlich mit Wasser und suchen Sie einen Arzt auf, wenn Bremsflüssigkeit in die Augen gelangt ist.
- Wechseln Sie die Kleidung, wenn Bremsflüssigkeit auf die Kleidung gelangt ist.



### Warnung

**Unfallgefahr** Überalterte oder ungeeignete Bremsflüssigkeit beeinträchtigt die Funktion der Bremsanlage.

- Stellen Sie sicher, dass die Bremsflüssigkeit der Vorder- und Hinterradbremse nach den Vorgaben des Serviceplans gewechselt wird. (Ihre autorisierte KTM-Fachwerkstatt hilft Ihnen gern.)
- Stellen Sie sicher, dass ausschließlich saubere, freigegebene Bremsflüssigkeit aus einem dicht verschlossenen Behälter verwendet wird. (Ihre autorisierte KTM-Fachwerkstatt hilft Ihnen gern.)



### Hinweis

**Umweltgefährdung** Problemstoffe verursachen Umweltschäden.

- Entsorgen Sie Öle, Fette, Filter, Kraftstoffe, Reinigungsmittel, Bremsflüssigkeit usw. ordnungsgemäß und laut geltenden Vorschriften.



### Info

Bremsflüssigkeit nicht mit lackierten Teilen in Berührung bringen, da Bremsflüssigkeit Lack angreift.

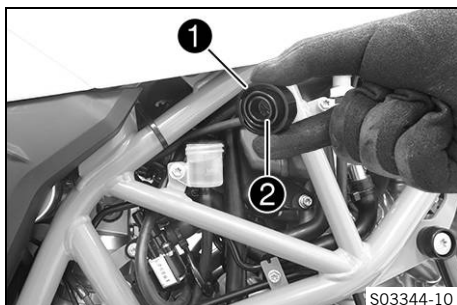

### Vorarbeit

- Bremsbeläge und Bremsbelagsicherung der Hinterradbremse kontrollieren. (📖 S. 73)

### Hauptarbeit

- Fahrzeug senkrecht stellen.
- Schraubdeckel ① mit Scheibe und Membran ② entfernen.
- Bremsflüssigkeit bis zur **MAX**-Markierung auffüllen.

Bremsflüssigkeit DOT 4 / DOT 5.1 (📖 S. 125)

- Schraubdeckel mit Scheibe und Membran montieren.



### Info

Übergelaufene oder verschüttete Bremsflüssigkeit sofort mit Wasser abwaschen.

## 12.11 Bremsbeläge und Bremsbelagsicherung der Hinterradbremse kontrollieren



### Warnung

**Unfallgefahr** Abgenutzte Bremsbeläge verringern die Bremswirkung.

- Stellen Sie sicher, dass abgenutzte Bremsbeläge unverzüglich gewechselt werden. (Ihre autorisierte KTM-Fachwerkstatt hilft Ihnen gern.)



### Warnung

**Unfallgefahr** Beschädigte Bremsscheiben verringern die Bremswirkung.

Wenn die Bremsbeläge zu spät gewechselt werden, schleifen die Bremsbelagträger an der Bremsscheibe. Als Folge wird die Bremswirkung stark vermindert und die Bremsscheiben werden zerstört.

- Kontrollieren Sie die Bremsbeläge regelmäßig.

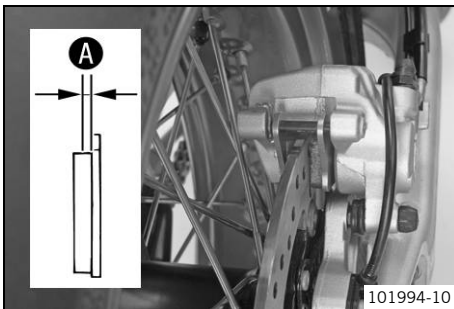

- Bremsbeläge auf ihre Belagstärke **A** kontrollieren.

Mindestbelagstärke <b>A</b>	$\geq 1 \text{ mm}$
-----------------------------	---------------------

- » Wenn die Mindestbelagstärke unterschritten ist:
  - Bremsbeläge der Hinterradbremse wechseln. 🛠️
- Bremsbeläge auf Beschädigung und Rissbildung kontrollieren.
  - » Wenn Beschädigungen oder Risse vorhanden sind:
    - Bremsbeläge der Hinterradbremse wechseln. 🛠️
- Sicherung der Bremsbeläge kontrollieren.
  - » Wenn die Bremsbeläge nicht korrekt gesichert sind:
    - Bremsbeläge sichern, ggf. Neuteile verwenden.



## 13.1 Vorderrad ausbauen

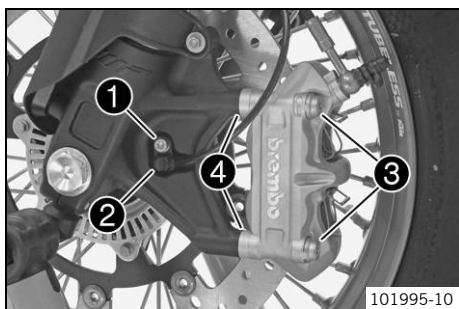

101995-10

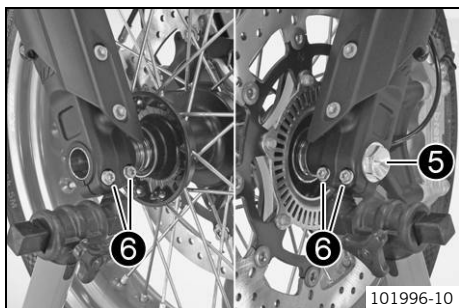

101996-10

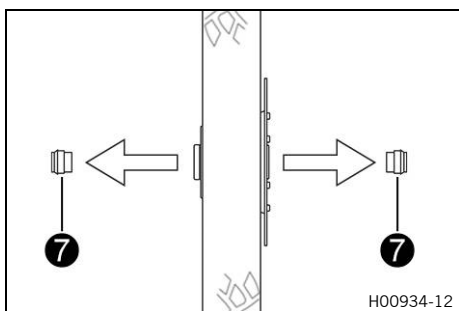

H00934-12

### Vorarbeit

- Motorrad mit Hebevorrichtung hinten aufheben. (S. 50)
- Motorrad mit Hebevorrichtung vorn aufheben. (S. 51)

### Hauptarbeit

- Schraube 1 entfernen und Raddrehzahlsensor 2 aus der Bohrung ziehen.
- Schrauben 3 und Distanzbuchsen 4 entfernen.
- Bremsbeläge durch leichtes seitliches Kippen des Bremssattels auf der Bremsscheibe zurückdrücken.
- Bremssattel vorsichtig nach hinten von der Bremsscheibe ziehen und zur Seite hängen.



### Info

Handbremshebel bei abgenommenen Bremssattel nicht betätigen.

- Schraube 5 einige Umdrehungen lösen.
- Schrauben 6 lösen.
- Auf die Schraube 5 drücken, um die Steckachse aus der Gabel Faust zu schieben.
- Schraube 5 entfernen.



### Warnung

**Unfallgefahr** Beschädigte Bremscheiben verringern die Bremswirkung.

- Legen Sie das Rad immer so ab, dass die Bremscheibe nicht beschädigt wird.

- Vorderrad halten und Steckachse entfernen. Vorderrad aus der Gabel nehmen.
- Distanzbuchsen 7 entfernen.

## 13.2 Vorderrad einbauen



### Warnung

**Unfallgefahr** Öl oder Fett auf den Bremsscheiben verringert die Bremswirkung.

- Halten Sie die Bremsscheiben stets öl- und fettfrei.
- Reinigen Sie die Bremsscheiben bei Bedarf mit Bremsenreiniger.

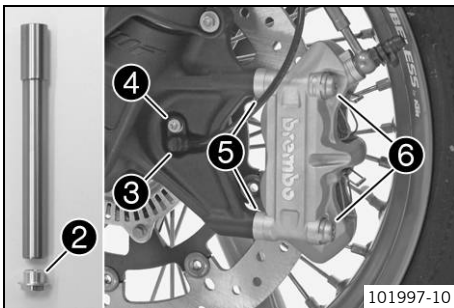
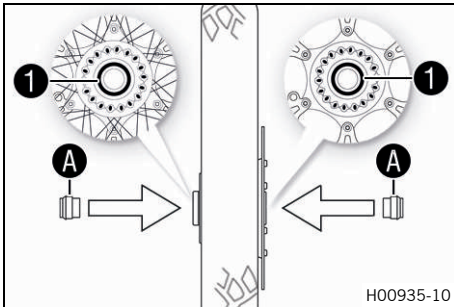

### Hauptarbeit

- Radlager auf Beschädigung und Verschleiß kontrollieren.
  - » Wenn das Radlager beschädigt oder verschlissen ist:
    - Radlager vorn wechseln.
- Radial-Wellendichtringe **1** und Laufflächen **A** der Distanzbuchsen reinigen und fetten.

Langzeitfett (S. 127)

- Distanzbuchsen einsetzen.
- Steckachse reinigen und leicht fetten.

Langzeitfett (S. 127)

- Vorderrad in die Gabel heben, positionieren und Steckachse einsetzen.
- Schraube **2** montieren und festziehen.

Vorgabe

Schraube Steckachse vorn	M24x1,5	45 Nm
--------------------------	---------	-------

- Raddrehzahlsensor **3** in der Bohrung positionieren.
- Schraube **4** montieren und festziehen.

Vorgabe

Schraube Raddrehzahlsensor	M6	6 Nm	<b>Loctite® 243™</b>
----------------------------	----	------	----------------------

- Bremsattel auf der Bremsscheibe positionieren.
  - ✓ Die Bremsbeläge sind korrekt positioniert.
- Distanzbuchsen **5** positionieren. Schrauben **6** montieren, aber noch nicht festziehen.

Vorgabe

Schraube Bremsattel vorn	M10x1,25	45 Nm	<b>Loctite® 243™</b>
--------------------------	----------	-------	----------------------

- Handbremshebel mehrmals betätigen, bis die Bremsbeläge an der Bremsscheibe anliegen und ein Druckpunkt vorhanden ist. Handbremshebel betätigt fixieren.
  - ✓ Der Bremsattel richtet sich aus.

- Schrauben **6** festziehen.

Vorgabe

Schraube Bremsattel vorn	M10x1,25	45 Nm	<b>Loctite® 243™</b>
--------------------------	----------	-------	----------------------

- Fixierung des Handbremshebels entfernen.

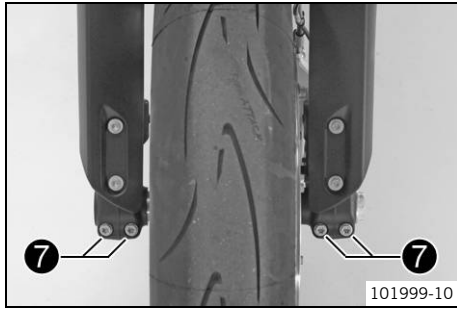

- Motorrad von Hebevorrichtung vorn nehmen. (📖 S. 51)
- Vorderradbremse betätigen und Gabel einige Male kräftig einfedern.
- ✓ Die Gabelbeine richten sich aus.
- Schrauben 7 festziehen.

Vorgabe

Schraube Gabel Faust	M8	15 Nm
----------------------	----	-------

### Nacharbeit

- Motorrad von Hebevorrichtung hinten nehmen. (📖 S. 51)

## 13.3 Hinterrad ausbauen 🛠️

### Vorarbeit

- Motorrad mit Hebevorrichtung hinten aufheben. (📖 S. 50)

### Hauptarbeit

- Bremsleitung aus der Führung nehmen.

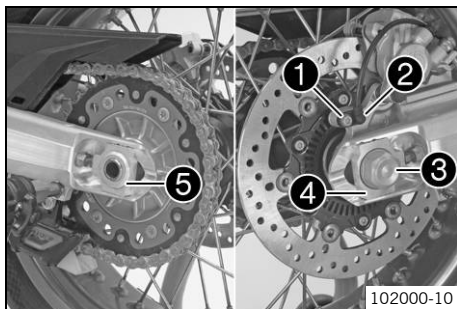

- Bremsattel mit der Hand zur Bremsscheibe drücken, um den Bremskolben zurückzudrücken.
- Schraube 1 entfernen und Raddrehzahlsensor 2 aus der Bohrung ziehen.
- Mutter 3 entfernen. Kettenspanner 4 abnehmen.
- Steckachse 5 so weit herausziehen, dass der Kettenspanner nicht mehr an der Einstellschraube anliegt.

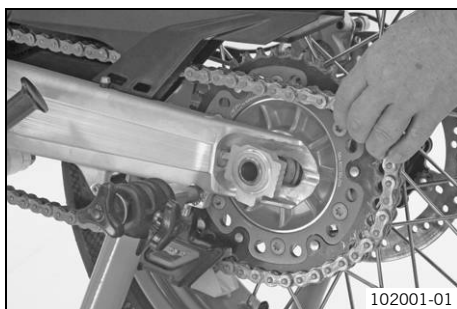

- Hinterrad so weit wie möglich nach vorn schieben und Kette vom Kettenrad nehmen.



### Info

Bauteile durch Abdecken vor Beschädigungen schützen.

- Hinterrad halten und Steckachse entfernen.



### Warnung

**Unfallgefahr** Beschädigte Bremsscheiben verringern die Bremswirkung.

- Legen Sie das Rad immer so ab, dass die Bremsscheibe nicht beschädigt wird.

- Hinterrad aus der Schwinge nehmen.

**i Info**  
Bei ausgebautem Hinterrad die Fußbremse nicht betätigen.

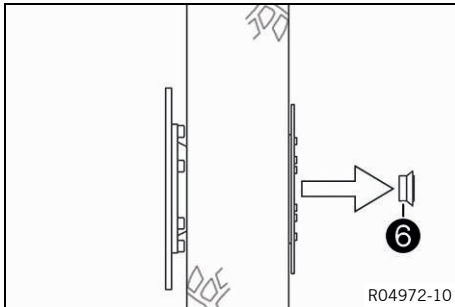

- Distanzbuchse **6** entfernen.



## 13.4 Hinterrad einbauen



### Warnung

**Unfallgefahr** Öl oder Fett auf den Bremscheiben verringert die Bremswirkung.

- Halten Sie die Bremscheiben stets öl- und fettfrei.
- Reinigen Sie die Bremscheiben bei Bedarf mit Bremsenreiniger.



### Warnung

**Unfallgefahr** Nach dem Einbau des Hinterrades ist an der Hinterradbremse zunächst keine Bremswirkung vorhanden.

- Betätigen Sie die Fußbremse mehrmals vor Fahrtantritt, bis ein fester Druckpunkt spürbar ist.

### Hauptarbeit

- Dämpfungsgummis der Hinterradnabe kontrollieren. (S. 79)
- Radlager auf Beschädigung und Verschleiß kontrollieren.
  - » Wenn das Radlager beschädigt oder verschlissen ist:
    - Radlager hinten wechseln.
- Radial-Wellendichtring **1** und Lauffläche **A** der Distanzbuchse reinigen und fetten.

Langzeitfett (S. 127)

- Distanzbuchse einsetzen.

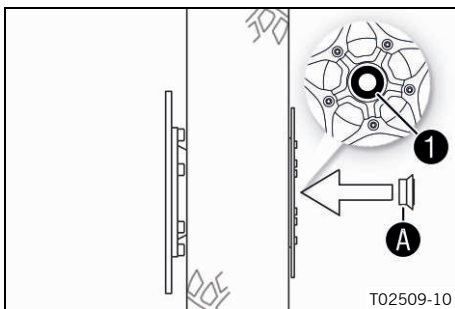

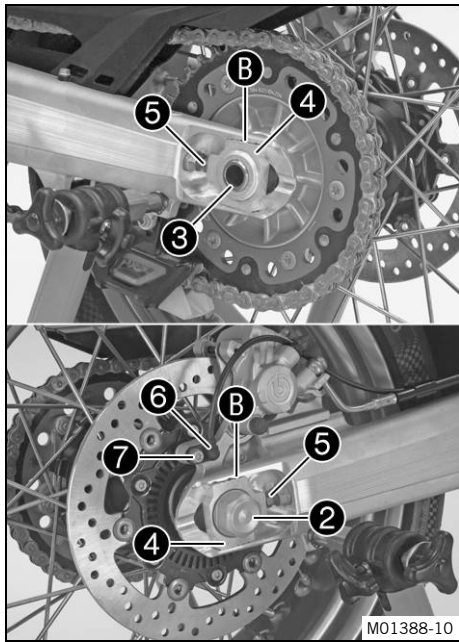

- Gewinde der Steckachse und der Mutter **2** reinigen und fetten.

Langzeitfett (📖 S. 127)

- Steckachse reinigen und leicht fetten.

Langzeitfett (📖 S. 127)

- Dämpfungsgummi und Kettenradträger in das Hinterrad montieren.
- Hinterrad positionieren.
- ✓ Bremsbeläge sind korrekt positioniert.
- Hinterrad so weit wie möglich nach vorn schieben und Kette auf das Kettenrad legen.
- Steckachse **3** und Kettenspanner **4** montieren. Mutter **2** montieren, aber noch nicht festziehen.
- Sicherstellen, dass die Kettenspanner **4** an den Einstellschrauben **5** anliegen.

Vorgabe

Damit das Hinterrad korrekt ausgerichtet ist, müssen die Markierungen an den Kettenspannern links und rechts in derselben Position zu den Referenzmarken **B** stehen.



### Info

Kettenspanner **4** links und rechts in gleicher Ausrichtung montieren.

- Mutter **2** festziehen.

Vorgabe

Mutter Steckachse hinten	M25x1,5	90 Nm
--------------------------	---------	-------

- Raddrehzahlsensor **6** in der Bohrung positionieren.
- Schraube **7** montieren und festziehen.

Vorgabe

Schraube Raddrehzahlsensor	M6	6 Nm	<b>Loctite® 243™</b>
----------------------------	----	------	----------------------

- Bremsleitung in der Führung positionieren.
- Fußbremshebel mehrmals betätigen, bis die Bremsbeläge an der Bremsscheibe anliegen und ein Druckpunkt vorhanden ist.



### Nacharbeit

- Motorrad von Hebevorrichtung hinten nehmen. (📖 S. 51)
- Kettenspannung kontrollieren. (📖 S. 59)

## 13.5 Dämpfungsgummis der Hinterradnabe kontrollieren

### Info

Die Kraft des Motors wird vom Kettenrad über 6 Dämpfungsgummis auf das Hinterrad übertragen. Sie nutzen sich im Betrieb ab. Werden die Dämpfungsgummis nicht rechtzeitig gewechselt, wird der Kettenradträger und die Hinterradnabe beschädigt.

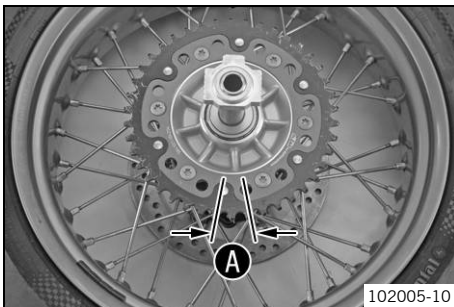
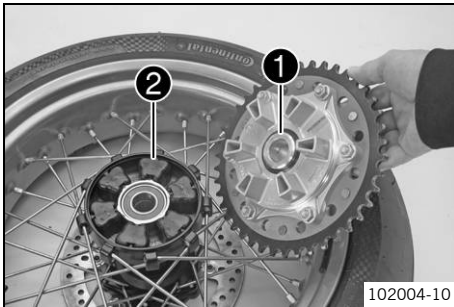

### Vorarbeit

- Motorrad mit Hebevorrichtung hinten aufheben. (📖 S. 50)
- Hinterrad ausbauen. (🔧📖 S. 76)

### Hauptarbeit

- Lager ① kontrollieren.
  - » Wenn das Lager beschädigt oder verschlissen ist:
    - Lager des Kettenradträgers wechseln. (🔧)
- Dämpfungsgummi ② der Hinterradnabe auf Beschädigung und Verschleiß kontrollieren.
  - » Wenn die Dämpfungsgummis der Hinterradnabe beschädigt oder verschlissen sind:
    - Alle Dämpfungsgummis der Hinterradnabe wechseln.
- Hinterrad mit dem Kettenrad nach oben auf eine Werkbank legen und die Steckachse in die Radnabe stecken.
- Um das Spiel ③ zu kontrollieren, Hinterrad festhalten und mit der Hand versuchen das Kettenrad zu drehen.

### Info

Das Spiel wird am Kettenrad außen gemessen.

Spiel Dämpfungsgummi Hinterrad	≤ 5 mm
--------------------------------	--------

- » Wenn das Spiel ③ größer ist als der angegebene Wert:
  - Alle Dämpfungsgummis der Hinterradnabe wechseln.

### Nacharbeit

- Hinterrad einbauen. (🔧📖 S. 77)
- Motorrad von Hebevorrichtung hinten nehmen. (📖 S. 51)
- Kettenspannung kontrollieren. (📖 S. 59)



## 13.6 Reifenzustand kontrollieren



### Warnung

**Unfallgefahr** Wenn ein Reifen während der Fahrt platzt, wird das Fahrzeug unkontrollierbar.

- Stellen Sie sicher, dass beschädigte oder abgefahrne Reifen sofort gewechselt werden. (Ihre autorisierte KTM-Fachwerkstatt hilft Ihnen gern.)



### Warnung

**Sturzgefahr** Unterschiedliche Reifenprofile an Vorder- und Hinterrad beeinträchtigen das Fahrverhalten.

Unterschiedliche Reifenprofile können die Kontrolle über das Fahrzeug erheblich erschweren.

- Stellen Sie sicher, dass Vorder- und Hinterrad nur mit Reifen gleichartiger Profilgestaltung bereift sind.



## Warnung

**Unfallgefahr** Nicht freigegebene oder empfohlene Reifen und Räder beeinträchtigen das Fahrverhalten.

- Verwenden Sie nur von KTM freigegebene und empfohlene Reifen und Räder mit dem entsprechenden Geschwindigkeitsindex.



## Warnung

**Unfallgefahr** Neue Reifen verfügen über reduzierte Bodenhaftung.

Bei neuen Reifen ist die Lauffläche noch nicht aufgeraut.

- Fahren Sie neue Reifen bei gemäßigter Fahrweise ein und steigern Sie die Schräglage nur langsam.  
Einfahrdistanz 200 km



## Info

Reifentyp, Reifenzustand und Reifendruck beeinflussen das Fahrverhalten des Motorrads. Abgefahrene Reifen wirken sich besonders auf nassem Untergrund ungünstig auf das Fahrverhalten aus.

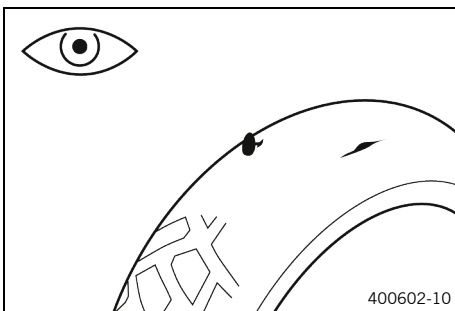

- Vorder- und Hinterrreifen auf Schnitte, eingefahrene Gegenstände und andere Beschädigungen kontrollieren.
  - » Wenn der Reifen Schnitte, eingefahrene Gegenstände oder andere Beschädigungen aufweist:
    - Reifen wechseln. 🛠️
- Profiltiefe kontrollieren.



## Info

Beachten Sie die gesetzliche landesspezifische Mindestprofiltiefe.

Mindestprofiltiefe	$\geq 2 \text{ mm}$
--------------------	---------------------

- » Wenn die Mindestprofiltiefe unterschritten ist:
  - Reifen wechseln. 🛠️
- Reifentalter kontrollieren.

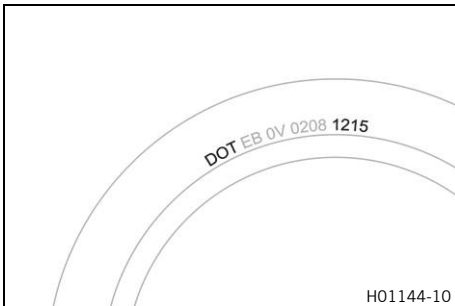

## Info

Das Herstellungsdatum der Reifen ist üblicherweise in der Reifenbeschriftung enthalten und wird mit den letzten vier Ziffern der **DOT** Bezeichnung gekennzeichnet. Die ersten beiden Ziffern weisen auf die Herstellungswoche und die letzten beiden Ziffern auf das Herstellungsjahr hin.

KTM empfiehlt einen Wechsel der Reifen, unabhängig vom tatsächlichen Verschleiß, spätestens nach 5 Jahren.

- » Wenn der Reifen älter als 5 Jahre ist:
  - Reifen wechseln. 🛠️

## 13.7 Schlauchloses Reifensystem

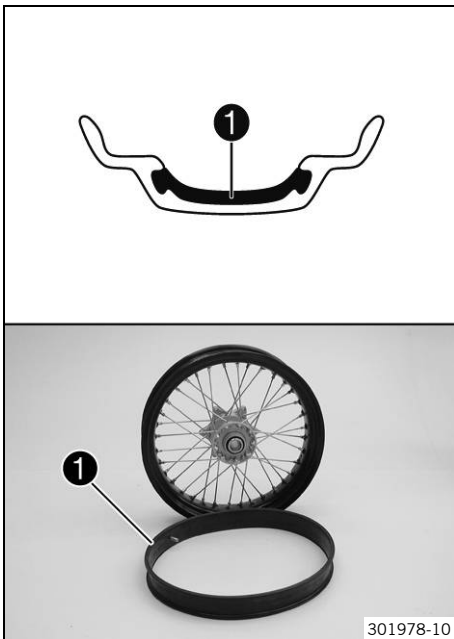

Bei diesem Fahrzeug wird ein schlauchloses Reifensystem verwendet, bei dem das Felgendichtgummi **1** den herkömmlichen Schlauch ersetzt.

Die Vorteile des Schlauchlossystems liegen im fehlenden Risiko eines defekten Schlauches. Das Risiko eines schlagartigen Druckverlustes ist dabei stark reduziert.

Die Massenträgheitsmomente sind kleiner als bei konventionellen Speichenrädern mit Schlauch. Daraus resultiert eine Handling- und Komfortverbesserung.

Aus der steifen Felgenkonstruktion ergibt sich ein nahezu wartungsfreies Speichenrad.

KTM empfiehlt einen Wechsel des Felgendichtgummis unabhängig vom tatsächlichen Verschleiß spätestens nach 5 Jahren.

## 13.8 Reifendruck kontrollieren



### Info

Zu geringer Reifendruck führt zu abnormalem Verschleiß und zur Überhitzung des Reifens. Richtiger Reifendruck gewährleistet optimalen Fahrkomfort und maximale Lebensdauer des Reifens.

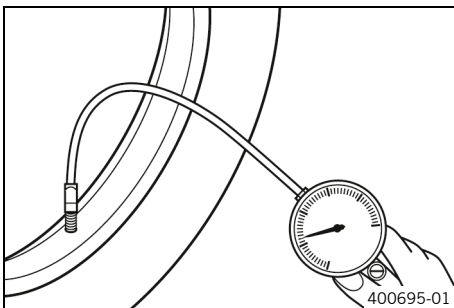

- Schutzkappe entfernen.
- Reifendruck bei kalten Reifen kontrollieren.

Reifendruck Solo	
vorn	2,3 bar
hinten	2,5 bar

Reifendruck mit Sozius / volle Nutzlast	
vorn	2,3 bar
hinten	2,5 bar

- » Wenn der Reifendruck nicht mit der Vorgabe übereinstimmt:
  - Reifendruck berichtigen.
- Schutzkappe montieren.



## 13.9 Speichenspannung kontrollieren



### Warnung

**Unfallgefahr** Falsch gespannte Speichen beeinträchtigen das Fahrverhalten und führen zu Folgeschäden.

Wenn die Speichen zu fest gespannt sind, reißen die Speichen durch Überlastung. Wenn die Speichen zu locker gespannt sind, bildet sich ein Seiten- oder Höhenschlag im Rad. Als Folge lockern sich weitere Speichen.

- Kontrollieren Sie die Speichenspannung regelmäßig, insbesondere an einem neuen Fahrzeug. (Ihre autorisierte KTM-Fachwerkstatt hilft Ihnen gern.)

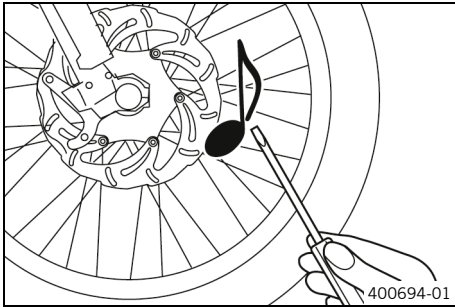

- Mit der Klinge eines Schraubendrehers jede Speiche kurz anschlagen.



### Info

Die Tonfrequenz ist abhängig von der Speichenlänge und vom Speichendurchmesser.

Kommt es zu unterschiedlichen Tonfrequenzen an den einzelnen gleich langen und gleich dicken Speichen, deutet das auf eine unterschiedliche Speichenspannung hin.

Es muss ein heller Ton erklingen.

- » Wenn die Speichenspannung unterschiedlich ist:
  - Speichenspannung korrigieren. ↩

## 13.10 Verwendung von Pannenspray

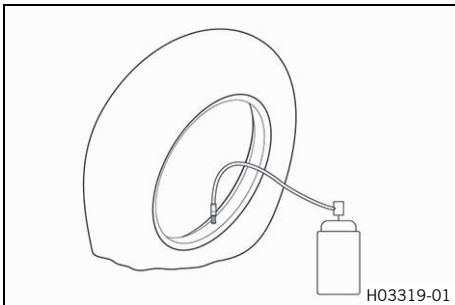

### Warnung

**Unfallgefahr** Falsche Verwendung von Pannenspray führt zu Druckverlust des reparierten Reifens.

Nicht jede Beschädigung kann mit Pannenspray repariert werden.

- Beachten Sie die Hinweise und Vorgaben des Pannenspray-Herstellers.
- Fahren Sie langsam und vorsichtig, wenn Sie einen Reifen mit Pannenspray repariert haben.
- Fahren Sie höchstens bis zur nächsten Werkstatt und lassen Sie den Reifen wechseln.

Eine Reparatur mit Pannenspray sollte nur im Notfall durchgeführt werden.

Der Transport des Pannenfahrzeuges zur nächsten Werkstatt wird statt einer Reparatur empfohlen.

## 14.1 12-V-Batterie ausbauen ↗



### Warnung

**Verletzungsgefahr** Batteriesäure und Batteriegase verursachen schwere Verätzungen.

- Bewahren Sie 12-V-Batterien außerhalb der Reichweite von Kindern auf.
- Tragen Sie geeignete Schutzkleidung und eine Schutzbrille.
- Vermeiden Sie den Kontakt mit Batteriesäure und Batteriegasen.
- Halten Sie Funken oder offene Flammen von der 12-V-Batterie fern.
- Laden Sie 12-V-Batterien nur in gut belüfteten Räumen.
- Spülen Sie bei Hautkontakt die betreffende Stelle sofort mit viel Wasser ab.
- Spülen Sie die Augen mindestens 15 Minuten mit Wasser und suchen Sie sofort einen Arzt auf, wenn Batteriesäure oder Batteriegase in die Augen gelangt sind.

### Vorarbeit

- Kraftstofftankverschluss öffnen. (📖 S. 20)
- Sitzbank abnehmen. (📖 S. 53)

### Hauptarbeit

- Schrauben **1** entfernen.
- Halteblech nach hinten schieben und entfernen.
- Pluspolabdeckung **2** abnehmen.
- Minuskabel **3** von der 12-V-Batterie trennen.
- Pluskabel **4** von der 12-V-Batterie trennen.
- 12-V-Batterie nach oben entfernen.

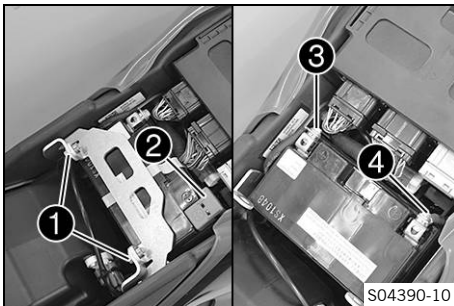

### Info

Motorrad nie mit entladener 12-V-Batterie oder ohne 12-V-Batterie betreiben. In beiden Fällen können elektrische Bauteile und Sicherheitsvorrichtungen beschädigt werden. Das Fahrzeug ist daher nicht mehr verkehrssicher.

## 14.2 12-V-Batterie einbauen ↗



### Hauptarbeit

- 12-V-Batterie mit den Polen nach hinten in das Batteriefach einsetzen.

12-V-Batterie (YTZ10S) (📖 S. 119)

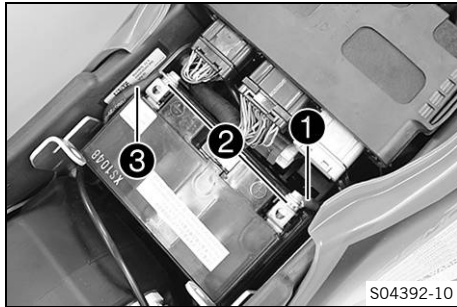

- Pluskabel ① mit Scheibe ② positionieren.
- Minuskabel ③ mit Scheibe ② positionieren.
- Schraube montieren und festziehen.

Vorgabe

Schraube Batteriepol	M6	4,5 Nm
----------------------	----	--------

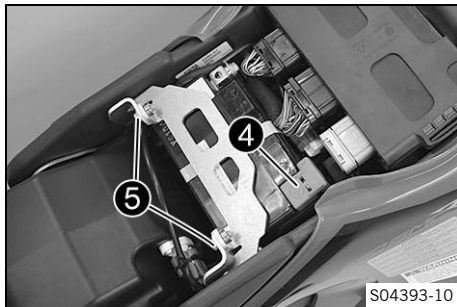

- Pluspolabdeckung ④ positionieren.
- Halblech positionieren und Schrauben ⑤ montieren und festziehen.

Vorgabe

Restliche Schrauben Fahrwerk	M6	10 Nm
---------------------------------	----	-------

### Nacharbeit

- Sitzbank montieren. (🔧 S. 54)
- Uhrzeit einstellen. (🔧 S. 23)

## 14.3 12-V-Batterie laden 🛡️



### Warnung

**Verletzungsgefahr** Batteriesäure und Batteriegas verursachen schwere Verätzungen.

- Bewahren Sie 12-V-Batterien außerhalb der Reichweite von Kindern auf.
- Tragen Sie geeignete Schutzkleidung und eine Schutzbrille.
- Vermeiden Sie den Kontakt mit Batteriesäure und Batteriegasen.
- Halten Sie Funken oder offene Flammen von der 12-V-Batterie fern.
- Laden Sie 12-V-Batterien nur in gut belüfteten Räumen.
- Spülen Sie bei Hautkontakt die betreffende Stelle sofort mit viel Wasser ab.
- Spülen Sie die Augen mindestens 15 Minuten mit Wasser und suchen Sie sofort einen Arzt auf, wenn Batteriesäure oder Batteriegas in die Augen gelangt sind.



### Hinweis

**Umweltgefährdung** 12-V-Batterien enthalten umweltschädliche Stoffe.

- Entsorgen Sie 12-V-Batterien nicht im Hausmüll.
- Geben Sie 12-V-Batterien bei einer Rücknahmestelle für Altbatterien ab.



### Hinweis

**Umweltgefährdung** Problemstoffe verursachen Umweltschäden.

- Entsorgen Sie Öle, Fette, Filter, Kraftstoffe, Reinigungsmittel, Bremsflüssigkeit usw. ordnungsgemäß und laut geltenden Vorschriften.

**Info**

Auch wenn die 12-V-Batterie nicht belastet wird, verliert sie täglich an Ladung. Sehr wichtig für die Lebensdauer der 12-V-Batterie sind der Ladezustand und die Art der Ladung. Schnellladungen mit höherem Ladestrom wirken sich negativ auf die Lebensdauer aus. Wird Ladestrom, Ladespannung und Ladezeit überschritten, entweicht Elektrolyt über die Sicherheitsventile. Dadurch verliert die 12-V-Batterie an Kapazität. Wenn die 12-V-Batterie leergestartet wurde, ist sie unverzüglich zu laden. Bei längerer Standzeit in entlademem Zustand treten Tiefentladung und Sulfatierung ein und die 12-V-Batterie wird zerstört. Die 12-V-Batterie ist wartungsfrei, das heißt die Kontrolle des Säurestandes entfällt.

**Vorarbeit**

- Kraftstofftankverschluss öffnen. (📖 S. 20)
- Sitzbank abnehmen. (📖 S. 53)
- 12-V-Batterie ausbauen. 🛠️ (📖 S. 83)

**Hauptarbeit**

- Ladegerät mit der 12-V-Batterie verbinden. Ladegerät mit dem Netzanschluss verbinden.

Batterieladegerät <b>TecMATE Optimate PRO EU</b> (A61029974044)
--

Mit diesem Ladegerät ist ein Überladen der 12-V-Batterie unmöglich.

Dieses Ladegerät ist nicht für Lithium-Ionen-Batterien geeignet.

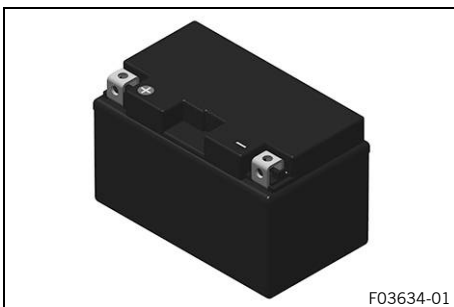
**Info**

12-V-Batterie mit maximal 10 % der Kapazität, die auf dem Batteriegehäuse angegeben ist, laden.

- Ladegerät nach dem Laden vom Netzanschluss und von der 12-V-Batterie trennen.

**Vorgabe**

Ladestrom, Ladespannung und Ladezeit dürfen nicht überschritten werden.	
12-V-Batterie regelmäßig nachladen, wenn das Motorrad nicht in Betrieb genommen wird	3 Monate

**Nacharbeit**

- 12-V-Batterie einbauen. 🛠️ (📖 S. 83)
- Sitzbank montieren. (📖 S. 54)
- Uhrzeit einstellen. (📖 S. 23)

## 14.4 Hauptsicherung wechseln



### Warnung

**Brandgefahr** Falsche Sicherungen überlasten die elektrische Anlage.

- Verwenden Sie nur Sicherungen mit dem vorgeschriebenen Ampere-Wert.
- Überbrücken oder reparieren Sie keine Sicherungen.



### Info

Mit der Hauptsicherung sind alle elektrischen Verbraucher des Fahrzeuges abgesichert. Sie befindet sich im Gehäuse des Startrelais neben der 12-V-Batterie.

### Vorarbeit

- Kraftstofftankverschluss öffnen. (📖 S. 20)
- Sitzbank abnehmen. (📖 S. 53)

### Hauptarbeit

- Motorsteuergerät **1** vom Halter abziehen und zur Seite hängen.
- Schutzkappen **2** abnehmen.

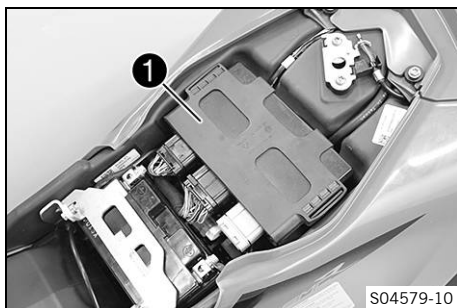

- Defekte Hauptsicherung **3** mit einer Spitzzange entfernen.



### Info

Eine defekte Sicherung hat einen unterbrochenen Schmelzdraht **A**.

Im Startrelais steckt eine Ersatzsicherung **4**.

- Neue Hauptsicherung einsetzen.

Sicherung (58011109130) (📖 S. 119)



### Info

Neue Ersatzsicherung in das Startrelais einsetzen, um sie bei Bedarf verfügbar zu haben.

- Funktion der elektrischen Anlage kontrollieren.
- Schutzkappen aufstecken.
- Motorsteuergerät positionieren.

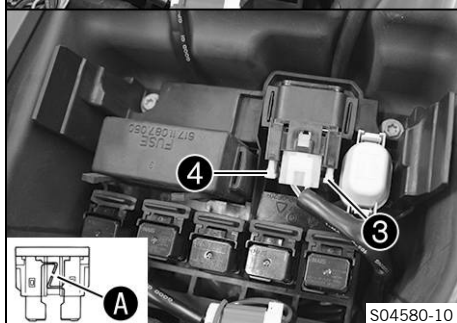
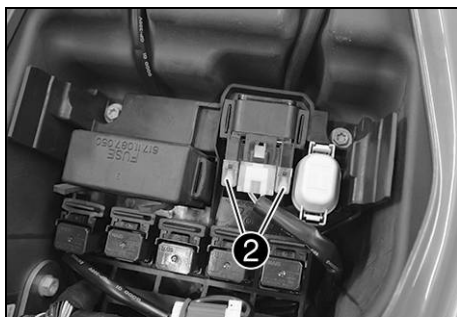

### Nacharbeit

- Sitzbank montieren. (📖 S. 54)
- Uhrzeit einstellen. (📖 S. 23)

## 14.5 ABS-Sicherungen wechseln



### Warnung

**Brandgefahr** Falsche Sicherungen überlasten die elektrische Anlage.

- Verwenden Sie nur Sicherungen mit dem vorgeschriebenen Ampere-Wert.
- Überbrücken oder reparieren Sie keine Sicherungen.



### Info

Zwei Sicherungen für das ABS befinden sich unter der Sitzbank. Mit diesen beiden Sicherungen sind die Rückförderpumpe und die Hydraulikeinheit des ABS abgesichert. Die dritte Sicherung, mit der das ABS-Steuergerät abgesichert ist, befindet sich im Sicherungskasten.

### Vorarbeit

- Kraftstofftankverschluss öffnen. (📖 S. 20)
- Sitzbank abnehmen. (📖 S. 53)
- Motorsteuergerät vom Halter abziehen und zur Seite hängen.

### Sicherung der ABS-Hydraulikeinheit wechseln:

- Schutzkappe **1** abnehmen.
- Sicherung **2** der ABS-Hydraulikeinheit entfernen.
- Neue Sicherung einsetzen.

Sicherung (75011088010) (📖 S. 119)

- Schutzkappe montieren.

### Sicherung der ABS-Rückförderpumpe wechseln:

- Schutzkappe **1** abnehmen.
- Sicherung **3** der ABS-Rückförderpumpe entfernen.
- Neue Sicherung einsetzen.

Sicherung (75011088025) (📖 S. 119)

- Schutzkappe montieren.

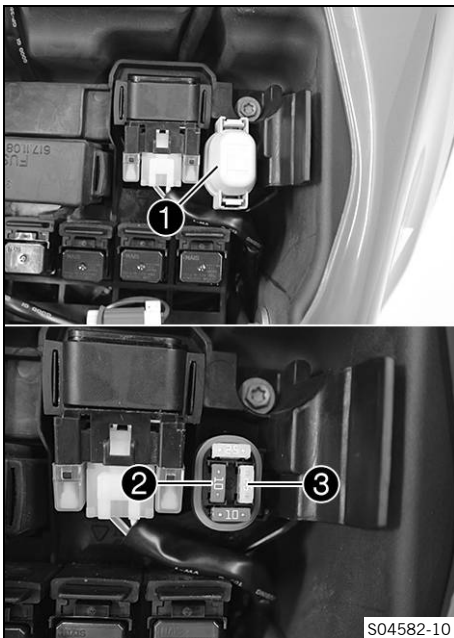

### Nacharbeit

- Motorsteuergerät positionieren.
- Sitzbank montieren. (📖 S. 54)



## 14.6 Sicherungen der einzelnen elektrischen Verbraucher wechseln



### Info

Der Sicherungskasten mit den Sicherungen der einzelnen elektrischen Verbraucher befindet sich unter der Sitzbank.

### Vorarbeit

- Kraftstofftankverschluss öffnen. (📖 S. 20)
- Sitzbank abnehmen. (📖 S. 53)
- Motorsteuergerät vom Halter abziehen und zur Seite hängen.

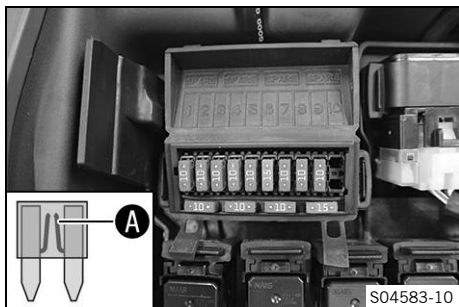
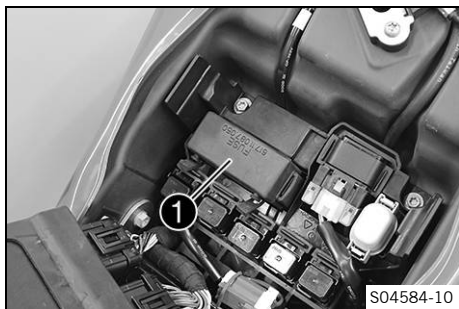

## Hauptarbeit

- Sicherungskastendeckel ❶ öffnen.

- Defekte Sicherung entfernen.

### Vorgabe

Sicherung 1 - 10 A - Zündung, Kombiinstrument, Uhr, Motorsteuergerät
Sicherung 2 - 10 A - Zündung, Kombiinstrument, Motorsteuergerät
Sicherung 3 - 10 A - Kraftstoffpumpe
Sicherung 4 - 10 A - Kühlerlüfter
Sicherung 5 - 10 A - Hupe, Bremslicht, Blinker
Sicherung 6 - 15 A - Fernlicht, Ablendlicht, Positionslicht, Rücklicht, Kennzeichenbeleuchtung
Sicherung 7 - 10 A - für Zusatzgeräte ACC 1 (Dauerplus)
Sicherung 8 - 10 A - für Zusatzgeräte ACC 2 (Zündungsplus), USB-A-Ladebuchse
Sicherung 9 - 10 A - ABS
Sicherung 10 - nicht belegt
Sicherung SPARE - 10 A/15 A - Ersatzsicherungen

**Info**  
Eine defekte Sicherung hat einen unterbrochenen Schmelzdraht **A**.

**Warnung**  
**Brandgefahr** Falsche Sicherungen überlasten die elektrische Anlage.

- Verwenden Sie nur Sicherungen mit dem vorgeschriebenen Ampere-Wert.
- Überbrücken oder reparieren Sie keine Sicherungen.

- Ersatzsicherung in passender Stärke einsetzen.

Sicherung (75011088010) (📖 S. 119)

Sicherung (75011088015) (📖 S. 119)

**Tipp**  
Neue Ersatzsicherung in den Sicherungskasten einsetzen, um sie bei Bedarf verfügbar zu haben.

- Funktion des elektrischen Verbrauchers kontrollieren.
- Sicherungskastendeckel schließen.

**Nacharbeit**

- Motorsteuergerät positionieren.
- Sitzbank montieren. (📖 S. 54)

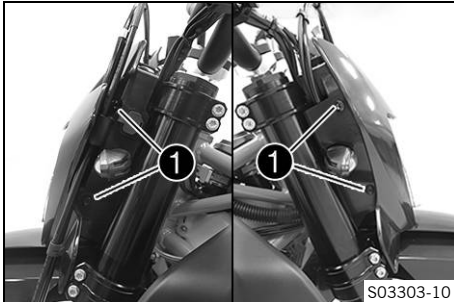
**14.7 Scheinwerfermaske mit Scheinwerfer ausbauen**

- Kotflügel mit einem Tuch abdecken.
- Schrauben ① beidseitig entfernen.
- Scheinwerfermaske nach vorn kippen.

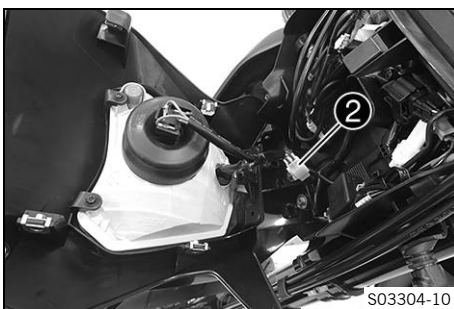

- Steckerverbindung ② des Scheinwerfers trennen.
- Scheinwerfermaske abnehmen.

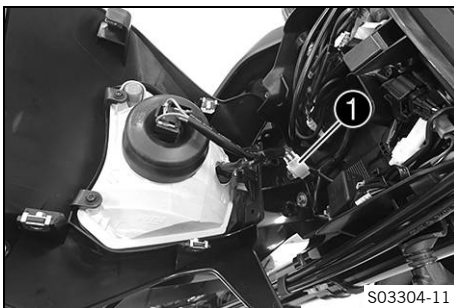
**14.8 Scheinwerfermaske mit Scheinwerfer einbauen****Hauptarbeit**

- Steckerverbindung ① des Scheinwerfers zusammenstecken.
- Funktion der Beleuchtung kontrollieren.

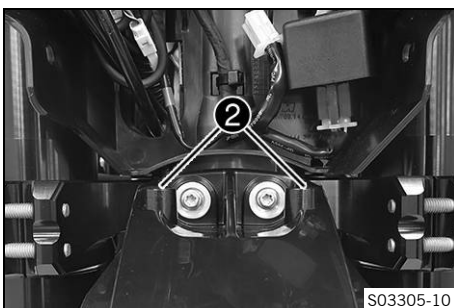

- Tuch vom Kotflügel nehmen, Scheinwerfermaske positionieren.
- ✓ Scheinwerfermaske greift in den Kotflügel an den Buchsen ② ein.

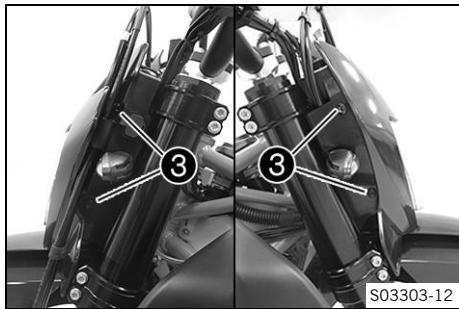

- Scheinwerfermaske positionieren.



### Info

Auf die Verlegung der Bremsleitung achten.

- Schrauben **3** montieren und festziehen.

Vorgabe

Schraube Scheinwerfermaske	M5	2 Nm
----------------------------	----	------

### Nacharbeit

- Scheinwerfereinstellung kontrollieren. (📖 S. 91)

## 14.9 Scheinwerferlampe wechseln

### Hinweis

**Beeinträchtigung von Reflektor und Leuchtmittel** Fett am Reflektor verringert die Lichtausbeute.

Fett am Glaskolben der Glühlampe verdampft durch die Hitze und setzt sich am Reflektor fest.

Fettrückstände am Glaskolben der Glühlampe verringern die Wärmeabstrahlung, dadurch wird die Glühlampe heißer und altert schneller.

- Reinigen und entfetten Sie den Glaskolben vor der Montage.
- Berühren Sie den Glaskolben nicht mit bloßen Händen.

### Vorarbeit

- Scheinwerfermaske mit Scheinwerfer ausbauen. (📖 S. 89)

### Hauptarbeit

- Stecker **1** abstecken.
- Schutzkappe **2** der Scheinwerferlampe abnehmen.

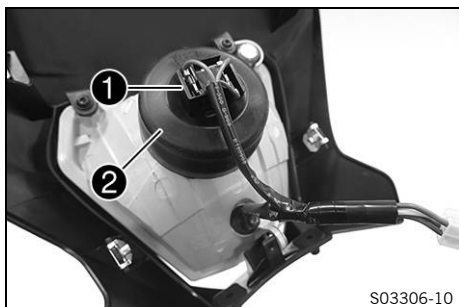

- Federbügel **3** aushängen.
- Scheinwerferlampe **4** entfernen.
- Neue Scheinwerferlampe in das Scheinwerfergehäuse stecken.

Scheinwerfer (H4 / Sockel P43t) (📖 S. 119)
--

- Scheinwerferlampe mit Federbügel im Scheinwerfer fixieren.
- Schutzkappe montieren. Stecker anstecken.

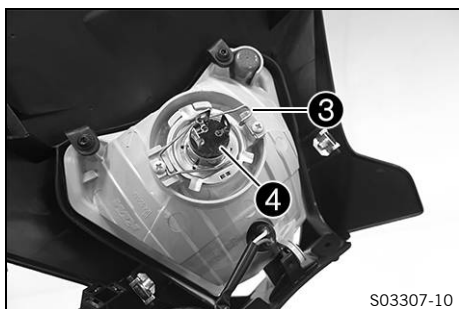

### Nacharbeit

- Scheinwerfermaske mit Scheinwerfer einbauen. (📖 S. 89)
- Scheinwerfereinstellung kontrollieren. (📖 S. 91)

## 14.10 Positionslichtlampe wechseln

### Hinweis

**Beeinträchtigung von Reflektor und Leuchtmittel** Fett am Reflektor verringert die Lichtausbeute.

Fett am Glaskolben der Glühlampe verdampft durch die Hitze und setzt sich am Reflektor fest.

Fettrückstände am Glaskolben der Glühlampe verringern die Wärmeabstrahlung, dadurch wird die Glühlampe heißer und altert schneller.

- Reinigen und entfetten Sie den Glaskolben vor der Montage.
- Berühren Sie den Glaskolben nicht mit bloßen Händen.

### Vorarbeit

- Scheinwerfermaske mit Scheinwerfer ausbauen. (📖 S. 89)

### Hauptarbeit

- Lampenfassung ① entfernen.



- Positionslichtlampe ② aus der Lampenfassung ziehen.
- Neue Positionslichtlampe in die Lampenfassung stecken.

Positionslicht (W5W / Sockel W2,1x9,5d) (📖 S. 119)
--

- Lampenfassung in den Reflektor einsetzen.

### Nacharbeit

- Scheinwerfermaske mit Scheinwerfer einbauen. (📖 S. 89)
- Scheinwerfereinstellung kontrollieren. (📖 S. 91)



## 14.11 Scheinwerfereinstellung kontrollieren

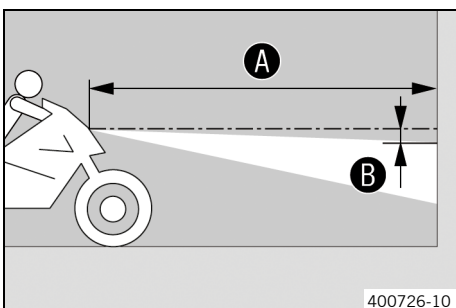

- Fahrzeug auf einer waagrechten Fläche vor einer hellen Wand abstellen und in Höhe der Scheinwerfermitte eine Markierung anbringen.
- Eine weitere Markierung mit dem Abstand **B** unterhalb der ersten Markierung anbringen.

Vorgabe

Abstand <b>B</b>	5 cm
------------------	------

- Fahrzeug im Abstand **A** senkrecht vor die Wand stellen.

Vorgabe

Abstand <b>A</b>	5 m
------------------	-----

- Nun setzt sich der Fahrer, gegebenenfalls mit Gepäck und Sozius, auf das Motorrad.
- Abblendlicht einschalten.
- Scheinwerfereinstellung kontrollieren.

Die Hell-Dunkel-Grenze muss beim einsatzfertigen Motorrad mit Fahrer, eventuellem Gepäck und Sozius, genau auf der unteren Markierung liegen.

- » Wenn die Hell-Dunkel-Grenze nicht mit der Vorgabe übereinstimmt:
  - Leuchtweite des Scheinwerfers einstellen. (📖 S. 92)

## 14.12 Leuchtweite des Scheinwerfers einstellen

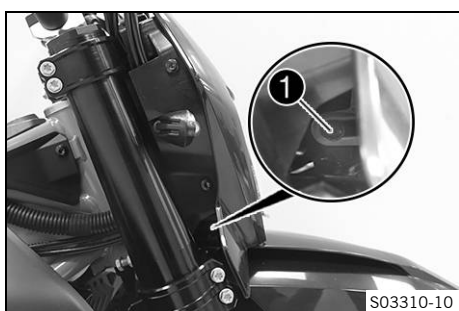

S03310-10

### Vorarbeit

- Scheinwerfereinstellung kontrollieren. (📖 S. 91)

### Hauptarbeit

- Schraube ❶ lösen.
- Durch Schwenken des Scheinwerfers die Leuchtweite einstellen.

### Vorgabe

Die Hell-Dunkel-Grenze muss beim einsatzfertigen Motorrad mit Fahrer genau auf der unteren Markierung (angebracht bei: Scheinwerfereinstellung kontrollieren) liegen.



### Info

Zuladung kann möglicherweise eine Korrektur der Leuchtweite des Scheinwerfers erfordern.

- Schraube ❶ festziehen.

## 14.13 USB-Buchse



S03315-10

Auf der linken Seite der Scheinwerfermaske befindet sich eine USB-Buchse ❶ zur Spannungsversorgung externer Geräte. Die USB-Buchse wird mit der Zündung eingeschaltet.

USB-Buchse	
Spannung	5 V
maximale Stromaufnahme	2,1 A

#### 14.14 ACC1 und ACC2

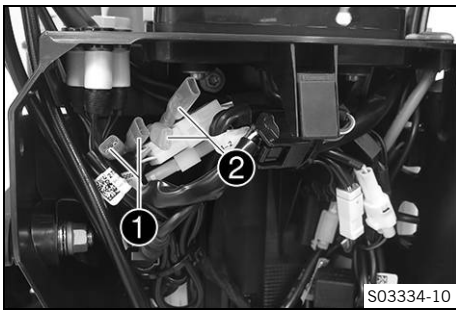

##### Einbauort

- Die Spannungsversorgungen ACC1 **1** und ACC2 **2** befinden sich hinter der Scheinwerfermaske.

#### 14.15 Diagnosestecker

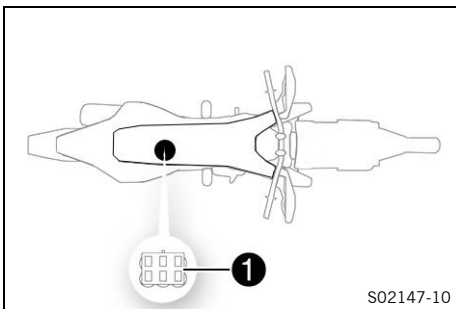

Der Diagnosestecker **1** befindet sich unter dem Motorsteuerggerät.

## 15.1 Kühlsystem

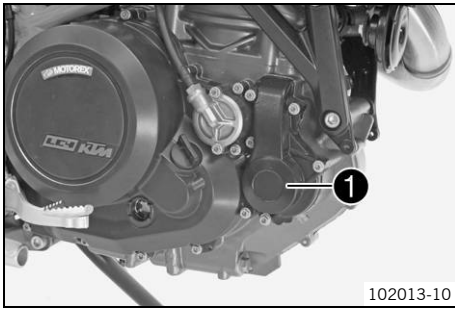

Durch die Wasserpumpe ❶ im Motor ist ein Zwangsumlauf der Kühlflüssigkeit gegeben.

Der bei Erwärmung entstehende Druck im Kühlsystem wird durch ein Ventil im Kühlerverschluss ❷ geregelt. Durch die Wärmeausdehnung wird der überschüssige Teil der Kühlflüssigkeit in den Ausgleichsbehälter ❸ geleitet. Fällt die Temperatur, wird dieser Anteil wieder in das Kühlsystem zurückgesaugt. Dadurch ist die angegebene Kühlflüssigkeitstemperatur zulässig, ohne dass mit Funktionsstörungen zu rechnen ist.

125 °C

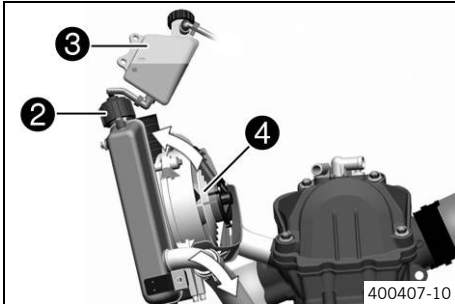

Die Kühlung erfolgt durch den Fahrtwind und einen Kühlerlüfter ❹, der temperaturabhängig zugeschaltet wird.

Je niedriger die Geschwindigkeit, desto geringer die Kühlwirkung. Ebenso verringern schmutzige Kühlrippen die Kühlwirkung.

## 15.2 Frostschutz und Kühlflüssigkeitsstand kontrollieren



### Warnung

**Verbrühungsgefahr** Kühlflüssigkeit wird beim Betrieb des Motorrades heiß und steht unter Druck.

- Öffnen Sie weder den Kühler, die Kühlerschläuche noch sonstige Bauteile des Kühlsystems, wenn der Motor oder das Kühlsystem betriebswarm sind.
- Lassen Sie das Kühlsystem und den Motor abkühlen, bevor Sie den Kühler, die Kühlerschläuche oder sonstige Bauteile des Kühlsystems öffnen.
- Halten Sie bei einer Verbrühung die betreffende Stelle sofort unter lauwarmes Wasser.



### Warnung

**Vergiftungsgefahr** Kühlflüssigkeit ist gesundheitsschädlich.

- Bewahren Sie Kühlflüssigkeit außerhalb der Reichweite von Kindern auf.
- Lassen Sie Kühlflüssigkeit nicht auf die Haut, in die Augen oder auf die Kleidung gelangen.
- Suchen Sie sofort einen Arzt auf, wenn Kühlflüssigkeit verschluckt wurde.
- Spülen Sie bei Hautkontakt die betreffende Stelle sofort mit viel Wasser ab.
- Spülen Sie die Augen gründlich mit Wasser und suchen Sie sofort einen Arzt auf, wenn Kühlflüssigkeit in die Augen gelangt ist.
- Wechseln Sie die Kleidung, wenn Kühlflüssigkeit auf die Kleidung gelangt ist.

### Bedingung

Motor ist kalt.

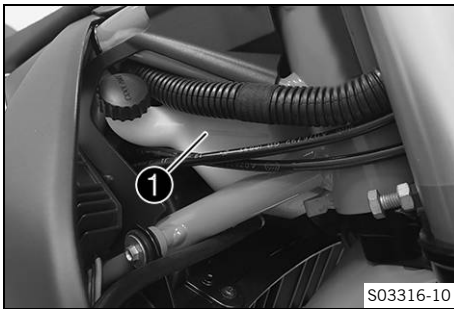

- Motorrad auf waagrechter Fläche am Seitenständer abstellen.
- Deckel des Ausgleichsbehälters ① entfernen.
- Frostschutz der Kühlflüssigkeit kontrollieren.

-25 ... -45 °C

- » Wenn der Frostschutz der Kühlflüssigkeit nicht mit der Vorgabe übereinstimmt:
  - Frostschutz der Kühlflüssigkeit korrigieren.
- Kühlflüssigkeitsstand im Ausgleichsbehälter kontrollieren.

Der Kühlflüssigkeitsstand muss sich zwischen den beiden Markierungen befinden.

- » Wenn der Kühlflüssigkeitsstand nicht mit der Vorgabe übereinstimmt:

- Kühlflüssigkeitsstand korrigieren.

Kühlflüssigkeit (📖 S. 125)

- Deckel des Ausgleichsbehälters montieren.
- Kühlersverschluss ② entfernen.
- Frostschutz der Kühlflüssigkeit kontrollieren.

-25 ... -45 °C

- » Wenn der Frostschutz der Kühlflüssigkeit nicht mit der Vorgabe übereinstimmt:
  - Frostschutz der Kühlflüssigkeit korrigieren.
- Kühlflüssigkeitsstand im Kühler kontrollieren.

Der Kühler muss vollständig gefüllt sein.

- » Wenn der Kühlflüssigkeitsstand nicht mit der Vorgabe übereinstimmt:
  - Kühlflüssigkeitsstand korrigieren und Ursache des Verlustes feststellen.

Kühlflüssigkeit (📖 S. 125)

- Kühlersverschluss montieren.

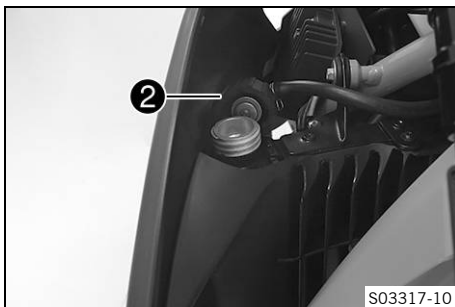

## 15.3 Kühlflüssigkeitsstand kontrollieren



### Warnung

**Verbrühungsgefahr** Kühlflüssigkeit wird beim Betrieb des Motorrads heiß und steht unter Druck.

- Öffnen Sie weder den Kühler, die Kühlerschläuche noch sonstige Bauteile des Kühlsystems, wenn der Motor oder das Kühlsystem betriebswarm sind.
- Lassen Sie das Kühlsystem und den Motor abkühlen, bevor Sie den Kühler, die Kühlerschläuche oder sonstige Bauteile des Kühlsystems öffnen.
- Halten Sie bei einer Verbrühung die betreffende Stelle sofort unter lauwarmes Wasser.



## Warnung

**Vergiftungsgefahr** Kühflüssigkeit ist gesundheitsschädlich.

- Bewahren Sie Kühflüssigkeit außerhalb der Reichweite von Kindern auf.
- Lassen Sie Kühflüssigkeit nicht auf die Haut, in die Augen oder auf die Kleidung gelangen.
- Suchen Sie sofort einen Arzt auf, wenn Kühflüssigkeit verschluckt wurde.
- Spülen Sie bei Hautkontakt die betreffende Stelle sofort mit viel Wasser ab.
- Spülen Sie die Augen gründlich mit Wasser und suchen Sie sofort einen Arzt auf, wenn Kühflüssigkeit in die Augen gelangt ist.
- Wechseln Sie die Kleidung, wenn Kühflüssigkeit auf die Kleidung gelangt ist.

## Bedingung

Motor ist kalt.

- Motorrad auf waagrechter Fläche am Seitenständer abstellen.
- Kühflüssigkeitsstand im Ausgleichsbehälter ① kontrollieren.

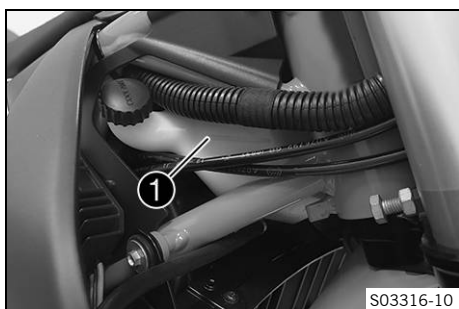

Der Kühflüssigkeitsstand muss sich zwischen den beiden Markierungen befinden.

» Wenn der Kühflüssigkeitsstand nicht mit der Vorgabe übereinstimmt:

- Kühflüssigkeitsstand korrigieren.

Kühflüssigkeit (📖 S. 125)

- Kühlerverschluss ② entfernen und Kühflüssigkeitsstand im Kühler kontrollieren.

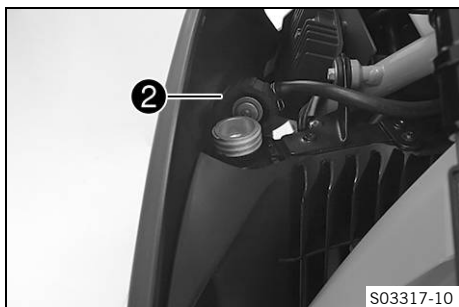

Der Kühler muss vollständig gefüllt sein.

» Wenn der Kühflüssigkeitsstand nicht mit der Vorgabe übereinstimmt:

- Kühflüssigkeitsstand korrigieren und Ursache des Verlustes feststellen.

Kühflüssigkeit (📖 S. 125)

- Kühlerverschluss montieren.

## 15.4 Kühflüssigkeit ablassen ↴



## Warnung

**Verbrühungsgefahr** Kühflüssigkeit wird beim Betrieb des Motorrades heiß und steht unter Druck.

- Öffnen Sie weder den Kühler, die Kühlerschläuche noch sonstige Bauteile des Kühlsystems, wenn der Motor oder das Kühlsystem betriebswarm sind.
- Lassen Sie das Kühlsystem und den Motor abkühlen, bevor Sie den Kühler, die Kühlerschläuche oder sonstige Bauteile des Kühlsystems öffnen.
- Halten Sie bei einer Verbrühung die betreffende Stelle sofort unter lauwarmes Wasser.



## Warnung

**Vergiftungsgefahr** Kühlflüssigkeit ist gesundheitsschädlich.

- Bewahren Sie Kühlflüssigkeit außerhalb der Reichweite von Kindern auf.
- Lassen Sie Kühlflüssigkeit nicht auf die Haut, in die Augen oder auf die Kleidung gelangen.
- Suchen Sie sofort einen Arzt auf, wenn Kühlflüssigkeit verschluckt wurde.
- Spülen Sie bei Hautkontakt die betreffende Stelle sofort mit viel Wasser ab.
- Spülen Sie die Augen gründlich mit Wasser und suchen Sie sofort einen Arzt auf, wenn Kühlflüssigkeit in die Augen gelangt ist.
- Wechseln Sie die Kleidung, wenn Kühlflüssigkeit auf die Kleidung gelangt ist.

## Bedingung

- Motor ist kalt.
- Motorrad senkrecht stellen.
- Geeigneten Behälter unter den Motor stellen.
- Schraube ❶ entfernen. Kühlerschluss abnehmen.
- Kühlflüssigkeit vollständig ablaufen lassen.
- Schraube ❶ mit neuem Dichtring montieren und festziehen.

## Vorgabe

Verschlusschraube Ablassbohrung der Wasserpumpe	M10x1	15 Nm
---	-------	-------

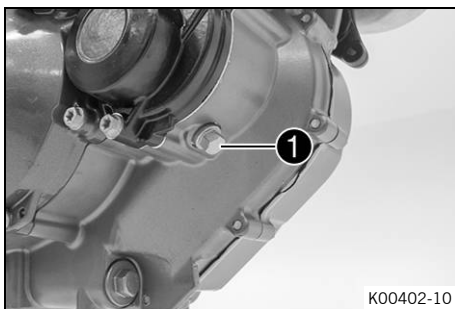

## 15.5 Kühlsystem befüllen/entlüften ↗



## Warnung

**Vergiftungsgefahr** Kühlflüssigkeit ist gesundheitsschädlich.

- Bewahren Sie Kühlflüssigkeit außerhalb der Reichweite von Kindern auf.
- Lassen Sie Kühlflüssigkeit nicht auf die Haut, in die Augen oder auf die Kleidung gelangen.
- Suchen Sie sofort einen Arzt auf, wenn Kühlflüssigkeit verschluckt wurde.
- Spülen Sie bei Hautkontakt die betreffende Stelle sofort mit viel Wasser ab.
- Spülen Sie die Augen gründlich mit Wasser und suchen Sie sofort einen Arzt auf, wenn Kühlflüssigkeit in die Augen gelangt ist.
- Wechseln Sie die Kleidung, wenn Kühlflüssigkeit auf die Kleidung gelangt ist.

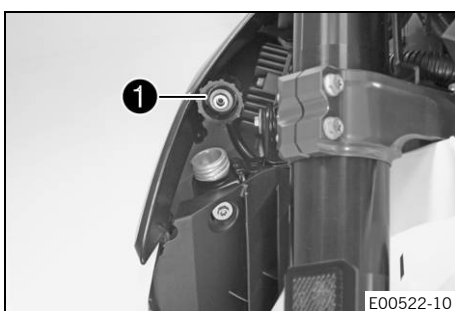

- Motorrad auf waagrechter Fläche am Seitenständer abstellen.
- Kühlerschluss ❶ entfernen.

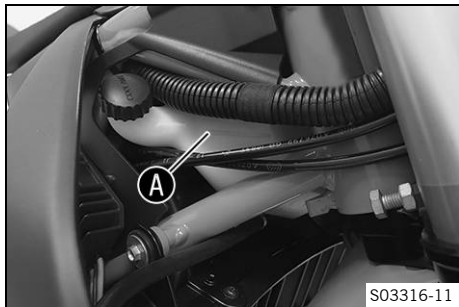
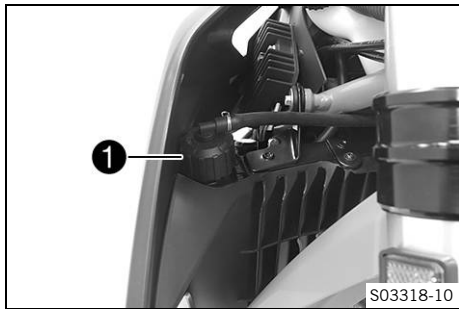

- Kühlflüssigkeit einfüllen.

Kühlflüssigkeit (📖 S. 125)

- Kühler mit Kühlflüssigkeit vollständig auffüllen.
- Kühlerverschluss ❶ montieren.

- Deckel des Ausgleichsbehälters entfernen.
- Kühlflüssigkeit bis zur Markierung **A** auffüllen.
- Deckel des Ausgleichsbehälters montieren.



### Gefahr

**Vergiftungsgefahr** Abgase sind giftig und können zu Bewusstlosigkeit und zum Tode führen.

- Sorgen Sie beim Betrieb des Motors stets für ausreichende Belüftung.
- Verwenden Sie eine geeignete Abgasabsaugung, wenn Sie den Motor in einem geschlossenen Raum starten oder laufen lassen.

- Motor starten und warmlaufen lassen.
- Motor abstellen und abkühlen lassen.
- Kühlflüssigkeitsstand kontrollieren. (📖 S. 95)

## 15.6 Kühlflüssigkeit wechseln ↗



### Warnung

**Verbrühungsgefahr** Kühlflüssigkeit wird beim Betrieb des Motorrades heiß und steht unter Druck.

- Öffnen Sie weder den Kühler, die Kühlerschläuche noch sonstige Bauteile des Kühlsystems, wenn der Motor oder das Kühlsystem betriebswarm sind.
- Lassen Sie das Kühlsystem und den Motor abkühlen, bevor Sie den Kühler, die Kühlerschläuche oder sonstige Bauteile des Kühlsystems öffnen.
- Halten Sie bei einer Verbrühung die betreffende Stelle sofort unter lauwarmes Wasser.



### Warnung

**Vergiftungsgefahr** Kühlflüssigkeit ist gesundheitsschädlich.

- Bewahren Sie Kühlflüssigkeit außerhalb der Reichweite von Kindern auf.
- Lassen Sie Kühlflüssigkeit nicht auf die Haut, in die Augen oder auf die Kleidung gelangen.
- Suchen Sie sofort einen Arzt auf, wenn Kühlflüssigkeit verschluckt wurde.
- Spülen Sie bei Hautkontakt die betreffende Stelle sofort mit viel Wasser ab.
- Spülen Sie die Augen gründlich mit Wasser und suchen Sie sofort einen Arzt auf, wenn Kühlflüssigkeit in die Augen gelangt ist.
- Wechseln Sie die Kleidung, wenn Kühlflüssigkeit auf die Kleidung gelangt ist.

### Bedingung

- Motor ist kalt.

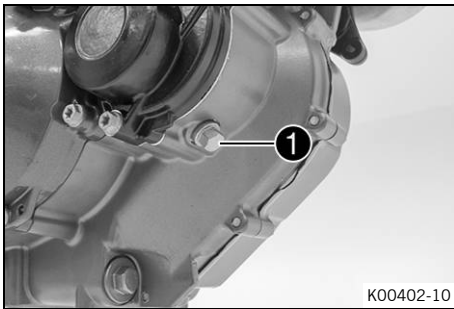

- Motorrad senkrecht stellen.
- Geeigneten Behälter unter den Motor stellen.
- Schraube ① mit Dichtring entfernen.

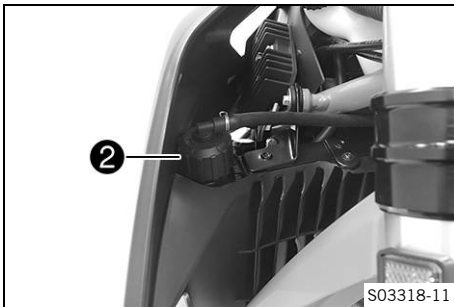

- Kühlerverschluss ② entfernen.
- Kühflüssigkeit vollständig ablaufen lassen.

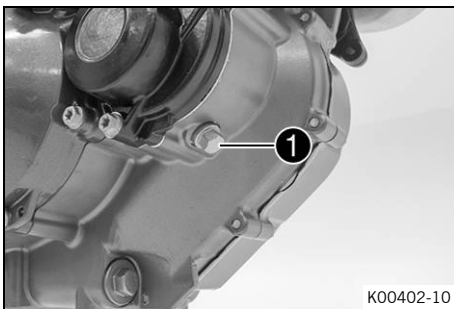

- Schraube ① mit neuem Dichtring montieren und festziehen.
- Vorgabe

Verschlusschraube Ablassbohrung der Wasserpumpe	M10x1	15 Nm
---	-------	-------

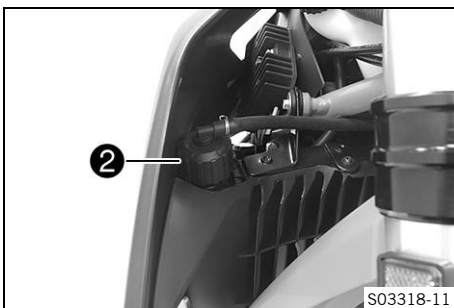

- Motorrad auf waagrechter Fläche am Seitenständer abstellen.
- Kühflüssigkeit einfüllen.

Kühflüssigkeit	1,20 l	Kühflüssigkeit (📖 S. 125)
----------------	--------	------------------------------

- Kühler mit Kühflüssigkeit vollständig auffüllen.
- Kühlerverschluss ② montieren.



- Deckel ③ des Ausgleichsbehälters entfernen.
- Kühflüssigkeit bis zur oberen Markierung auffüllen.
- Deckel des Ausgleichsbehälters montieren.



### Gefahr

**Vergiftungsgefahr** Abgase sind giftig und können zu Bewusstlosigkeit und zum Tode führen.

- Sorgen Sie beim Betrieb des Motors stets für ausreichende Belüftung.
- Verwenden Sie eine geeignete Abgasabsaugung, wenn Sie den Motor in einem geschlossenen Raum starten oder laufen lassen.

- Motor starten und warmlaufen lassen.
- Motor abstellen und abkühlen lassen.

### **Nacharbeit**

- Kühlflüssigkeitsstand kontrollieren. (📖 S. 95)



## 16.1 Fahrmodus ändern

### **i** Info

Der gewünschte Fahrmodus kann über die Taste **MAP** am Kombischalter geändert werden.  
Die zuletzt gewählte Einstellung ist nach erneutem Starten wieder aktiv.  
Der Fahrmodus kann auch während der Fahrt geändert werden.

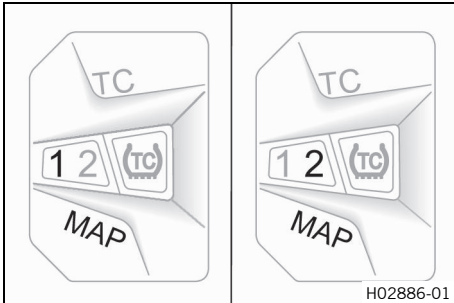

### **Bedingung**

Gasdrehgriff geschlossen.

- Taste **MAP** drücken, bis die LED den gewünschten Fahrmodus anzeigt. Der Fahrmodus **1** entspricht **STREET** und der Fahrmodus **2** entspricht **SPORT**.

- ✓ STREET – ausgeglichenes Ansprechverhalten
- ✓ SPORT – direktes Ansprechverhalten

### **i** Info

Der Fahrmodus beeinflusst nur die Gasannahme. Die homologierte Leistung steht in beiden Fahrmodi zur Verfügung.

Im Fahrmodus **2** lässt die Traktionskontrolle mehr Schlupf und Steigen des Vorderrades zu.

Im Fahrmodus **2** wechselt das ABS in den ABS-Modus **Supermoto**.



## 16.2 Traktionskontrolle einstellen

### **i** Info

Die Traktionskontrolle wird beim Einschalten der Zündung aktiviert.  
Die Traktionskontrolle verringert das Motordrehmoment bei Traktionsverlust am Hinterrad.  
Bei abgeschalteter Traktionskontrolle kann das Hinterrad bei starker Beschleunigung oder auf Oberflächen mit geringer Haftung durchdrehen - Sturzgefahr.  
Die Traktionskontrolle kann auch während der Fahrt eingestellt werden.  
Die Traktionskontrolle kann erst deaktiviert werden, wenn zuvor eine Mindestgeschwindigkeit erreicht wurde und der Selbsttest beendet ist.

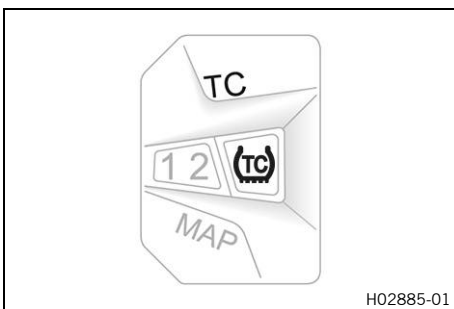

### **Traktionskontrolle deaktivieren:**

#### **Bedingung**

Gasdrehgriff geschlossen.

Fahrgeschwindigkeit vor Deaktivierung:  $\geq 4$  km/h

- Taste **TC** 5 Sekunden gedrückt halten.
- ✓ Die **TC**-LED leuchtet, wenn die Traktionskontrolle deaktiviert ist.

### **Traktionskontrolle aktivieren:**

#### **Bedingung**

Gasdrehgriff geschlossen.

- Taste **TC** 5 Sekunden gedrückt halten.

- ✓ Die **TC**-LED leuchtet nicht, wenn die Traktionskontrolle aktiviert ist.



### Info

Wenn die TC-Kontrollleuchte und beide Fahrmodusleuchten gleichzeitig leuchten, wurde eine Fehlfunktion in der Traktionskontrolle erkannt. Autorisierte KTM-Fachwerkstatt kontaktieren.

## 16.3 Grundstellung des Schalthebels kontrollieren



### Info

Der Schalthebel darf beim Fahren in Grundstellung nicht am Stiefel anliegen. Wenn der Schalthebel ständig am Stiefel anliegt, wird das Getriebe übermäßig belastet und es können Fehlfunktionen des Quickshifter (optional) auftreten.

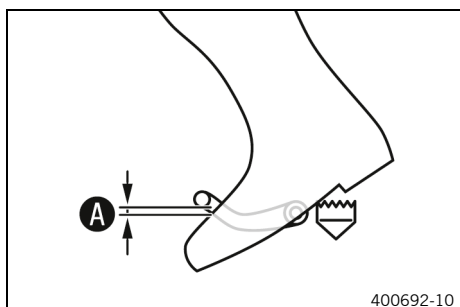

- In Fahrposition auf das Fahrzeug setzen und den Abstand **A** zwischen Stiefeloberkante und Schalthebel ermitteln.

Abstand Schalthebel zu Stiefeloberkante	10 ... 20 mm
---	--------------

- » Wenn der Abstand nicht mit der Vorgabe übereinstimmt:
  - Grundstellung des Schalthebels einstellen.
  - (📖 S. 102)

## 16.4 Grundstellung des Schalthebels einstellen

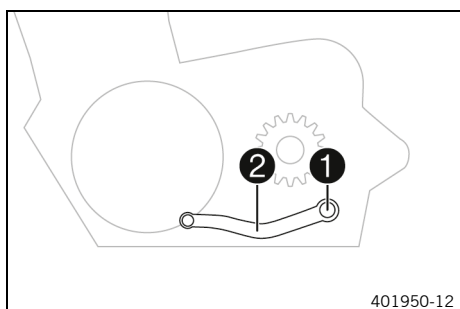

- Schraube **1** mit Scheiben entfernen und Schalthebel **2** abnehmen.

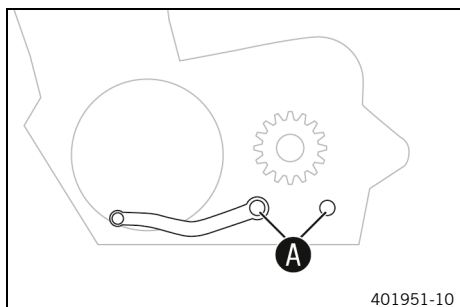

- Verzahnung **A** von Schalthebel und Schaltwelle reinigen.
- Schalthebel **2** in gewünschter Position auf die Schaltwelle stecken und Verzahnung in Eingriff bringen.



### Info

Der Einstellbereich ist begrenzt. Der Schalthebel darf beim Schalten keine Bauteile des Fahrzeuges berühren.

- Schraube **1** mit Scheiben montieren und festziehen. Vorgabe

Schraube Schalthebel	M6	14 Nm	<b>Loctite® 243™</b>
----------------------	----	-------	----------------------

## 17.1 Motorölstand kontrollieren

### **i** Info

Der Motorölstand muss bei betriebswarmem Motor kontrolliert werden.

### **Bedingung**

Motor ist betriebswarm.

### **Vorarbeit**

- Motorrad auf einer waagrechten Fläche senkrecht stellen.

### **Hauptarbeit**

- Motorölstand kontrollieren.



### **i** Info

Nach dem Abstellen des Motors eine Minute warten und erst dann kontrollieren.

Das Motoröl muss zwischen Unter- und Oberkante des Schauglases stehen.

- » Wenn der Motorölstand nicht im angegebenen Bereich liegt:
  - Motoröl nachfüllen. (📖 S. 106)



## 17.2 Motoröl und Ölfilter wechseln, Ölsiebe reinigen 🛠️



### **Warnung**

**Verbrühungsgefahr** Motor- und Getriebeöl wird beim Betrieb des Motorrades heiß.

- Tragen Sie geeignete Schutzkleidung und Schutzhandschuhe.
- Halten Sie bei einer Verbrühung die betreffende Stelle sofort unter lauwarmes Wasser.



### **Hinweis**

**Umweltgefährdung** Problemstoffe verursachen Umweltschäden.

- Entsorgen Sie Öle, Fette, Filter, Kraftstoffe, Reinigungsmittel, Bremsflüssigkeit usw. ordnungsgemäß und laut geltenden Vorschriften.

### **i** Info

Das Motoröl bei betriebswarmem Motor ablassen.

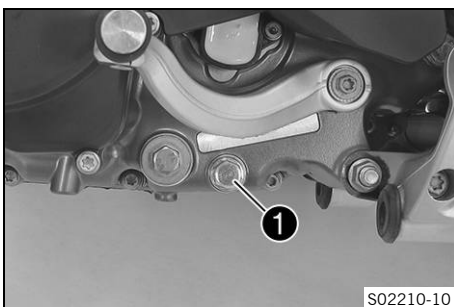

- Geeigneten Behälter unter den Motor stellen.
- Ölablassschraube **1** mit Magnet und Dichtring entfernen.
- Motoröl vollständig ablaufen lassen.

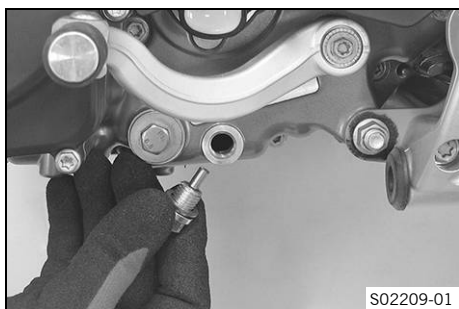

- Ölablassschraube mit Magnet gründlich reinigen.
- Ölablassschraube mit Magnet und Dichtring montieren und festziehen.

Vorgabe

Ölablassschraube mit Magnet	M12x1,5	20 Nm
-----------------------------	---------	-------

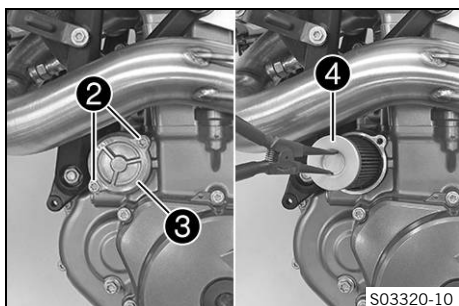

- Schrauben **2** entfernen. Ölfilterdeckel **3** mit O-Ring abnehmen.
- Ölfilter **4** aus dem Ölfiltergehäuse ziehen.

Sicherungsring-Zange (51012011000)

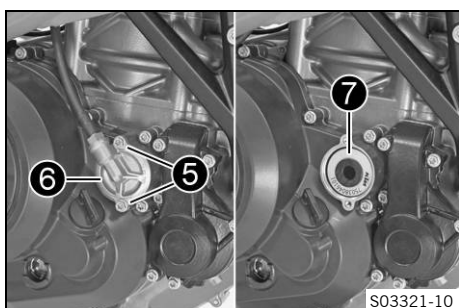

- Schrauben **5** entfernen. Ölfilterdeckel **6** mit O-Ring abnehmen.
- Ölfilter **7** aus dem Ölfiltergehäuse ziehen.

Sicherungsring-Zange (51012011000)

- Motoröl vollständig ablaufen lassen.
- Teile und Dichtfläche gründlich reinigen.

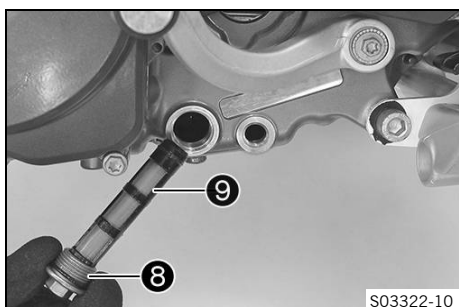

- Verschlusschraube **8** mit Ölsieb **9** und O-Ringen entfernen.

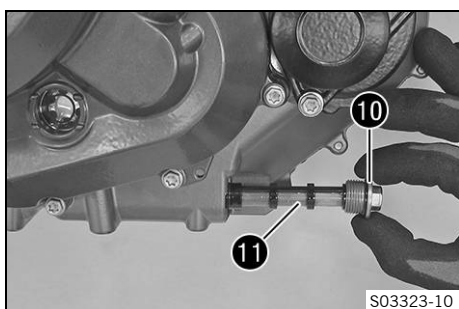

- Verschlusschraube **10** mit Ölsieb **11** und O-Ringen entfernen.
- Motoröl vollständig ablaufen lassen.
- Teile und Dichtfläche gründlich reinigen.

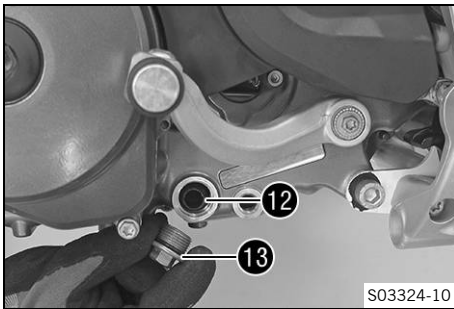

- Ölsieb **12** mit O-Ringen positionieren.
- Verschlusschraube **13** mit O-Ring montieren und festziehen.

Vorgabe

Verschlusschraube	M20x1,5	15 Nm
Ölsieb		

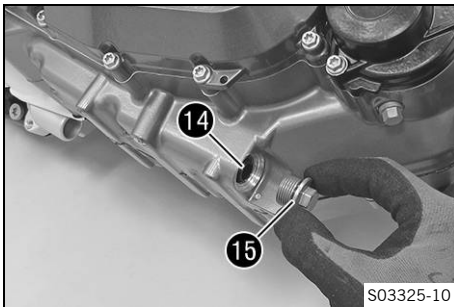

- Ölsieb **14** mit O-Ringen positionieren.
- Verschlusschraube **15** mit O-Ring montieren und festziehen.

Vorgabe

Verschlusschraube	M20x1,5	15 Nm
Ölsieb		

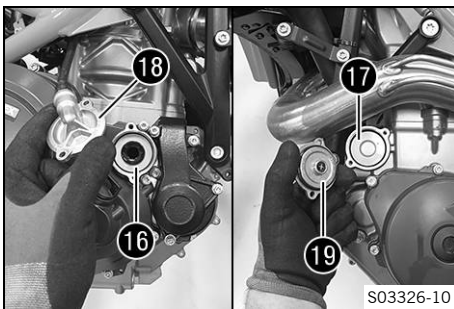

- Ölfilter **16** und **17** einsetzen.
- O-Ringe der Ölfilterdeckel ölen. Ölfilterdeckel **18** und **19** montieren.
- Schrauben montieren und festziehen.

Vorgabe

Schraube Ölfilterdeckel	M5	6 Nm
-------------------------	----	------

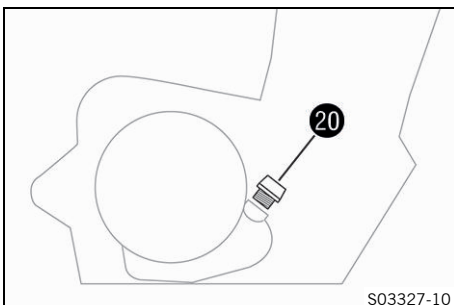

- Öleinfüllschraube **20** mit O-Ring entfernen und Motoröl einfüllen.

Motoröl	1,70 l	Motoröl (SAE 10W/50) (S. 125)
---------	--------	----------------------------------

- Öleinfüllschraube **20** mit O-Ring montieren und festziehen.



### Gefahr

**Vergiftungsgefahr** Abgase sind giftig und können zu Bewusstlosigkeit und zum Tode führen.

- Sorgen Sie beim Betrieb des Motors stets für ausreichende Belüftung.
- Verwenden Sie eine geeignete Abgasabsaugung, wenn Sie den Motor in einem geschlossenen Raum starten oder laufen lassen.

- Motor starten und auf Dichtheit kontrollieren.

## 17.3 Motoröl nachfüllen

### **i** Info

Zu wenig Motoröl oder qualitativ minderwertiges Öl führt zu vorzeitigem Verschleiß des Motors.

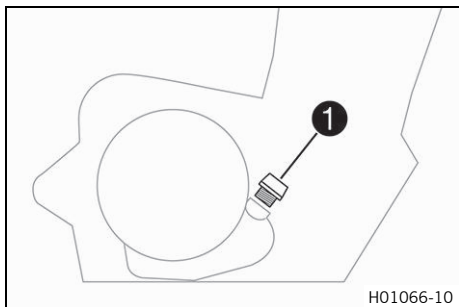

### Hauptarbeit

- Öleinfüllschraube ① mit O-Ring entfernen und Motoröl einfüllen.
- Motoröl bis Schauglasmitte auffüllen.

Motoröl (SAE 10W/50) (📖 S. 125)

### **i** Info

Für die optimale Leistungsfähigkeit des Motoröls ist es nicht ratsam, unterschiedliche Motoröle zu mischen. KTM empfiehlt, gegebenenfalls einen Motorölwechsel durchzuführen.

- Öleinfüllschraube ① mit O-Ring montieren und festziehen.



### Gefahr

**Vergiftungsgefahr** Abgase sind giftig und können zu Bewusstlosigkeit und zum Tode führen.

- Sorgen Sie beim Betrieb des Motors stets für ausreichende Belüftung.
- Verwenden Sie eine geeignete Abgasabsaugung, wenn Sie den Motor in einem geschlossenen Raum starten oder laufen lassen.

- Motor starten und auf Dichtheit kontrollieren.

### Nacharbeit

- Motorölstand kontrollieren. (📖 S. 103)

**18.1 Motorrad reinigen**

**Hinweis**

**Materialschaden** Bei falscher Verwendung eines Hochdruckreinigers werden Bauteile beschädigt oder zerstört.

Das Wasser dringt durch den hohen Druck in elektrische Bauteile, Stecker, Bowdenzüge, Lager usw. ein.

Zu hoher Druck verursacht Störungen und zerstört Bauteile.

- Richten Sie den Wasserstrahl nicht direkt auf elektrische Bauteile, Stecker, Bowdenzüge oder Lager.
- Halten Sie einen Mindestabstand zwischen der Düse des Hochdruckreinigers und dem Bauteil ein.  
Mindestabstand 60 cm



**Hinweis**

**Umweltgefährdung** Problemstoffe verursachen Umweltschäden.

- Entsorgen Sie Öle, Fette, Filter, Kraftstoffe, Reinigungsmittel, Bremsflüssigkeit usw. ordnungsgemäß und laut geltenden Vorschriften.

**i Info**

Reinigen Sie das Motorrad regelmäßig, der Wert und die Optik bleiben so über eine lange Zeit erhalten. Direkte Sonneneinstrahlung auf das Motorrad während der Reinigung vermeiden.

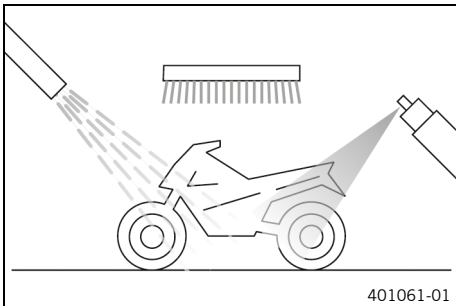

- Auspuffanlage verschließen, um das Eindringen von Wasser zu verhindern.
- Groben Schmutz vorher mit einem weichen Wasserstrahl entfernen.
- Stark verschmutzte Stellen mit einem handelsüblichen Motorradreiniger einsprühen und zusätzlich mit einem Pinsel bearbeiten.

Motorradreiniger (📖 S. 127)

**i Info**

Warmes Wasser, dem ein handelsüblicher Motorradreiniger zugesetzt ist, und einen weichen Schwamm verwenden.

Motorradreiniger nie auf das trockene Fahrzeug auftragen, vorher immer mit Wasser abspülen.

Wurde das Fahrzeug im Streusalz betrieben, ist es mit kaltem Wasser zu reinigen. Warmes Wasser würde die Salzwirkung verstärken.

- Nachdem das Motorrad gründlich mit einem weichen Wasserstrahl abgespült wurde, sollte es gut trocknen.
- Verschluss der Auspuffanlage entfernen.



**Warnung**

**Unfallgefahr** Nässe und Schmutz beeinträchtigen die Bremsanlage.

- Bremsen Sie mehrmals vorsichtig ab, um die Bremsbeläge und Bremsscheiben zu trocknen und von Schmutz zu befreien.

- Nach der Reinigung ein kurzes Stück fahren, bis der Motor die Betriebstemperatur erreicht hat.

**i Info**

Durch die Wärme verdunstet das Wasser auch an den unzugänglichen Stellen des Motors und der Bremsanlage.

- Schutzkappen von den Lenkerarmaturen zurückschieben, damit das eingedrungene Wasser verdunsten kann.
- Nach dem Abkühlen des Motorrades alle Gleit- und Lagerstellen schmieren.
- Kette reinigen. (📖 S. 58)
- Blanke Metallteile (Ausnahme Bremscheiben und Auspuffanlage) mit Korrosionsschutzmittel behandeln.

Konservierungsmittel für Lacke, Metall und Gummi (📖 S. 127)

- Alle lackierten Teile mit einem milden Lackpflegemittel behandeln.

Glanzspray für Lacke, Kunststoff und Chrom (📖 S. 127)

**i Info**

Im Auslieferungszustand matte Kunststoffteile nicht polieren, da die Materialqualität sonst stark beeinträchtigt wird.

- Alle Kunststoffteile und pulverbeschichteten Teile mit einem milden Reinigungs- und Pflegemittel behandeln.

Spezialreiniger für glänzende und matte Lacke, Metall- und Kunststoffflächen (📖 S. 127)

- Zünd- und Len Schloss schmieren.

Universalölspray (📖 S. 127)

## 18.2 Kontroll- und Pflegearbeiten für den Winterbetrieb

**i Info**

Wird das Motorrad auch im Winter benutzt, muss mit Streusalz auf den Straßen gerechnet werden. Es müssen daher Vorkehrungen gegen das aggressive Streusalz getroffen werden. Nach Fahrten auf gesalzenen Straßen das Fahrzeug gründlich mit kaltem Wasser reinigen und gut trocknen. Warmes Wasser verstärkt die Salzwirkung.

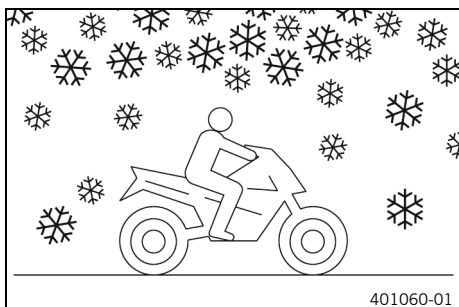

- Motorrad reinigen. (📖 S. 107)
- Bremsanlage reinigen.

**i Info**

Nach **JEDEM** Fahrtende auf gesalzenen Straßen die Bremssättel und Bremsbeläge, im abgekühlten und eingebauten Zustand, gründlich mit kaltem Wasser reinigen und gut trocknen. Nach Fahrten auf gesalzenen Straßen das Motorrad gründlich mit kaltem Wasser reinigen und gut trocknen.

- Motor, Schwinge und alle anderen blanken oder verzinkten Teile (Bremscheiben ausgenommen) mit Korrosionsschutzmittel auf Wachs basis behandeln.

**Info**

Es darf kein Korrosionsschutzmittel auf die Brems-  
scheiben gelangen, dadurch wird die Bremswirkung  
stark vermindert.

- 
- Kette reinigen. (📖 S. 58)



## 19.1 Lagerung



### Warnung

**Vergiftungsgefahr** Kraftstoff ist gesundheitsschädlich.

- Lassen Sie Kraftstoff nicht auf die Haut, in die Augen oder auf die Kleidung gelangen.
- Suchen Sie sofort einen Arzt auf, wenn Kraftstoff verschluckt wurde.
- Atmen Sie Kraftstoffdämpfe nicht ein.
- Spülen Sie bei Hautkontakt die betreffende Stelle sofort mit viel Wasser ab.
- Spülen Sie die Augen gründlich mit Wasser und suchen Sie sofort einen Arzt auf, wenn Kraftstoff in die Augen gelangt ist.
- Wechseln Sie die Kleidung, wenn Kraftstoff auf die Kleidung gelangt ist.
- Bewahren Sie Kraftstoff in einem geeigneten Kanister ordnungsgemäß und außerhalb der Reichweite von Kindern auf.



### Info

Wenn Sie das Motorrad für längere Zeit stilllegen wollen, sollten Sie folgende Maßnahmen durchführen oder durchführen lassen.

Kontrollieren Sie vor der Stilllegung des Motorrades alle Teile auf Funktion und Verschleiß. Wenn Servicearbeiten, Reparaturen oder Umbauten notwendig sind, sollten diese während der Stilllegung (geringere Auslastung der Werkstätten) durchgeführt werden. So können Sie lange Wartezeiten in den Werkstätten zu Saisonbeginn vermeiden.

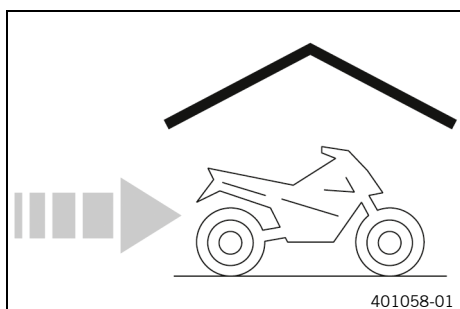

- Beim letzten Auftanken vor der Stilllegung des Motorrades, Kraftstoffzusatz beimengen.

Kraftstoffzusatz (📖 S. 127)
-----------------------------

- Kraftstoff tanken. (📖 S. 40)



### Tip

Den Kraftstofftank nach Vorgabe komplett befüllen, dabei Kraftstoff mit möglichst niedrigem Ethanolgehalt verwenden.

- Motorrad reinigen. (📖 S. 107)
- Motoröl und Ölfilter wechseln, Ölsiebe reinigen. 🛠️ (📖 S. 103)
- Frostschutz und Kühlfüllstandsstand kontrollieren. (📖 S. 94)
- Reifendruck kontrollieren. (📖 S. 81)
- 12-V-Batterie ausbauen. 🛠️ (📖 S. 83)
- 12-V-Batterie laden. 🛠️ (📖 S. 84)

Vorgabe

Lagertemperatur der 12-V-Batterie ohne direkte Sonneneinstrahlung	0 ... 35 °C
---	-------------

- Fahrzeug an einem trockenen Lagerplatz, der keinen großen Temperaturschwankungen unterliegt, abstellen.



### Info

KTM empfiehlt, das Motorrad aufzuheben.

- Motorrad mit Hebevorrichtung hinten aufheben. (📖 S. 50)
- Motorrad mit Hebevorrichtung vorn aufheben. (📖 S. 51)

- Das Motorrad mit einer luftdurchlässigen Plane oder Decke abdecken.

**Info**

Luftundurchlässige Materialien sollten keinesfalls verwendet werden, da Feuchtigkeit nicht entweichen kann und dadurch Korrosion entsteht.

Es ist sehr schlecht, den Motor des stillgelegten Motorrads kurzzeitig laufen zu lassen. Da der Motor dabei nicht genügend warm wird, kondensiert der beim Verbrennungsvorgang entstehende Wasserdampf und bringt Ventile und Auspuffanlage zum Rosten.



## 19.2 Inbetriebnahme nach der Lagerung

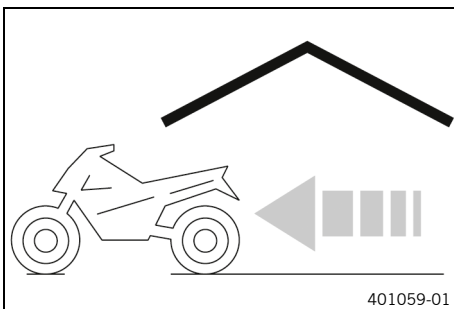

- Motorrad von Hebevorrichtung vorn nehmen. (📖 S. 51)
- Motorrad von Hebevorrichtung hinten nehmen. (📖 S. 51)
- 12-V-Batterie laden. ⚡ (📖 S. 84)
- 12-V-Batterie einbauen. ⚡ (📖 S. 83)
- Uhrzeit einstellen. (📖 S. 23)
- Kontroll- und Pflegearbeiten vor jeder Inbetriebnahme durchführen. (📖 S. 31)
- Probefahrt durchführen.



Fehler	Mögliche Ursache	Maßnahme
Motor dreht beim Betätigen der Starttaste nicht durch	Bedienungsfehler	– Arbeitsschritte zum Startvorgang durchführen. (📖 S. 31)
	12-V-Batterie entladen	– 12-V-Batterie laden. 🛠️ (📖 S. 84) – Ruhestrom kontrollieren. 🛠️
	Sicherung 1, 2 oder 3 durchgeschmolzen	– Sicherungen der einzelnen elektrischen Verbraucher wechseln. (📖 S. 87)
	Hauptsicherung durchgeschmolzen	– Hauptsicherung wechseln. (📖 S. 86)
	Keine Masseverbindung vorhanden	– Masseverbindung kontrollieren.
Motor dreht nur durch, wenn der Kupplungshebel gezogen ist	Ein Gang ist eingelegt	– Getriebe in Leerlaufstellung schalten.
	Ein Gang ist eingelegt und der Seitenständer ist ausgeklappt	– Getriebe in Leerlaufstellung schalten.
Motor dreht durch, springt aber nicht an	Bedienungsfehler	– Arbeitsschritte zum Startvorgang durchführen. (📖 S. 31)
	Sicherung 3 durchgeschmolzen	– Sicherungen der einzelnen elektrischen Verbraucher wechseln. (📖 S. 87)
	Schnellverschlusskupplung nicht zusammengesteckt	– Schnellverschlusskupplung zusammenstecken.
	Fehlfunktion in der elektronischen Kraftstoffeinspritzung	– Fehlerspeicher mit KTM-Diagnosetool auslesen. 🛠️
	Beim Startvorgang Gasdrehgriff betätigt	– Beim Starten <b>KEIN</b> Gas geben. – Arbeitsschritte zum Startvorgang durchführen. (📖 S. 31)
Motor hat zu wenig Leistung	Luftfilter stark verschmutzt	– Luftfilter ausbauen. 🛠️ (📖 S. 57) – Luftfilter einbauen. 🛠️ (📖 S. 57)
	Kraftstoffsieb stark verschmutzt	– Kraftstoffsieb wechseln. 🛠️
	Kraftstofffilter stark verschmutzt	– Kraftstoffdruck kontrollieren. 🛠️
	Fehlfunktion in der elektronischen Kraftstoffeinspritzung	– Fehlerspeicher mit KTM-Diagnosetool auslesen. 🛠️
Motor wird übermäßig heiß	zu wenig Kühlflüssigkeit im Kühlsystem	– Kühlsystem auf Dichtheit kontrollieren. – Kühlflüssigkeitsstand kontrollieren. (📖 S. 95)
	Kühlerlamellen stark verschmutzt	– Kühlerlamellen reinigen.
	Schaumbildung im Kühlsystem	– Kühlflüssigkeit ablassen. 🛠️ (📖 S. 96) – Kühlsystem befüllen/entlüften. 🛠️ (📖 S. 97)
	geknickter oder beschädigter Kühlerschlauch	– Kühlerschlauch wechseln. 🛠️
	Thermostat defekt	– Thermostat kontrollieren. 🛠️
	Sicherung 4 durchgeschmolzen	– Sicherungen der einzelnen elektrischen Verbraucher wechseln. (📖 S. 87)
	Defekt am Kühlerlüftersystem	– Kühlerlüftersystem kontrollieren. 🛠️
	Luft im Kühlsystem	– Kühlsystem befüllen/entlüften. 🛠️ (📖 S. 97)
Fehlfunktion-Kontrollleuchte leuchtet	Fehlfunktion in der elektronischen Kraftstoffeinspritzung	– Fehlerspeicher mit KTM-Diagnosetool auslesen. 🛠️

<b>Fehler</b>	<b>Mögliche Ursache</b>	<b>Maßnahme</b>
Motor geht während der Fahrt aus	Kraftstoffmangel	– Kraftstoff tanken. (📖 S. 40)
	Sicherung <b>1</b> , <b>2</b> oder <b>3</b> durchgeschmolzen	– Sicherungen der einzelnen elektrischen Verbraucher wechseln. (📖 S. 87)
ABS-Warnleuchte leuchtet	ABS-Sicherung durchgeschmolzen	– ABS-Sicherungen wechseln. (📖 S. 87)
	Raddrehzahl von Vorder- und Hinterrad stark abweichend	– Anhalten, Zündung ausschalten, erneut starten.
	Fehlfunktion im ABS	– Fehlerspeicher mit KTM-Diagnosetool auslesen. 🛠️
hoher Ölverbrauch	Schlauch der Motorentlüftung geknickt	– Entlüftungsschlauch knickfrei verlegen ggf. wechseln.
	Motorölstand zu hoch	– Motorölstand kontrollieren. (📖 S. 103)
	zu dünnflüssiges Motoröl (Viskosität)	– Motoröl und Ölfilter wechseln, Ölsiebe reinigen. 🛠️ (📖 S. 103)
Scheinwerfer und Standlicht funktionieren nicht	Sicherung <b>6</b> durchgeschmolzen	– Sicherungen der einzelnen elektrischen Verbraucher wechseln. (📖 S. 87)
Blinker, Bremslicht und Hupe funktionieren nicht	Sicherung <b>5</b> durchgeschmolzen	– Sicherungen der einzelnen elektrischen Verbraucher wechseln. (📖 S. 87)
Uhrzeit wird nicht mehr oder nicht korrekt angezeigt	Sicherung <b>1</b> durchgeschmolzen	– Sicherungen der einzelnen elektrischen Verbraucher wechseln. (📖 S. 87) – Uhrzeit einstellen. (📖 S. 23)
12-V-Batterie entladen	Zündung beim Abstellen des Fahrzeuges nicht ausgeschaltet	– 12-V-Batterie laden. 🛠️ (📖 S. 84)
	12-V-Batterie wird vom Generator nicht geladen	– Ladespannung kontrollieren. 🛠️ – Ruhestrom kontrollieren. 🛠️
Kombiinstrument zeigt nichts im Display an	Sicherung <b>1</b> oder <b>2</b> durchgeschmolzen	– Sicherungen der einzelnen elektrischen Verbraucher wechseln. (📖 S. 87) – Uhrzeit einstellen. (📖 S. 23)
Geschwindigkeitsanzeige im Kombiinstrument funktioniert nicht	Kabelstrang für die Geschwindigkeitsanzeige beschädigt bzw. Steckerverbindung oxidiert	– Kabelstrang und Steckverbindung kontrollieren.

## 21.1 Motor

Bauart	1-Zylinder 4-Takt Otto-Motor, flüssigkeitsgekühlt
Hubraum	692,7 cm <sup>3</sup>
Hub	80 mm
Bohrung	105 mm
Verdichtungsverhältnis	12,7:1
Leerlaufdrehzahl	
Temperatur Kühlflüssigkeit: $\geq 70\text{ °C}$	1.650 $\pm$ 50 1/min
Steuerung	OHC, Einlass mit Schleppebeln, Auslass mit Kipphebeln gesteuert, Antrieb über Kette
Ventildurchmesser Einlass	42 mm
Ventildurchmesser Auslass	34 mm
Ventilspiel kalt	
Einlass bei: 20 °C	0,10 ... 0,15 mm
Auslass bei: 20 °C	0,22 ... 0,27 mm
Kurbelwellenlagerung	2 Zylinderrollenlager
Pleuellager	Gleitlager
Kolbenbolzenlager	Kolbenbolzen mit <b>DLC</b> Beschichtung
Kolben	Leichtmetall geschmiedet
Kolbenringe	1 Kompressionsring, 1 Nasenminutenring, 1 Öhring mit Schlauchfeder
Motorschmierung	Semi-Trockensumpfschmierung mit 2 Trochoidpumpen
Primärübersetzung	36:79
Kupplung	<b>APTCTM</b> Antihopping-Kupplung im Ölbad / hydraulisch betätigt
Getriebe	6-Gang-Getriebe klauengeschaltet
Getriebeübersetzung	
1. Gang	14:35
2. Gang	16:28
3. Gang	20:27
4. Gang	21:23
5. Gang	23:22
6. Gang	23:20
Gemischaufbereitung	elektronische Kraftstoffeinspritzung
Zündanlage	kontaktlos gesteuerte vollelektronische Zündanlage mit digitaler Zündverstellung
Generator	12 V, 300 W
Zündkerze	
innere Zündkerze	NGK LKAR9BI-10
äußere Zündkerze	NGK LMAR7DI-10
Elektrodenabstand Zündkerze	1,0 mm
Kühlung	Flüssigkeitskühlung, permanente Umwälzung der Kühlflüssigkeit durch Wasserpumpe
Starthilfe	Startermotor, automatische Dekompression

**21.2 Anzugsdrehmomente Motor**

Schraube Membranbefestigung	M3	2 Nm	<b>Loctite® 243™</b>
Öldüse zur Kupplungsschmierung	M4	0,4 Nm	
Öldüse zur Pleuellagerschmierung	M4	0,8 Nm	
Schlauchschelle Ansaugflansch	M4	2,5 Nm	
Öldüsen im Zylinderkopf	M5	2 Nm	
Restliche Schrauben Motor	M5	6 Nm	
Schraube Abdeckblech für Ölrückführung	M5	6 Nm	<b>Loctite® 243™</b>
Schraube Axialsicherung der Nocken- und Ausgleichswelle	M5	8 Nm	<b>Loctite® 243™</b>
Schraube Gangerkennungssensor	M5	5 Nm	<b>Loctite® 243™</b>
Schraube Halteblech	M5	8 Nm	<b>Loctite® 243™</b>
Schraube Kupplungsfeder	M5	6 Nm	
Schraube Lagersicherung	M5	6 Nm	<b>Loctite® 243™</b>
Schraube Ölfilterdeckel	M5	6 Nm	
Schraube Ölpumpendeckel	M5	6 Nm	<b>Loctite® 243™</b>
Schraube Ölpumpendeckel oben	M5	6 Nm	<b>Loctite® 243™</b>
Schraube Schaltwellensensor	M5	5 Nm	<b>Loctite® 243™</b>
Restliche Schrauben Motor	M6	10 Nm	
Schraube Arretierhebel	M6	10 Nm	<b>Loctite® 243™</b>
Schraube Führungsschiene	M6x30	10 Nm	<b>Loctite® 2701™</b>
Schraube Führungsschiene	M6x20	10 Nm	<b>Loctite® 243™</b>
Schraube Generatordeckel	M6x25	10 Nm	<b>Loctite® 243™</b>
Schraube Generatordeckel	M6x30	10 Nm	<b>Loctite® 243™</b>
Schraube Generatordeckel (Durchgangsbohrung Steuerkettenschacht)	M6	10 Nm	<b>Loctite® 243™</b>
Schraube Kettenritzelabdeckung und Kupplungsnehmerzylinder	M6x35	10 Nm	
Schraube Kupplungsdeckel	M6	10 Nm	
Schraube Kupplungsdeckel	M6x25	10 Nm	
Schraube Kupplungsdeckel	M6x30	10 Nm	
Schraube Kupplungsdeckel	M6x35	10 Nm	
Schraube Kupplungsnehmerzylinder	M6x20	10 Nm	<b>Loctite® 243™</b>

Schraube Kurbelwellen-Drehzahlsensor	M6	10 Nm	<b>Loctite® 243™</b>
Schraube Motorgehäuse	M6	10 Nm	
Schraube Motorgehäuse	M6x25	10 Nm	
Schraube Motorgehäuse	M6x30	10 Nm	
Schraube Motorgehäuse	M6x70	10 Nm	
Schraube Motorgehäuse	M6x80	10 Nm	
Schraube Nockenwellen-Lagerbrücke	M6x80	10 Nm	
Schraube Nockenwellen-Lagerbrücke	M6x90	10 Nm	
Schraube Nockenwellen-Lagerbrücke	M6	10 Nm	
Schraube Resonator	M6	10 Nm	
Schraube Schaltarretierung	M6	15 Nm	<b>Loctite® 243™</b>
Schraube Schalthebel	M6	14 Nm	<b>Loctite® 243™</b>
Schraube Sekundärluftsystem-Deckel	M6x12	10 Nm	<b>Loctite® 243™</b>
Schraube Spannschiene	M6x30	10 Nm	<b>Loctite® 2701™</b>
Schraube Startermotor	M6	10 Nm	
Schraube Stator	M6	10 Nm	<b>Loctite® 243™</b>
Schraube Steuerkettenschacht	M6	10 Nm	
Schraube Thermostatgehäuse	M6	10 Nm	
Schraube Ventildeckel	M6	10 Nm	
Schraube Wasserpumpendeckel	M6	10 Nm	
Schraube Wasserpumpenrad	M6	10 Nm	<b>Loctite® 243™</b>
Schraube Zündspule	M6	10 Nm	
Schraube Zylinder	M6	10 Nm	<b>Loctite® 243™</b>
Schraube Zylinder (Steuerkettenschacht) an Gehäuse	M6	10 Nm	<b>Loctite® 243™</b>
Schraube Zylinderkopf	M6	10 Nm	<b>Loctite® 243™</b>
Öldüse zur Kolbenkühlung	M6x0,75	4 Nm	
Unterdruckanschluss Einlasskanal	M6x0,75	2,5 Nm	<b>Loctite® 2701™</b>
Madenschraube Nockenwellen-Lagerbrücke	M8	6 Nm	<b>Loctite® 243™</b>
Mutter Auspuffflansch	M8	20 Nm	Kupferpaste
Schraube Kipphebelachse	M8	15 Nm	
Schraube Kipphebelachse	M8x40	15 Nm	
Schraube Kipphebelachse	M8x55	15 Nm	

Stiftschraube Auspuffflansch	M8	15 Nm <b>Loctite® 243™</b>
Verschlusschraube Blockierschraube	M8	15 Nm
Schraube Zylinderkopf	M10	Anzugsreihenfolge: Diagonal anziehen, beginnend bei der hinteren Schraube am Steuer- kettenschacht. 1. Stufe 15 Nm 2. Stufe 30 Nm 3. Stufe 45 Nm 4. Stufe 60 Nm  Kopfauflage gefettet <b>Loctite® 577™</b>
Öldruckschalter	M10x1	10 Nm
Ölleitung für Öldruckschalter	M10x1	10 Nm
Schraube Entriegelung für Steuer- kettenspanner	M10x1	8 Nm
Schraube Ölleitung	M10x1	10 Nm
Verschlusschraube Ablassbohrung der Wasserpumpe	M10x1	15 Nm
Verschlusschraube Ölkanal	M10x1	15 Nm <b>Loctite® 243™</b>
Verschlusschraube Ölkanal für Ölkühler	M10x1	15 Nm
Zündkerze außen	M10x1	11 Nm
Zündkerze innen	M12x1,25	18 Nm
Kühlflüssigkeit-Temperatursensor am Zylinderkopf	M12x1,5	12 Nm
Ölablassschraube mit Magnet	M12x1,5	20 Nm
Verschlusschraube Öldruck-Regelventil	M12x1,5	20 Nm
Verschlusschraube Ölkanal	M14x1,5	15 Nm <b>Loctite® 243™</b>
Einschraubstutzen Motorgehäuse	M16x1,5	25 Nm <b>Loctite® 243™</b>
Mutter Rotor	M18x1,5	100 Nm <b>Loctite® 243™</b>
Mutter Kettenritzel	M20x1,5	100 Nm <b>Loctite® 243™</b>
Mutter Kupplungsmitnehmer	M20x1,5	120 Nm <b>Loctite® 243™</b>
Mutter Primärzahnrad	M20LHx1,5	90 Nm <b>Loctite® 243™</b>
Verschlusschraube Ölsieb	M20x1,5	15 Nm
Verschlusschraube Generatorde- ckel	M24x1,5	8 Nm

Verschlusschraube Ölthermostat	M24x1,5	15 Nm
Verschlusschraube Steuerketten-spanner	M24x1,5	25 Nm

## 21.3 Füllmengen

### 21.3.1 Motoröl

Motoröl	1,70 l	Motoröl (SAE 10W/50) (📖 S. 125)
---------	--------	---------------------------------

### 21.3.2 Kühlflüssigkeit

Kühlflüssigkeit	1,20 l	Kühlflüssigkeit (📖 S. 125)
-----------------	--------	----------------------------

### 21.3.3 Kraftstoff

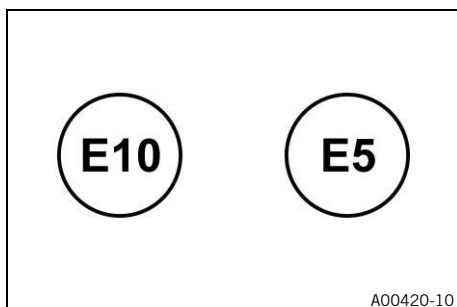

Kennzeichnung an EU-Zapfsäulen beachten.

Kraftstofftankinhalt ca.	13,3 l	Superkraftstoff bleifrei (ROZ 95) (📖 S. 126)
--------------------------	--------	--

Kraftstoffreserve ca.	1,4 l	
-----------------------	-------	--

## 21.4 Fahrwerk

Rahmen	Gitterrohrrahmen aus Chrom-Molybdän-Stahlrohren, pulverbeschichtet	
Gabel	<b>WP Suspension APEX 5348</b>	
Federbein	<b>WP Suspension APEX 5746</b>	
Federweg		
vorn	215 mm	
hinten	240 mm	
Bremsanlage		
vorn	Scheibenbremse mit radial verschraubtem 4-Kolben-Bremssattel, Bremsscheibe schwimmend gelagert	
hinten	Scheibenbremse mit 1-Kolben-Bremssattel, schwimmend gelagert	
Bremsscheiben - Durchmesser		
vorn	320 mm	
hinten	240 mm	
Bremsscheiben - Verschleißgrenze		
vorn	4,0 mm	
hinten	4,5 mm	
Reifendruck Solo		

vorn	2,3 bar
hinten	2,5 bar
Reifendruck mit Sozius / volle Nutzlast	
vorn	2,3 bar
hinten	2,5 bar
Sekundärübersetzung	16:42
Kette	5/8 x 1/4" X-Ring
Steuerkopfwinkel	63,0°
Radstand	1.480 ± 15 mm
Sitzhöhe unbelastet	892 mm
Bodenfreiheit unbelastet	237 mm
Gewicht ohne Kraftstoff ca.	150 kg
Höchstzulässige Achslast vorn	150 kg
Höchstzulässige Achslast hinten	200 kg
Höchstzulässiges Gesamtgewicht	350 kg

## 21.5 Elektrik

12-V-Batterie	YTZ10S	Batteriespannung: 12 V Nennkapazität: 8,6 Ah wartungsfrei
Sicherung	58011109130	30 A
Sicherung	75011088015	15 A
Sicherung	75011088010	10 A
Sicherung	75011088025	25 A
Scheinwerfer	H4 / Sockel P43t	12 V 60/55 W
Positionslicht	W5W / Sockel W2,1x9,5d	12 V 5 W
Kombiinstrumentbeleuchtung und Kontrollleuchten	LED	
Blinker	LED	
Brems-/Rücklicht	LED	
Kennzeichenbeleuchtung	LED	

## 21.6 Reifen

Reifen vorn	Reifen hinten
<b>120/70 ZR 17 M/C (58W) TL</b> Bridgestone Battlax Hypersport S21 F	<b>160/60 ZR 17 M/C (69W) TL</b> Bridgestone Battlax Hypersport S21 R
Die angegebenen Reifen stellen eine der möglichen Serienbereifungen dar. Kontaktieren Sie zu möglichen Alternativherstellern einen autorisierten Händler oder qualifizierten Reifenfachhändler. Jeweils geltende lokale Zulassungsvorschriften sowie die jeweiligen technischen Spezifikationen müssen eingehalten werden. Weitere Informationen finden Sie im Bereich Service unter: KTM.COM	

## 21.7 Gabel

Gabelartikelnummer	14.18.8S.12	
Gabel	<b>WP Suspension APEX 5348</b>	
Druckstufendämpfung		
Komfort	20 Klicks	
Standard	15 Klicks	
Sport	10 Klicks	
volle Nutzlast	10 Klicks	
Zugstufendämpfung		
Komfort	20 Klicks	
Standard	15 Klicks	
Sport	10 Klicks	
volle Nutzlast	10 Klicks	
Federlänge mit Vorspannbuchse(n)	463 mm	
Federrate		
mittel (Standard)	5,3 N/mm	
Gabellänge	879 mm	
Gabelöl pro Gabelbein	590 ml	Gabelöl (SAE 4) (48601166S1) (📖 S. 125)

## 21.8 Federbein

Federbein-Artikelnummer	15.18.7S.12	
Federbein	<b>WP Suspension APEX 5746</b>	
Druckstufendämpfung Highspeed		
Komfort	2 Umdrehungen	
Standard	1,5 Umdrehungen	
Sport	1 Umdrehung	
volle Nutzlast	1 Umdrehung	
Druckstufendämpfung Lowspeed		
Komfort	20 Klicks	
Standard	15 Klicks	
Sport	10 Klicks	
volle Nutzlast	10 Klicks	
Zugstufendämpfung		
Komfort	20 Klicks	
Standard	15 Klicks	
Sport	10 Klicks	
volle Nutzlast	10 Klicks	
Einbaulänge	391 mm	
Federrate		
weicher (Komfort)	69 N/mm	
Standard	75 N/mm	
härter (Sport)	81 N/mm	
Stoßdämpferöl (📖 S. 126)	SAE 2,5	

**21.9 Anzugsdrehmomente Fahrwerk**

Schraube Kettenschutz	EJOT	1,5 Nm
Schraube Kombiinstrument	EJOT	1 Nm
Schraube Kombischalter	<b>EJOT PT®</b> K50x18 T20	2 Nm
Schraube Kühlerschutzgitter	<b>EJOT PT</b> K50x14 T20	2 Nm
Schraube Rücklicht	<b>EJOT PT®</b> K45x17-Z	1,5 Nm
Schraube Seitenständersensor	EJOT	1 Nm
Schraube Seitenverkleidung an Spoiler	EJOT	2 Nm
Verschraubung Seitenständersensor	M4	2 Nm
Speichennippel Hinterrad	M4,5	4 Nm
Speichennippel Vorderrad	M4,5	4 Nm
Bremsleitungsführung an Rahmen	M5	2 Nm
Restliche Muttern Fahrwerk	M5	5 Nm
Restliche Schrauben Fahrwerk	M5	5 Nm
Schraube Auspuffhitzeschutzblech	M5	8 Nm
		<b>Loctite® 243™</b>
Schraube Bowdenzug Sitzbankschloss	M5	3 Nm
Schraube Bremsleitungshalter an Schwinge	M5	5 Nm
Schraube Druckregler	M5	4 Nm
Schraube Fußbremshebel-Auftritt	M5	6 Nm
		<b>Loctite® 243™</b>
Schraube Gasdrehgriff	M5	3,5 Nm
Schraube Kabel an Startermotor	M5	3 Nm
Schraube Kombischalter links	M5	3,5 Nm
Schraube Kraftstoffpumpe	M5	4 Nm
Schraube Kraftstoffstandsensor	M5	3 Nm
Schraube Kühlerlüfterhaube	M5	3,2 Nm
Schraube Kühlerschutzgitter	M5	3,5 Nm
Schraube Scheinwerfermaske	M5	2 Nm
Schraube Schelle Kraftstoffschlauch an Kraftstofftank	M5	5 Nm
Schraube Verkleidung	M5x12	3,5 Nm
Schraube Verkleidung	M5x20	2 Nm
Schraube Verschlussflansch Kraftstofftank	M5	2,5 Nm
Mutter Ventil	M6	4,5 Nm
Restliche Muttern Fahrwerk	M6	10 Nm
Restliche Schrauben am Kraftstofftank	M6	5 Nm
Restliche Schrauben Fahrwerk	M6	10 Nm
Schraube ABS-Steuergerät	M6	5 Nm

Schraube Batteriekabel an Startermotor	M6	6 Nm	
Schraube Batteriepol	M6	4,5 Nm	
Schraube Bremsausgleichsbehälter der Hinterradbremse	M6	5 Nm	
Schraube Bremsleitungshalter an Rahmen	M6x12	6 Nm	<b>Loctite® 243™</b>
Schraube Bremsscheibe hinten	M6	14 Nm	<b>Loctite® 243™</b>
Schraube Bremsscheibe vorn	M6	14 Nm	<b>Loctite® 243™</b>
Schraube Elektrikhalter in Tank	M6	2 Nm	
Schraube Elektrikhalter unter 12-V-Batterie	M6	10 Nm	
Schraube Endschalldämpfer-Schelle	M6	10 Nm	Kupferpaste
Schraube Handbremsarmatur	M6	5 Nm	
Schraube Heckteil	M6x21	10 Nm	
Schraube Kennzeichenhalter oben	M6	8 Nm	
Schraube Kennzeichenhalter unten	M6	8 Nm	
Schraube Kennzeichenhalter unten	M6x14	5 Nm	
Schraube Kettenführung	M6	10 Nm	
Schraube Kettengleitschutz	M6	10 Nm	<b>Loctite® 243™</b>
Schraube Kettenschutz	M6	2 Nm	<b>Loctite® 243™</b>
Schraube Kugelgelenk Druckstange am hinteren Bremszylinder	M6	10 Nm	<b>Loctite® 243™</b>
Schraube Kühleraufnahme oben	M6	10 Nm	
Schraube Kühleraufnahme unten	M6	8 Nm	
Schraube Kühlerentlüftung	M6	8 Nm	
Schraube Kupplungsarmatur	M6	5 Nm	
Schraube Luftfilterkasten an Rahmen	M6	6 Nm	
Schraube Luftfilterkasten-Oberteil	M6	2 Nm	
Schraube Magnethalter am Seitenständer	M6	6 Nm	<b>Loctite® 243™</b>
Schraube Raddrehzahlsensor	M6	6 Nm	<b>Loctite® 243™</b>
Schraube Sitzbankauflage	M6x12	5 Nm	
Schraube Sitzbankschloss	M6	5 Nm	
Schraube SLS-Ventil	M6	4 Nm	
Schraube Spannungsregler	M6	8 Nm	
Schraube Verkleidung	M6x12	3 Nm	
Schraube Verkleidung links vorn	M6x12	5 Nm	
Schraube Verkleidung vorn	M6x14	5 Nm	
Schraube Zündschloss	M6	10 Nm	<b>Loctite® 243™</b>

Verschraubung hinterer Bremszylinder	M6	10 Nm
Mutter Kettenradschraube	M8	35 Nm <b>Loctite® 2701™</b>
Mutter Krümmer an Zylinderkopf	M8	Muttern gleichmäßig anziehen. Blech soll nicht gebogen werden.  Kupferpaste
Restliche Muttern Fahrwerk	M8	25 Nm
Restliche Schrauben Fahrwerk	M8	25 Nm
Schraube Endschalldämpfer-Halter	M8	25 Nm
Schraube Endschalldämpfer-Halter an Kraftstofftank	M8	25 Nm
Schraube Federhalteblech an der Seitenständerkonsole	M8	25 Nm <b>Loctite® 243™</b>
Schraube Fersenschutz	M8x12	5 Nm <b>Loctite® 243™</b>
Schraube Fußbremshebel	M8	25 Nm <b>Loctite® 243™</b>
Schraube Fußrastenträger hinten	M8x16	25 Nm
Schraube Fußrastenträger vorn	M8	25 Nm
Schraube Gabelbrücke oben	M8	17 Nm
Schraube Gabelbrücke unten	M8	12 Nm
Schraube Gabelfaust	M8	15 Nm
Schraube Gabelschaftrohr	M8	20 Nm <b>Loctite® 243™</b>
Schraube Haltegriff	M8	10 Nm
Schraube Kettengleitstück	M8	15 Nm
Schraube Kettenritzelabdeckung	M8	15 Nm
Schraube Kraftstofftank oben	M8	25 Nm <b>Loctite® 243™</b>
Schraube Kraftstofftank unten	M8	25 Nm <b>Loctite® 243™</b>
Schraube Kraftstofftankrolle	M8	15 Nm
Schraube Lenkerende	M8	15 Nm
Schraube Lenkerklemmbrücke	M8	20 Nm
Schraube Seitenständerkonsole	M8	25 Nm <b>Loctite® 243™</b>
Schraube Verbindungshebel an Rahmen	M8	30 Nm <b>Loctite® 243™</b>
Motortragschraube	M10	45 Nm <b>Loctite® 243™</b>
Restliche Muttern Fahrwerk	M10	45 Nm
Restliche Schrauben Fahrwerk	M10	45 Nm
Schraube Federbein oben	M10	45 Nm <b>Loctite® 243™</b>
Schraube Federbein unten	M10	45 Nm <b>Loctite® 243™</b>

Schraube Lenkeraufnahme	M10	45 Nm	<b>Loctite® 243™</b>
Schraube Motorträger an Rahmen	M10	45 Nm	
Schraube Seitenständer	M10	35 Nm	<b>Loctite® 243™</b>
Hohlschraube Bremsleitung	M10x1	25 Nm	
Schraube Bremssattel vorn	M10x1,25	45 Nm	<b>Loctite® 243™</b>
Lambdasonde	M12x1,25	25 Nm	Kupferpaste
Schraube Schwingenbolzen	M12x1,5	80 Nm	
Mutter Verbindungshebel an Winkelhebel	M14x1,5	100 Nm	
Mutter Winkelhebel an Schwinge	M14x1,5	100 Nm	
Schraube Kühler Temperatursensor	M18	20 Nm	
Schraube Steuerkopf oben	M20x1,5	12 Nm	
Schraube Steuerkopf unten	M20x1,5	60 Nm	<b>Loctite® 243™</b>
Schraube Steckachse vorn	M24x1,5	45 Nm	
Mutter Steckachse hinten	M25x1,5	90 Nm	

**Bremsflüssigkeit DOT 4 / DOT 5.1****Norm / Klassifizierung**

- DOT

**Vorgabe**

- Nur Bremsflüssigkeit verwenden, die der angegebenen Norm entspricht (siehe Angaben auf dem Behälter) und die entsprechenden Eigenschaften besitzt.

**Empfohlener Lieferant****Castrol**

- REACT PERFORMANCE DOT 4

**MOTOREX®**

- Brake Fluid DOT 5.1

**Gabelöl (SAE 4) (48601166S1)****Norm / Klassifizierung**

- SAE (S. 128) (SAE 4)

**Vorgabe**

- Nur Öle verwenden, die den angegebenen Normen entsprechen (siehe Angaben auf dem Behälter) und die entsprechenden Eigenschaften besitzen.

**Kühlflüssigkeit****Vorgabe**

- Nur hochwertige, silikatfreie Kühlflüssigkeit mit Korrosionsschutzadditiv für Aluminiummotoren verwenden. Minderwertige und ungeeignete Frostschutzmittel verursachen Korrosion, Ablagerungen und Schaumbildung.
- Kein reines Wasser verwenden, da Anforderungen wie Korrosionsschutz und Schmiereigenschaften nur von Kühlflüssigkeit erfüllt werden können.
- Nur Kühlflüssigkeit verwenden, die den angegebenen Vorgaben entspricht (siehe Angaben am Behälter) und die entsprechenden Eigenschaften besitzt.

Gefrierschutz mindestens bis	-25 °C
------------------------------	--------

Das Mischungsverhältnis muss an den notwendigen Gefrierschutz angepasst werden. Destilliertes Wasser verwenden, wenn die Kühlflüssigkeit verdünnt werden muss.

Die Verwendung vorgemischter Kühlflüssigkeit wird empfohlen.

Angaben des Kühlflüssigkeitsherstellers zu Gefrierschutz, Verdünnung und Mischbarkeit (Verträglichkeit) mit anderen Kühlflüssigkeiten beachten.

**Empfohlener Lieferant****MOTOREX®**

- COOLANT M3.0

**Motoröl (SAE 10W/50)****Norm / Klassifizierung**

- JASO T903 MA2 (S. 128)
- SAE (S. 128) (SAE 10W/50)

**Vorgabe**

- Verwenden Sie nur Motoröle, welche den angegebenen Normen entsprechen (siehe Angaben auf dem Behälter) und die entsprechenden Eigenschaften besitzen.

vollsynthetisches Motoröl
---------------------------

**Empfohlener Lieferant****MOTOREX®**

- Power Synt 4T

### Stoßdämpferöl (SAE 2,5) (50180751S1)

#### Norm / Klassifizierung

- SAE (📖 S. 128) (SAE 2,5)

#### Vorgabe

- Verwenden Sie nur Öle, welche den angegebenen Normen entsprechen (siehe Angaben auf dem Behälter) und die entsprechenden Eigenschaften besitzen.

### Superkraftstoff bleifrei (ROZ 95)

#### Norm / Klassifizierung

- DIN EN 228 (ROZ 95)

#### Vorgabe

- Nur bleifreien Superkraftstoff verwenden, der der angegebenen Norm entspricht oder gleichwertig ist.
- Ein Anteil von bis zu 10 % Ethanol (E10 Kraftstoff) ist dabei unbedenklich.



#### Info

**Keinen** Kraftstoff aus Methanol (z. B. M15, M85, M100) oder mit einem Anteil von mehr als 10 % Ethanol (z. B. E15, E25, E85, E100) verwenden.

---

**Glanzspray für Lacke, Kunststoff und Chrom**

Empfohlener Lieferant  
MOTOREX®  
– Moto Shine

**Kettenreinigungsmittel**

Empfohlener Lieferant  
MOTOREX®  
– Chain Clean

**Kettenspray Street**

Vorgabe  
Empfohlener Lieferant  
MOTOREX®  
– Chainlube Road Strong

**Konservierungsmittel für Lacke, Metall und Gummi**

Empfohlener Lieferant  
MOTOREX®  
– Moto Protect

**Kraftstoffzusatz**

Empfohlener Lieferant  
MOTOREX®  
– Fuel Stabilizer

**Langzeitfett**

Empfohlener Lieferant  
MOTOREX®  
– Bike Grease 2000

**Motorradreiniger**

Empfohlener Lieferant  
MOTOREX®  
– Moto Clean

**Spezialreiniger für glänzende und matte Lacke, Metall- und Kunststoffflächen**

Empfohlener Lieferant  
MOTOREX®  
– Quick Cleaner

**Universalölspray**

Empfohlener Lieferant  
MOTOREX®  
– Joker 440 Synthetic

### SAE

Die SAE-Viskositätsklassen wurden von der Society of Automotive Engineers festgelegt und dienen der Einteilung der Öle nach ihrer Viskosität. Die Viskosität beschreibt nur eine Eigenschaft eines Öls und enthält keinerlei Aussage zur Qualität.

### JASO T903 MA2

Unterschiedliche technische Entwicklungsrichtungen erforderten eine eigene Spezifikation für Motorräder - die Norm **JASO T903 MA2**.

Früher wurden für Motorräder Motoröle aus dem PKW-Bereich eingesetzt, weil es keine eigene Motorradspezifikation gab.

Werden bei PKW-Motoren lange Serviceintervalle gefordert, so steht bei Motorradmotoren hohe Leistungsausbeute bei hohen Drehzahlen im Vordergrund.

Bei den meisten Motorradmotoren werden Getriebe und Kupplung mit dem gleichen Öl geschmiert.



Die Norm **JASO T903 MA2** geht auf diese speziellen Anforderungen ein.

ABS	Antiblockiersystem	Sicherheitssystem, das das Blockieren der Räder bei Geradeausfahrt ohne Einwirkung von Seitenkräften verhindert
MTC	Motorrad-Traktionskontrolle (Motorcycle Traction Control)	Zusatzfunktion der Motorsteuerung, die bei durchdrehendem Hinterrad das Motordrehmoment verringert
OBD	On-Board-Diagnose	Fahrzeugsystem, das vorgegebene Parameter der Fahrzeugelektronik überwacht
-	QUICKSHIFTER+	Funktion der Motorabstimmung für Hoch- und Zurückschalten ohne Kupplungsbetätigung

Art.-Nr.	Artikelnummer
bzw.	beziehungsweise
ca.	zirka
etc.	et cetera
evtl.	eventuell
ggf.	gegebenenfalls
Nr.	Nummer
u. a.	unter anderem
u. Ä.	und Ähnliches
usw.	und so weiter
vgl.	vergleiche
z. B.	zum Beispiel





### 27.1 Rote Symbole

Rote Symbole zeigen einen Fehlerzustand an, der sofortiges Eingreifen erfordert.

	Kühlflüssigkeitstemperatur-Warnleuchte leuchtet rot – Kühlflüssigkeitstemperatur hat einen kritischen Wert erreicht. Verkehrsgerecht anhalten, den Motor abstellen, abkühlen lassen und den Kühlflüssigkeitsstand kontrollieren.
	Öldruck-Warnleuchte leuchtet rot – Öldruck ist zu niedrig. Sofort verkehrsgerecht anhalten und den Motor abstellen.



### 27.2 Gelbe und orange Symbole

Gelbe und orange Symbole zeigen einen Fehlerzustand an, der baldiges Eingreifen erfordert. Aktive Fahrhilfen werden ebenfalls durch gelbe oder orange Symbole dargestellt.

	ABS-Warnleuchte leuchtet/blinkt gelb – Wenn die ABS-Warnleuchte leuchtet, ist das ABS nicht aktiv. Die ABS-Warnleuchte leuchtet auch, wenn eine Fehlfunktion erkannt wird. Autorisierte KTM-Fachwerkstatt kontaktieren. Wenn die ABS-Warnleuchte langsam blinkt ist der ABS-Modus <b>Supermoto</b> aktiv.
	Kraftstoffstand-Warnleuchte leuchtet orange – Kraftstoffstand hat die Reservemarke erreicht.
	Fehlfunktion-Kontrollleuchte leuchtet orange – Die OBD hat eine Fehlfunktion in der Fahrzeugelektronik erkannt. Verkehrsgerecht anhalten und eine autorisierte KTM-Fachwerkstatt kontaktieren.
	TC-Kontrollleuchte leuchtet/blinkt gelb – Wenn die TC-Kontrollleuchte leuchtet, ist die Kurven-MTC (S. 36) nicht aktiv. Wenn die TC-Kontrollleuchte und beide Fahrmodusleuchten gleichzeitig leuchten, wurde eine Fehlfunktion erkannt. Autorisierte KTM-Fachwerkstatt kontaktieren. Die TC-Kontrollleuchte blinkt, wenn Kurven-MTC aktiv eingreift.

### 27.3 Grüne und blaue Symbole

Grüne und blaue Symbole geben Informationen wieder.

	Fernlicht-Kontrollleuchte leuchtet blau – Fernlicht ist eingeschaltet.
	Leerlauf-Kontrollleuchte leuchtet grün – Getriebe ist in Leerlaufstellung geschaltet.
	Blinkerkontrollleuchte blinkt grün – Blinker ist eingeschaltet.

<b>1</b>		<b>E</b>	
<b>12-V-Batterie</b>		<b>Einsatzdefinition</b> . . . . .	6
ausbauen . . . . .	83	<b>Ersatzteile</b> . . . . .	10
einbauen . . . . .	83	<b>F</b>	
laden . . . . .	84	<b>Fahren</b> . . . . .	33
<b>A</b>		Anfahren . . . . .	33
<b>Abbildungen</b> . . . . .	10	<b>Fahrmodus</b>	
<b>Abbremsen</b> . . . . .	37	ändern . . . . .	101
<b>ABS</b> . . . . .	65	<b>Fahrzeug beladen</b> . . . . .	29
<b>Abschleppen</b> . . . . .	39	<b>Fahrzeugansicht</b>	
<b>ABS-Sicherungen</b>		hinten rechts . . . . .	12
wechseln . . . . .	87	vorn links . . . . .	11
<b>ACC1</b>		<b>Fahrzeugidentifikationsnummer</b> . . . . .	13
vorn . . . . .	93	<b>Federbein</b> . . . . .	44
<b>ACC2</b>		Druckstufendämpfung allgemein . . . . .	45
vorn . . . . .	93	Druckstufendämpfung Highspeed einstellen . . . . .	46
<b>Anhalten</b> . . . . .	38	Druckstufendämpfung Lowspeed einstellen . . . . .	46
<b>Antiblockiersystem</b> . . . . .	65	Zugstufendämpfung einstellen . . . . .	47
<b>Arbeitsregeln</b> . . . . .	8	<b>Federbein-Artikelnummer</b> . . . . .	14
<b>B</b>		<b>Fehlersuche</b> . . . . .	112-113
<b>Bedienungsanleitung</b> . . . . .	9	<b>Fehlgebrauch</b> . . . . .	6
<b>Bestimmungsgemäßer Gebrauch</b> . . . . .	6	<b>Füllmenge</b>	
<b>Betriebsmittel</b> . . . . .	10	Kraftstoff . . . . .	41, 118
<b>Blinkerschalter</b> . . . . .	16	Kühlflüssigkeit . . . . .	99, 118
<b>Bordwerkzeug</b>		Motoröl . . . . .	105, 118
ausbauen . . . . .	54	<b>Fußbremshebel</b> . . . . .	20
verstauen . . . . .	55	Grundstellung einstellen . . . . .	70
<b>Bremsbeläge</b>		Leerweg kontrollieren . . . . .	70
der Hinterradbremse kontrollieren . . . . .	73	<b>G</b>	
der Vorderradbremse kontrollieren . . . . .	69	<b>Gabel</b> . . . . .	44
<b>Bremsbelagsicherung</b>		Druckstufe einstellen . . . . .	44
der Hinterradbremse kontrollieren . . . . .	73	Gabelbeine entlüften . . . . .	53
der Vorderradbremse kontrollieren . . . . .	69	Staubmanschetten reinigen . . . . .	52
<b>Bremsen</b> . . . . .	37	Zugstufe einstellen . . . . .	45
<b>Bremsflüssigkeit</b>		<b>Gabelartikelnummer</b> . . . . .	14
der Hinterradbremse nachfüllen . . . . .	72	<b>Gabelschutz</b>	
der Vorderradbremse nachfüllen . . . . .	68	ausbauen . . . . .	52
<b>Bremsflüssigkeitsstand</b>		einbauen . . . . .	53
der Hinterradbremse kontrollieren . . . . .	71	<b>Gasdrehgriff</b> . . . . .	15
der Vorderradbremse kontrollieren . . . . .	67	<b>Gepäck</b> . . . . .	29
<b>Bremsscheiben</b>		<b>Gewährleistung</b> . . . . .	10
kontrollieren . . . . .	67	<b>H</b>	
<b>D</b>		<b>Haltegriffe</b> . . . . .	19
<b>Dämpfungsgummis Hinterradnabe</b>		<b>Handbremshebel</b> . . . . .	15
kontrollieren . . . . .	79	Grundstellung einstellen . . . . .	66
<b>Diagnosestecker</b> . . . . .	93	<b>Hauptsicherung</b>	
		wechseln . . . . .	86
		<b>Herstellergarantie</b> . . . . .	10

<b>Hilfsstoffe</b> .....	10	<b>Kupplungshebel</b> .....	15
<b>Hinterrad</b>		Grundstellung einstellen .....	63
ausbauen .....	76	<b>Kurven-MTC</b> .....	36
einbauen .....	77	<b>L</b>	
<b>Hupentaste</b> .....	15	<b>Lagerung</b> .....	110
<b>I</b>		<b>Lenkerposition</b> .....	48
<b>Inbetriebnahme</b>		einstellen .....	48
Hinweise zur ersten Inbetriebnahme .....	28	<b>Lenkschloss</b> .....	17
Kontroll- und Pflegearbeiten vor jeder Inbetrieb-		<b>Lichtschalter</b> .....	16
nahme .....	31	<b>Luftfilter</b>	
nach der Lagerung .....	111	ausbauen .....	57
<b>K</b>		einbauen .....	57
<b>Kette</b>		<b>M</b>	
kontrollieren .....	60	<b>Motor</b>	
reinigen .....	58	einfahren .....	29
Verschmutzung kontrollieren .....	58	<b>Motornummer</b> .....	14
<b>Kettenführung</b>		<b>Motoröl</b>	
einstellen .....	63	nachfüllen .....	106
kontrollieren .....	60	wechseln .....	103
<b>Kettenrad</b>		<b>Motorölstand</b>	
kontrollieren .....	60	kontrollieren .....	103
<b>Kettenritzel</b>		<b>Motorrad</b>	
kontrollieren .....	60	mit Hebevorrichtung hinten aufheben .....	50
<b>Kettenspannung</b>		mit Hebevorrichtung vorn aufheben .....	51
einstellen .....	60	mit Hubständer aufheben .....	50
kontrollieren .....	59	reinigen .....	107
<b>Kombiinstrument</b>		vom Hubständer nehmen .....	50
einstellen .....	22	von Hebevorrichtung hinten nehmen .....	51
Kilometer oder Meilen einstellen .....	22	von Hebevorrichtung vorn nehmen .....	51
Serviceintervall einstellen .....	23	<b>Motorrad-Traktionskontrolle</b> .....	36
Übersicht .....	21	<b>N</b>	
Uhrzeit einstellen .....	23	<b>Not-Aus-Schalter</b> .....	16
<b>Kontrollleuchtenübersicht</b> .....	18	<b>O</b>	
<b>Kotflügel vorn</b>		<b>Ölfilter</b>	
ausbauen .....	56	wechseln .....	103
einbauen .....	56	<b>Ölsiebe</b>	
<b>Kraftstofftankverschluss</b>		reinigen .....	103
öffnen .....	20	<b>P</b>	
schließen .....	21	<b>Panne</b>	
<b>Kühlflüssigkeit</b>		Abschleppen .....	39
ablassen .....	96	<b>Pannenspray</b>	
Frostschutz und Stand kontrollieren .....	94	Verwendung .....	82
Stand kontrollieren .....	95	<b>Parken</b> .....	38
wechseln .....	98	<b>Positionslichtlampe</b>	
<b>Kühlsystem</b> .....	94	wechseln .....	91
befüllen/entlüften .....	97	<b>Q</b>	
<b>Kundendienst</b> .....	10	<b>QUICKSHIFTER+</b> .....	36
<b>Kupplung</b>			
Flüssigkeitsstand kontrollieren/berichtigen ...	64		

<b>R</b>		Gabel . . . . .	120
<b>Reifendruck</b>		Motor . . . . .	114
kontrollieren . . . . .	81	Reifen . . . . .	119
<b>Reifenzustand</b>		<b>Technisches Zubehör</b> . . . . .	10
kontrollieren . . . . .	79	<b>Traktionskontrolle</b>	
<b>S</b>		einstellen . . . . .	101
<b>Schalten</b> . . . . .	33	<b>Transport</b> . . . . .	39
<b>Schalthebel</b> . . . . .	19	<b>Typenschild</b> . . . . .	13
Grundstellung einstellen . . . . .	102	<b>U</b>	
Grundstellung kontrollieren . . . . .	102	<b>Umwelt</b> . . . . .	8
<b>Scheinwerfer</b>		<b>USB</b>	
Einstellung kontrollieren . . . . .	91	USB-Buchse . . . . .	92
Leuchtweite einstellen . . . . .	92	<b>USB-Buchse</b> . . . . .	92
<b>Scheinwerferlampe wechseln</b> . . . . .	90	<b>V</b>	
<b>Scheinwerfermaske mit Scheinwerfer</b>		<b>Vorderrad</b>	
ausbauen . . . . .	89	ausbauen . . . . .	74
einbauen . . . . .	89	einbauen . . . . .	75
<b>Schlauchloses Reifensystem</b> . . . . .	81	<b>W</b>	
<b>Schlüsselnummer</b> . . . . .	13	<b>Winterbetrieb</b>	
<b>Schutzkleidung</b> . . . . .	8	Kontroll- und Pflegearbeiten . . . . .	108
<b>Seitenständer</b> . . . . .	20	<b>Z</b>	
<b>Seitenverkleidung</b>		<b>Zündschloss</b> . . . . .	17
abnehmen . . . . .	55		
montieren . . . . .	56		
<b>Service</b> . . . . .	10		
<b>Serviceplan</b> . . . . .	42-43		
<b>Sicherer Betrieb</b> . . . . .	7		
<b>Sicherung</b>			
der einzelnen elektrischen Verbraucher wechseln	87		
<b>Sitzbank</b>			
abnehmen . . . . .	53		
Entriegelung . . . . .	18		
montieren . . . . .	54		
<b>Soziusfußrasten</b> . . . . .	19		
<b>Speichenspannung</b>			
kontrollieren . . . . .	82		
<b>Starttaste</b> . . . . .	16		
<b>Startvorgang</b> . . . . .	31		
<b>T</b>			
<b>Tanken</b>			
Kraftstoff . . . . .	40		
<b>Technische Daten</b>			
Anzugsdrehmomente Fahrwerk . . . . .	121		
Anzugsdrehmomente Motor . . . . .	115		
Elektrik . . . . .	119		
Fahrwerk . . . . .	118		
Federbein . . . . .	120		
Füllmengen . . . . .	118		



3214530de

11.11.2024

